

# Robus

CE 0682

EAC

UK  
CA



RBS400

RBS600

RBS600HS



## Kayar kapılar için dişli motor

TR - Kurulum için talimatlar ve uyarılar



Nice

## ÖZET

<b>1 GENEL GÜVENLİK UYARILARI VE ÖNLEMLERİ</b>	<b>3</b>
1.1 Genel uyarılar	3
1.2 Kurulum uyarıları	3
<b>2 ÜRÜN AÇIKLAMASI</b>	<b>5</b>
2.1 Ürünü oluşturan parçaların listesi	5
<b>3 KURULUM</b>	<b>6</b>
3.1 Kurulum öncesi kontroller	6
3.2 Ürünün kullanım limitleri	6
3.3 Tanımlama ve toplam boyutlar	8
3.4 Ürünün teslim alınması	8
3.5 Kurulum hazırlama çalışmaları	9
3.6 Dışlı motorun kurulumu	10
3.7 Dışlı motorun kilidini manuel olarak açma ve kilitleme	14
<b>4 ELEKTRİK BAĞLANTILARI</b>	<b>15</b>
4.1 Ön kontroller	15
4.2 Kontrol panelini çıkarma	15
4.3 Bağlantı şeması ve açıklaması	16
4.3.1 Bağlantı şeması	16
4.3.2 Bağlantı açıklaması	16
4.3.3 Kontrol paneli düğmelerinin kullanımı	17
4.4 BlueBUS sistemine bağlı cihazların adreslenmesi	17
4.4.1 FT210B fotosensör	18
4.5 "Slave" modu	19
<b>5 SON DENETLEMELER VE BAŞLATMA</b>	<b>20</b>
5.1 Güç bağlantısı	20
5.2 Cihaz öğrenimi	21
5.3 Kapı kanadı uzunluğunu öğrenme	21
5.3.1 Ön kontroller	21
5.3.2 Kapı kanadı uzunluğu öğrenme işlemleri	22
5.4 Otomasyonun hareketinin kontrol edilmesi	23
5.5 Motor dönüş yönünün tersine çevrilmesi	23
<b>6 TEST ETME VE DEVREYE ALMA</b>	<b>24</b>
6.1 Test	24
6.2 Devreye alma	24
<b>7 RADYO PROGRAMLAMA</b>	<b>25</b>
7.1 Radyo programlama açıklaması	25
7.1.1 Verici tuşlarını hafızaya alma modu	25
7.2 Verici kodlaması kontrolü	27
7.3 Bir radyo kontrolünün hafızaya alınması	27
7.3.1 "Mod 1"de hafızaya alma	27
7.3.2 "Mod 2"de hafızaya alma	28
7.3.3 "Alıcının yanında" yeni bir vericinin hafızaya alınması	28
7.3.4 "Alıcıda önceden hafızaya alınmış eski bir vericinin "etkinleştirme kodunu" kullanarak yeni bir vericinin hafızaya alınması	28
7.4 Radyo kumandasının silinmesi	29
7.4.1 Bir düğme ile ilişkili tek bir komutun alıcının hafızasından silinmesi	29
7.4.2 Alıcının hafızasından silme (komple)	29
7.4.3 "Kontrol paneline yakınlık" prosedürü ile ve/veya "etkinleştirme kodu" aracılığıyla gerçekleştirilen hafızaya alma işlemlerinin engellenmesi (veya serbest bırakılması)	30
<b>8 KUMANDA ÜNİTESİ PROGRAMLAMASI</b>	<b>31</b>
8.1 Programlama düğmelerinin kullanımı	31
8.2 Birinci seviye programlama (ON-OFF)	32
8.2.1 Birinci seviye programlama prosedürü	32
8.3 İkinci seviye programlama (ayarlanabilir parametreler)	33
8.3.1 İkinci seviye programlama prosedürü	33
8.4 Özel fonksiyonlar	35
8.4.1 "Her zaman aç" fonksiyonu	35
8.4.2 "Her halükarda hareket et" fonksiyonu	35
8.4.3 "Bakım uyarısı" fonksiyonu	35
8.5 WiFi bağlantısı	35
8.5.1 Entegre Wifi modülü (versiyona bağlı olarak)	35
8.5.2 BiDi-Wifi arayüzü	36
8.6 Proview Bağlantısı	37
8.7 Z-Wave™	37
8.8 Hafızanın silinmesi	37
<b>9 NE YAPMALIYIM... (sorun giderme kılavuzu)</b>	<b>38</b>
9.1 Sorunları giderme	38
9.2 Motor kontrol kartının değiştirilmesi	39
9.3 Flaşör lambası ile uyarılar	40
9.4 Kontrol panelindeki uyarılar	40
9.5 Işıkli ikazlar	40
9.5.1 Durum ışığı	40

9.5.2 Orta LED	41
9.6 Radyo arıza teşhisi	43
9.7 Arıza geçmişi listesi	44
<b>10 DETAYLI BİLGİLER (Aksesuarlar)</b>	<b>45</b>
10.1 Cihaz ekleme veya kaldırma	45
10.1.1 BlueBUS	45
10.1.2 STOP girişi	45
10.1.3 I/O Genişletme Kartı (opsiyonel aksesuar)	45
10.1.4 I/O Genişletme Kartı (opsiyonel aksesuar)	45
10.1.5 Diğer cihaz öğrenimi	46
10.1.7 Aydınlatma ışığı	46
10.1.6 SM tipi bir radyo alıcısının bağlantısı (isteğe bağlı aksesuar)	46
10.1.8 PHOTOTEST fonksiyonlu röleli fotoseller	47
10.1.9 PHOTOTEST fonksiyonsuz röleli fotoseller	48
10.1.10 Elektrikli kilit	49
10.2 Acil durum gücünün bağlanması ve kurulumu	49
10.3 Oview programlayıcı bağlantısı	50
10.4 Diğer cihaz bağlantıları	50
10.4.1 Fotoseller EPMOB ve aydınlatma ışığı ELM	51
<b>11 TEKNİK ÖZELLİKLER</b>	<b>54</b>
<b>12 UYGUNLUK</b>	<b>56</b>
<b>13 ÜRÜN BAKIMI</b>	<b>57</b>
<b>14 ÜRÜNÜN BERTARAF EDİLMESİ</b>	<b>57</b>
<b>TALİMATLAR VE UYARILAR</b>	<b>58</b>
<b>15 PROGRAMLANABİLİR PARAMETRELER VE FONKSİYONLAR</b>	<b>60</b>
15.1 Sembol açıklaması	60
15.2 Genel parametreler	60
15.3 Kurulum parametreleri	61
15.4 Temel parametreler	62
<b>16 MEVCUT KOMUTLAR</b>	<b>67</b>
16.1 Temel komutlar	67
16.2 Genişletilmiş komutlar	67
<b>17 KOMUT KONFIGÜRASYONU</b>	<b>68</b>
17.1 Standart konfigürasyonlar	68
17.2 Güvenlik işlevleri konfigürasyonu	69
17.3 Komut modu açıklaması	69
<b>18 GİRİŞLERİN KONFIGÜRASYONU</b>	<b>71</b>
<b>19 ÇIKIŞLARIN KONFIGÜRASYONU</b>	<b>72</b>
19.1 Kontrol paneli çıkışları konfigürasyonu	72
19.2 Çıkış konfigürasyonu - genişletme modülleri	73

## 1.1 GENEL UYARILAR



**DİKKAT! Güvenlik ile ilgili önemli talimatlar. Hatalı gerçekleştirilen bir kurulum ciddi hasarlara neden olabileceğinden tüm talimatlar uyun.**



**DİKKAT! Güvenlik ile ilgili önemli talimatlar. Kişilerin güvenliği için bu talimatlara uyulması önemlidir. Bu talimatları dikkatle muhafaza edin.**

**DİKKAT! Aşağıdaki uyarıları dikkate alın:**

- Kurulumu başlamadan önce "Ürünün teknik özellikleri"ni, özellikle de bu ürünün kılavuzlu parçanızın otomasyonu için uygun olup olmadığını kontrol edin. Eğer uygun değilse, kurulumu GERÇEKLEŞTİRMEYİN.
- Ürün, "Test ve devreye alma" bölümünde belirtildiği gibi devreye alınmadan kullanılamaz.



**En son Avrupa mevzuatına göre, bir otomasyonun oluşturulması, otomasyonun varsayılan uygunluğunun beyan edilmesine olanak tanıyan, yürürlükteki Makine Emniyeti Direktifi tarafından belirlenen uyumlaştırılmış standartlara uygun olmalıdır. Bu dikkate alınarak, ürünün elektrik şebekesine bağlanması, test edilmesi, devreye alınması ve bakımı ile ilgili tüm işlemler yalnızca kalifiye ve yetkin bir teknisyen tarafından gerçekleştirilmelidir.**

- Ürünün kurulumuna geçmeden önce kullanılacak tüm malzemenin mükemmel durumda ve kullanıma uygun olduğunu kontrol edin.
- Ürün, fiziksel, duyuşsal veya zihinsel yetenekleri eksik veya deneyim veya bilgi eksikliği olan kişiler (çocuklar dahil) tarafından kullanılamaz.
- Çocuklar cihazla oynamamalıdır.
- Çocukların ürünün kontrol cihazlarıyla oynamalarına izin vermeyin. Uzaktan kumandaları çocukların erişemeyeceği bir yerde muhafaza edin.



**Termal kesme cihazının kazara etkin duruma getirilmesi nedeniyle herhangi bir tehlikeyi önlemek için, bu cihaza zamanlayıcı gibi harici bir anahtarlama cihazıyla güç verilmemeli veya düzenli olarak hizmet tarafından güç verilen veya gücü kesilen bir devreye bağlanmamalıdır.**

- Sistemin güç hattı üzerinde, ana elektrik şebekesinden şebekeyi kesebilecek bir şalter cihazı (makine ile birlikte tedarik edilmez) takın ve temas devreleri arasında kategori III aşırı voltaj durumlarında cihazın elektrik bağlantısını tamamen kesilmesini sağlayan bir boşluk bırakın.
- Kurulum sırasında ürünü dikkatli bir şekilde tutun; çarpmalardan, darbelere, düşmelerden veya her türlü sıvıyla temastan kaçınin. Ürünü ısı kaynaklarının yanına yerleştirmeyin ve serbest alev maruz bırakmayın. Tüm bu eylemler ürüne hasar verebilir ve ürünün bozulmasına neden olarak tehlikeli durumlar yaratabilir. Bu gibi durumun meydana gelmesi halinde, derhal kurulumu durdurun ve Teknik Servise başvurun.

- Üretici, montaj talimatlarına uyulmaması nedeniyle mallara, eşyalara veya insanlara gelebilecek zararlardan dolayı hiçbir sorumluluk kabul etmez. Bu durumlarda malzeme kusurlarına ilişkin garanti kapsam dışındadır.
- A-ağırlıklı emisyon ses basınç seviyesi 70 dB(A)'dan azdır.
- Kullanıcı tarafından yapılması amaçlanan temizlik ve bakım, gözetimsiz çocuklar tarafından yapılmamalıdır.
- Sistem üzerinde çalışmaya başlamadan önce (bakım, temizlik), daima ürünün güç kaynağından ve tüm akülerden bağlantısını kesin.
- Sistemi sık aralıklarla denetleyin, özellikle kablolarda, yaylarda ve desteklerde olası dengesizlik veya aşınma ya da hasar belirtilerinin bulunup bulunmadığını kontrol edin. Kurulum hatası veya yanlış otomasyon dengesi yaralanmaya yol açabileceğinden onarım veya ayarlama gerekiyorsa kullanmayın.
- Ürünün ambalajlama materyali yerel normlara uygun olarak imha edilmelidir.
- Otomasyon kontrol elemanları kullanılarak hareket ettirildiğinde insanların otomasyondan uzak durmasını sağlayın.
- Hareketin gerçekleştirilmesi sırasında otomasyonu kontrol edin ve hareket bitene kadar insanları oradan uzak tutun.
- Yakında otomasyon üzerinde çalışan kişiler varsa ürünü çalıştırmayın; bu işleri yapmadan önce güç kaynağının bağlantısını kesin.
- Güç kablusunun hasar görmesi durumunda, herhangi bir riski önlemek amacıyla üretici firma veya teknik destek servisi veya her durumda benzer vasıflara sahip bir kişi tarafından değiştirilmelidir.
- Dikkat! Ürünü taşımak için uygun koli arabasını ve ambalaj üzerindeki tutma yerlerini kullanarak işlemleri güvenli bir şekilde gerçekleştirin.

## 1.2 KURULUM UYARILARI

- Hareket motorunu monte etmeden önce kapının mekanik durumunun iyi olduğunu, dengesinin doğru olduğunu ve yeterli şekilde açılıp kapandığını kontrol edin.
- Hareket motorunu kurmadan önce gereksiz halatları veya zincirleri çıkarın ve kilitleme cihazları gibi çalışması için gerekli olmayan tüm ekipmanları devre dışı bırakın.
- Otomasyon yapılacak kapının yaya kapısı ile donatılmış olması durumunda sistemin, yaya kapısı açıkken motorun çalışmasını engelleyen bir kontrol sistemi ile donatılması gerekmektedir.
- Manuel serbest bırakma (manuel çalıştırma) için çalıştırma mekanizmasını 1,8 m'den daha alçak bir yüksekliğe monte edin. NOT: çıkarılabilir tipteyse, çalıştırma mekanizması kapının hemen yakınında tutulmalıdır.
- Kontrol elemanlarının hareketli parçalardan uzak tutulduğundan ve bunların doğrudan görülebildiğinden emin olun. Bir seçici anahtar kullanılmadığı sürece kontrol elemanları minimum 1,5 m yüksekliğe monte edilmeli ve erişilemez olmalıdır.

- Açılma hareketi bir yangın önleme sistemi ile kontrol ediliyorsa, 200 mm'den büyük pencerelerin kumanda elemanları tarafından kapatıldığından emin olun.
- Hareketler sırasında hareketli ve sabit parçalar arasında her türlü sıkışmayı önleyin.
- Manuel çalıştırmaya ilişkin etiketi, çalışmaya izin veren elemanın yakınına sabit ve kalıcı bir şekilde yapıştırın.
- Hareket motorunu monte ettikten sonra mekanizmanın, koruma sisteminin ve manuel hareketlerin doğru çalıştığından emin olun.
- Dikey kapılar ve geçitlerde düşmeyi önleyici bir fonksiyon veya donanım gereklidir.
- Monte edildikten sonra korunmasız hareketli parçalara erişime izin veren hareket motorları için, bu tür parçalar yerden 2,5 m'den daha yüksek bir yüksekliğe veya bunlara erişime izin verebilecek başka bir seviyenin üzerine monte edilmelidir.
- Kılavuzlu parçanın açılma hareketi nedeniyle oluşabilecek sıkışmaları önlediğinizden emin olun.
- Kurulumdan sonra mekanizmanın doğru ayarlandığından ve koruma sisteminin ve manuel serbest bırakmanın doğru çalıştığından emin olun.

#### **Pilli cihazlar**

- Pilleri çıkarırken cihazın güç kaynağıyla bağlantısı kesilmelidir.
- Piller cihaz bertaraf edilmeden önce cihazdan çıkarılmalıdır.
- Piller güvenli bir şekilde bertaraf edilmelidir.
- Piller şarj edilebilir değilse, şarj edilebilir pillerle değiştirmeyin.

#### **Led ışıklı cihazlar**

- LED ışığa yakından ve uzun süre bakmak gözlerinizi kamaştırabilir. Görmeyi geçici olarak azaltabilir ve kazalara neden olabilir.
- Led ışıklara doğrudan bakmayın.

#### **Radyo frekanslı cihazlar**

- Bu ekipmanın üreticisi Nice S.p.A. 2014/53/AB Direktifine uygun olduğunu beyan eder.
- Kullanım kılavuzu ve AB uygunluk beyanının tam metni şu internet adresinde mevcuttur: [www.niceforyou.com](http://www.niceforyou.com) "destek" ve "indirme" bölümü
- Vericiler için: 433MHz: ERP < 10dBm - 868MHz: ERP < 14dBm; alıcılar için: 433MHz, 868MHz.



otomatik kapı  
marketingim.com

## 2 ÜRÜN AÇIKLAMASI

**ROBUS** kayar kapıların otomasyonu için tasarlanmış, geri dönüşsüz elektromekanik redüktörlü motor serisidir.

Bu ürünler, tip OXI veya OXIBD alıcılar için bir elektronik kontrol paneline ve "SM" tipi geçmeli konnektöre sahiptir (bkz. paragraf "**SM tipi bir radyo alıcısının bağlantısı (isteğe bağlı aksesuar)**").

Yalnızca 2 kabloyla birden fazla cihazı bağlamanıza olanak tanıyan bir teknik olan "BLUEBUS" kullanımı sayesinde harici cihazlara elektrik bağlantıları basitleştirilmiştir.

**ROBUS** elektrik enerjisiyle çalışır. Şebekeden elektrik kesilmesi durumunda, özel bir anahtar kullanılarak kilidin açılması ve otomasyonun manuel olarak hareket ettirilmesi mümkün olduğu gibi, şebeke elektriği olmadığında bile bazı hareketlere izin veren opsiyonel PS124 tampon batarya aksesuarını kullanmak da mümkündür.



**Açıklananların dışındaki ve bu kılavuzda belirtilenlerin dışındaki çevre koşullarındaki her türlü kullanım, uygunsuz kabul edilmeli ve yasaklanmalıdır!**

Tablo 1

ROBUS DİŞLİ MOTOR TEMEL ÖZELLİKLERİNİN KARŞILAŞTIRILMASI	ROBUS 400	ROBUS 600	ROBUS 600 HS
Kanat limiti (m)	8	8	8
Ağırlık limiti (kg)	400	600	600
Güç beslemesi (V)	230 (RB400) 120 (RB400/V1) 250 (RB400/AU01)	230 (RB600) 120 (RB600/V1) 250 (RB600/AU01)	230 (RB600HS) 120 (RB600HS/V1) 250 (RB600HS/AU01)
Emilim (A)	1,1	2,1	3,1
Güç (W)	250	450	450
Hız (m/s)	0,34	0,34	0,44
Hızlı başlatmada maksimum tork (Nm) kuvvete karşılık gelen (N)	9,3 310	9,3 310	9,3 310
Nominal tork (Nm) kuvvete karşılık gelen (N)	3,6 120	9 300	5,9 196
Çalışma çevrimi (devir/saat) - 4 m'ye kadar kanat uzunluğu - 8 m'ye kadar kanat uzunluğu	35 20	40 20	40 20
Koruma derecesi (IP)	44	44	44
Kullanım ortamı sıcaklığı (°C)	-20...+55	-20...+55	-20...+55
Boyutları (mm)	340 x 220 x 303 h	340 x 220 x 303 h	340 x 220 x 303 h
Ağırlık (kg)	11,2	11,2	11,2
Merkezi	MCU1	MCU1	MCU4

### 2.1 ÜRÜNÜ OLUŞTURAN PARÇALARIN LİSTESİ

"Şekil 1" ROBUS'ı meydana getiren temel parçaları göstermektedir.

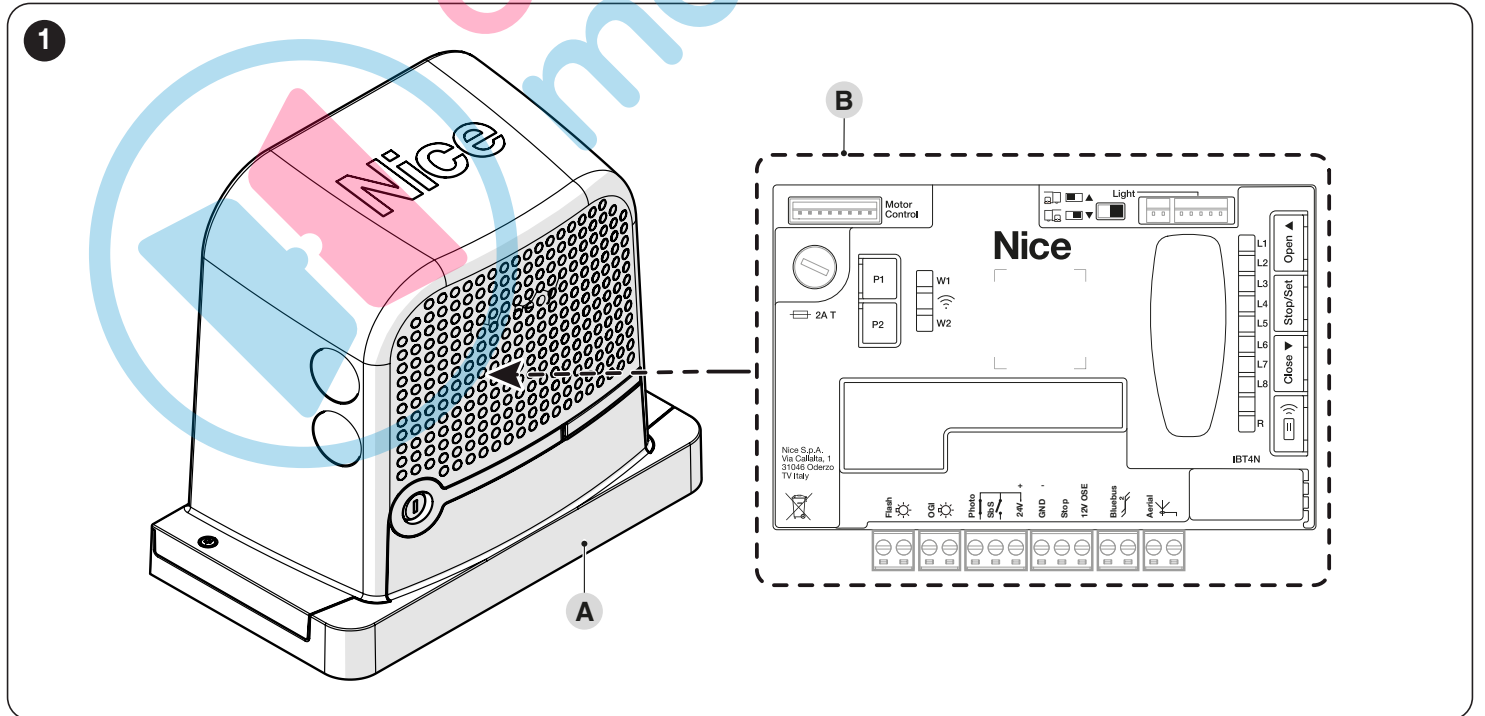

- A Dişli motorun gövdesi  
B Kontrol paneli

## 3.1 KURULUM ÖNCESİ KONTROLLER



**Kurulum mevcut yasalara, normlara ve düzenlemelere uygun olarak kalifiyeli personel tarafından yapılmalıdır.**

Ürünün kurulumunu yapmadan önce:

- Ürünün eksiksiz bir şekilde teslim edildiği kontrol edilmeli
- Kullanılacak tüm malzemenin mükemmel durumda ve kullanıma uygun olduğunu kontrol edilmeli
- kayar kapı yapısının otomasyona uygun olduğu kontrol edilmeli
- kayar kapı özelliklerinin "**Ürünün kullanım limitleri**" (sayfa 6) paragrafında belirtilen kullanma limitleri dahilinde olduğu kontrol edilmeli
- kayar kapı'nın tüm hareket kursu boyunca, hem kapanış hem de açılışta, daha fazla sürtünmeye sahip hiçbir noktanın bulunmadığı kontrol edilmeli
- Dişli motorun sabitleme alanının kolay ve güvenli bir şekilde serbest bıraktığı ve manuel çalışmaya izin verdiği kontrol edilmeli
- Kapının raydan çıkma riskinin olmadığı ve kılavuzlardan çıkma riskinin olmadığı kontrol edilmeli
- Mekanik aşırı hareket durdurucularının sağlamlığını kontrol edilmeli, kapı durdurucuya kuvvetli bir şekilde çarpsa bile herhangi bir deformasyon olmadığı kontrol edilmeli
- Kapının iyi bir şekilde dengelendiği, herhangi bir konumda sabit bırakılması durumunda hareket etmediği kontrol edilmeli
- Dişli motorun sabitleme alanının su basmasına maruz kalmadığı kontrol edilmeli; gerekiyorsa dişli motorun yerden yeterince yükseğe monte edilmesi sağlanmalı
- Çeşitli cihazların sabitleme noktalarının darbelere karşı korunan alanlarda olduğu ve yüzeylerin yeterince sağlam olduğu kontrol edilmeli
- Otomasyon parçalarının suya veya diğer sıvı maddelere daldırılması önlenmeli
- Ürün alevlerin veya ısı kaynaklarının yakınına; potansiyel olarak patlayıcı, özellikle asidik veya tuzlu ortamlara konmamalı; bu, ürüne zarar verebilir ve arızalara veya tehlikeli durumlara neden olabilir
- Kontrol paneli güvenli topraklama bağlantısına sahip bir elektrik güç kaynağı hattına bağlanmalı
- Kapının içerisinde geçiş kapısı veya kapının hareket alanı üzerinde kapı mevcut ise, normal ilerlemeyi engellememesinin sağlanması ve gerekiyorsa uygun kilitleme sisteminin sağlanması gerekir
- Elektrik güç kaynağı hattı uygun bir manyetotermik ve diferansiyel cihazla korunmalı
- Elektrik güç kaynağı hattında, otomasyonun şebekeden tamamen kesilmesini sağlayan bir cihaz bulundurulmalıdır. Bağlantı kesme cihazı, kurulum kurallarına uygun olarak aşırı gerilim kategorisi III tarafından belirlenen koşullarda bağlantının tamamen kesilmesine izin verecek bir açılma mesafesine sahip kontaklara sahip olmalıdır. Gerektiğinde bu cihaz, güç kaynağı bağlantısının hızlı ve güvenli bir şekilde kesilmesini garanti eder; bu nedenle otomasyona göre konumlandırılmalıdır. Bununla birlikte, görünmez bir konuma yerleştirilmesi durumunda, herhangi bir tehlikeyi önlemek amacıyla, güç kaynağının kazara veya yetkisiz olarak yeniden bağlanmasını engelleyen bir sisteme sahip olması gerekir. Bağlantı kesme cihazı ürünle birlikte verilmez.

## 3.2 ÜRÜNÜN KULLANIM LİMİTLERİ

Ürün performansına ilişkin veriler "**TEKNİK ÖZELLİKLER**" (sayfa 54) bölümünde belirtilmektedir ve kullanıma uygunluğun doğru şekilde değerlendirilmesine olanak tanıyan yegane değerlerdir.

**ROBUS** ve takmayı planladığınız aksesuarların kullanım limitlerini kontrol ederek, özelliklerinin ortamın ihtiyaçlarına uygunluğunu ve aşağıda belirtilen sınırlamaları değerlendirin:

- kayar kapı kapısının ağırlığı "**Tablo 2**"de belirtilen limiti aşmamalıdır.
- kayar kapı kapısının uzunluğu 8 m'yi aşmamalıdır.

**Tablo 2**

ROBUS - MODEL TİPİNE GÖRE KULLANIM LİMİTLERİ			
	ROBUS 400	ROBUS 600	ROBUS 600 HS
Kanat limiti (m)	8	8	8
Ağırlık limiti (kg)	400	600	600

"**Tablo 2**" ölçümler bilgilendirici niteliğindedir ve yalnızca kaba bir tahmin için hizmet eder. Belirli bir kayar kapı'nı otomatikleştirmek için **ROBUS**'nın gerçek uygunluğu sürtünmeye ve örneğin kapının hareketini engelleyebilecek buzun varlığı gibi, ara sıra da olsa meydana gelebilecek diğer olaylara bağlıdır.

Gerçek bir kontrol için, kapıyı tüm hareketi boyunca hareket ettirmek için gereken kuvveti ölçmek ve bunun "**TEKNİK ÖZELLİKLER**" (sayfa 54) bölümünde belirtilen "nominal torkun" yarısını aşmadığının kontrol edilmesi kesinlikle önemlidir.

Olumsuz hava koşulları sürtünmeleri artırabileceğinden 50% marjın önerilir

"Dayanıklılık" tahmini, yani ürünün ortalama ekonomik ömrü "**Tablo 3**" (sayfa 7) bölümünde belirtilmektedir. Değer, hareketlerin ciddiyet endeksinde, yani aşınmaya katkıda bulunan tüm faktörlerin toplamından büyük ölçüde etkilenir. Tahmini yapmak için "**Tablo 3**"nın tüm ciddiyet indekslerinin eklenmesi gerekir. Toplam sonuçla grafikteki tahmini dayanıklılığı teyit edin. Örneğin, diğer yorulma öğeleri olmadan, 200 Kg'lık, 5 metre uzunluğundaki **ROBUS 400**, 50%'e (30 + 20) eşit bir yük endeksi elde eder. Grafikten tahmini süre 80.000 çevrimdir.



**Aşırı ısınmayı önlemek için, kontrol panelinde, motor çabasına ve çevrim süresine bağlı olarak maksimum limit aşıldığında müdahale eden bir hareket sınırlayıcı bulunur.**

HAREKETİN CİDDİYET İNDEKSİNE GÖRE DAYANIKLILIK TAHMİNİ			
% ciddiye indeks	ROBUS 400	ROBUS 600	ROBUS 600 HS
<b>Kapının ağırlığı (Kg)</b>			
200'e kadar	30	10	20
200 ÷ 400	60	30	30
400 ÷ 500	-	40	40
500 ÷ 600	-	60	60
<b>Kapının ağırlığı (m)</b>			
4'e kadar	10	15	15
4 ÷ 6	20	25	25
6 ÷ 8	35	40	40
<b>Diğer yorulma öğeleri (oluşma olasılığı %10'dan büyükse dikkate alınacaktır)</b>			
Ortam sıcaklığı 40°C'nin üzerinde veya 0°C'nin altında veya nem %80'in üzerinde	10	10	10
Toz veya kum varlığı	15	15	15
Tuz varlığı	20	20	20
Fotoselden hareket kesintisi	15	20	20
Alt'dan hareket kesintisi	25	30	30
"Hızlı L4"ün üzerinde hız	20	25	25
Hızlı başlama aktif	25	25	25
<b>Toplam ciddiye indeksi %:</b>			

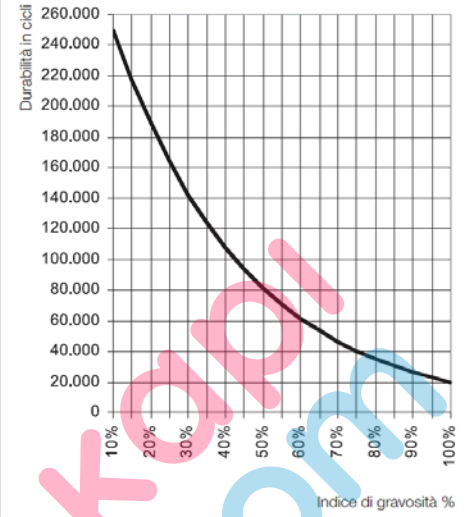

Not: ciddiye indeksinin %100'ü aşması koşulların kabul edilebilirlik sınırının ötesinde olduğu anlamına gelir; daha büyük boyutlu bir model kullanmanızı öneririz.



### 3.3 TANIMLAMA VE TOPLAM BOYUTLAR

Ürünün toplam boyutları "Şekil 2"de belirtilmiştir.

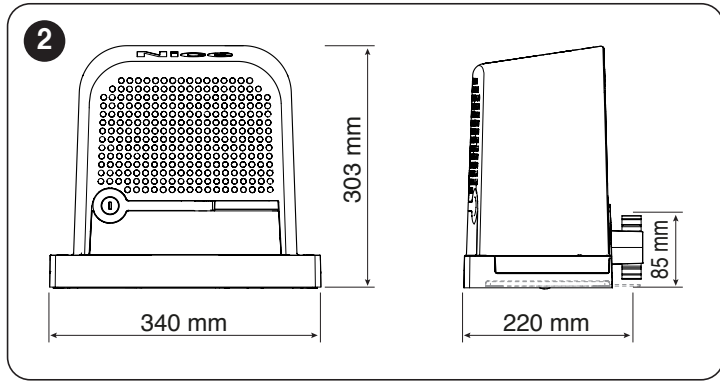

### 3.4 ÜRÜNÜN TESLİM ALINMASI

Kitte bulunan tüm bileşenler aşağıda gösterilmiş ve listelenmiştir.

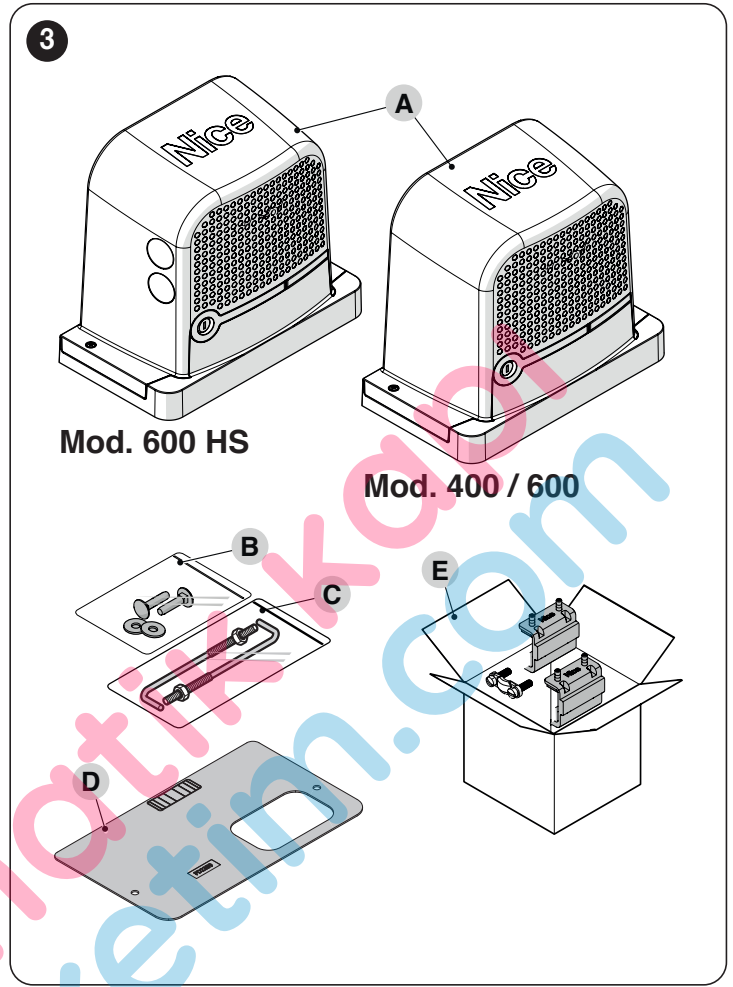

- A Dişli motor
- B Metal parçalar (vidalar, rondelalar vb.)
- C Sabitleme braketleri
- D Temel plakası
- E Aksesuar kutusu





### 3.5 KURULUM HAZIRLAMA ÇALIŞMALARI

Şekilde Nice bileşenleriyle oluşturulan bir otomasyon sisteminin örneği gösterilmektedir.

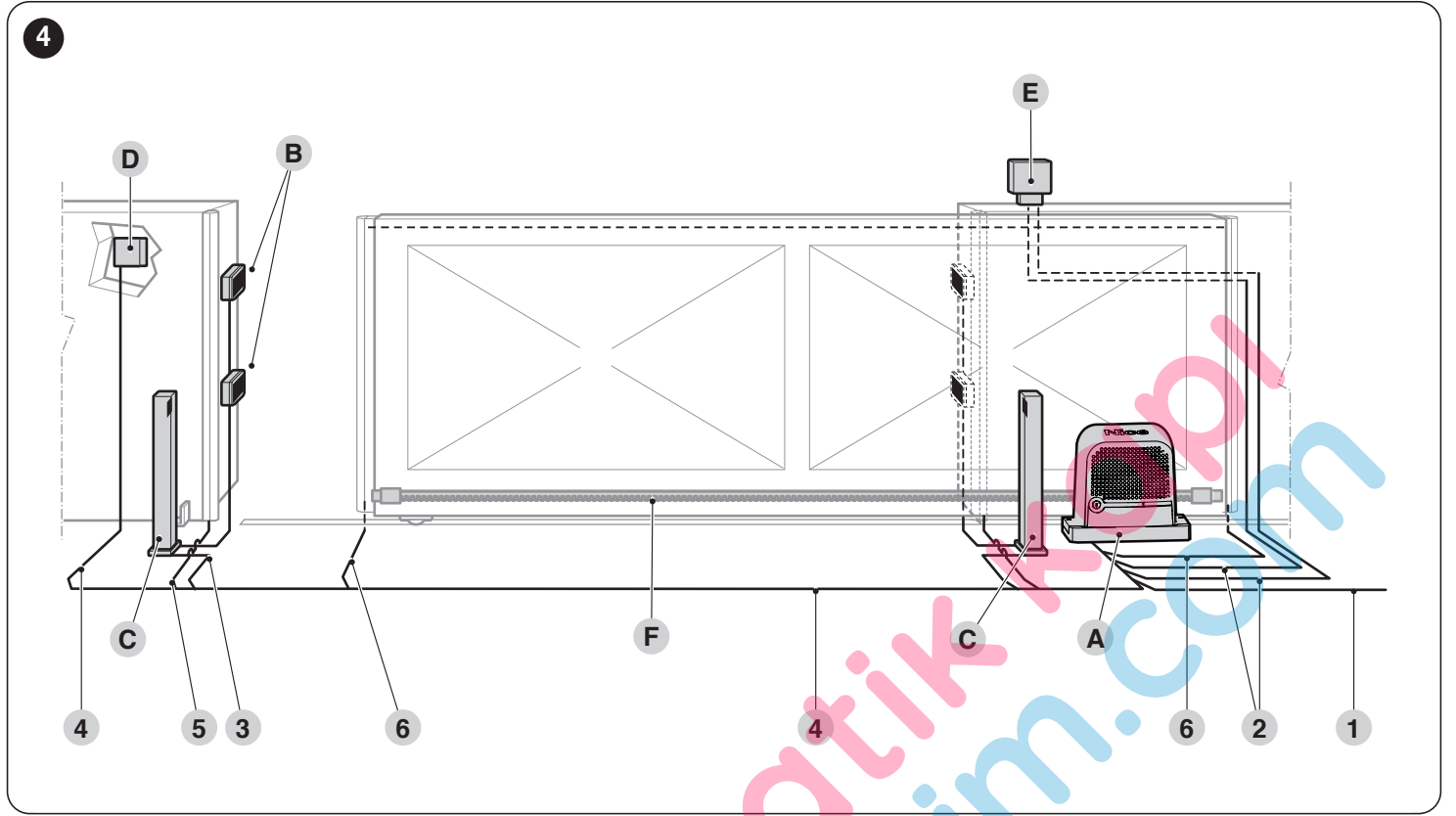

- A Dişli motor
- B Fotoseller
- C Fotosel kolonları
- D Anahtarlı seçme düğmesi
- E Antenli flaşör lamba
- F Kremayer dişli

Yukarıda sözü edilen bileşenler tipik ve olağan bir düzene göre konumlandırılmıştır. Referans örneği olarak “Şekil 4”deki diyagramı kullanarak, sistemdeki her bir bileşenin takılacağı yaklaşık konumu belirleyin.

Tablo 4

ELEKTRİK KABLOLARININ TEKNİK ÖZELLİKLERİ	
Tanımlayıcı	Kablunun özellikleri
1	DİŞLİ MOTORU GÜÇ kablosu 1 kablo 3 x 1,5 mm <sup>2</sup> Maksimum uzunluk 30 m [not 1]
2	ANTENLİ FLAŞÖR LAMBA kablosu 1 kablo 2 x 0,5 mm <sup>2</sup> Maksimum uzunluk 20 m 1 adet RG58 tipi ekranlı kablo Maksimum uzunluk 10 m; tavsiye edilen < 5 m
3	FOTOSEL kablosu 2x0,5mm <sup>2</sup> Maksimum uzunluk 30 m [not 2]
4	ANAHTARLI SEÇME DÜĞMESİ kablosu 2 kablo 2 x 0,5 mm <sup>2</sup> [not 3] Maksimum uzunluk 50 m
5	SABİT KENARLAR kablosu 1 kablo 2 x 0,5 mm <sup>2</sup> [not 4] Maksimum uzunluk 30 m
6	HAREKETLİ KENARLAR kablosu 1 kablo 2 x 0,5 mm <sup>2</sup> [not 4] Maksimum uzunluk 50 m [not 5]

- Not 1** Güç kablosunun uzunluğu 30 m'yi aşarsa, daha büyük kesitli bir kablo kullanılması (3 x 2,5 mm<sup>2</sup>) ve otomasyonun yakınına bir güvenlik topraklaması yapılması gerekir.
- Not 2** “BLUEBUS” kablosunun 30 m'den uzun olması durumunda, maksimum 50 m'ye kadar 2 x 1 mm<sup>2</sup> kablo gereklidir.
- Not 3** Bu iki kablo tek bir 4 x 0,5 mm<sup>2</sup>'lik kablo ile değiştirilebilir.
- Not 4** Birden fazla kenar varsa, önerilen bağlantı türü için “Cihaz ekleme veya kaldırma” (sayfa 45) “STOP girişi” paragrafına bakın.
- Not 5** Kayar kapılarda hareketli kenarların birleştirilmesi için hareketli kapı ile de bağlantıya olanak sağlayacak uygun cihazların kullanılması gerekmektedir.



**Kurulumu gerçekleştirmeden önce, sisteminiz için gerekli elektrik kablolarını, “Şekil 4”i ve “TEKNİK ÖZELLİKLER” (sayfa 54) bölümünde anlatılanları referans olarak hazırlayın.**



**Kullanılan kablolar kurulumun yapılacağı ortamın türüne uygun olmalıdır.**



**Elektrik kablolarının geçişine yönelik boruları monte ederken, bağlantı kuyularında mevcut olası su birikintileri nedeniyle bağlantı borularının kontrol paneli içinde yoğunlaşma meydana getirebileceğini ve elektronik devrelere zarar verebileceğini dikkate alın.**



Kuruluma devam etmeden önce kilitleme kancasını (A) açın ve verilen anahtarı kullanarak motorun kilidini manuel olarak açtıktan sonra sabitleme vidalarını gevşeterek kapağı (B) çıkarın.

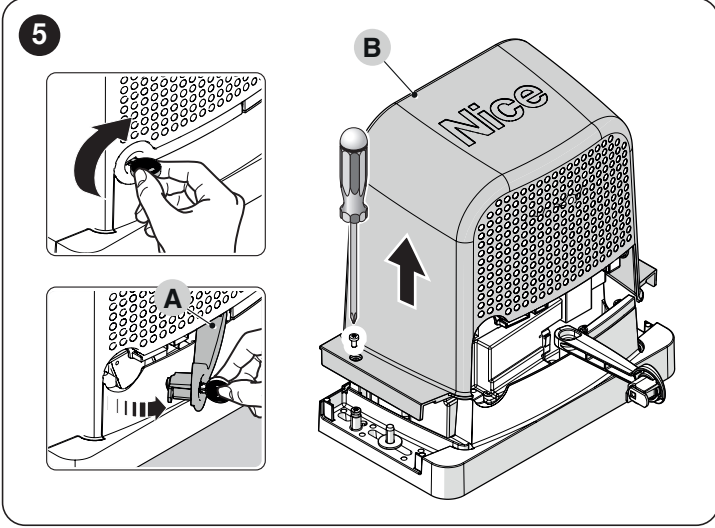

Kuruluma geçmeden önce, "Şekil 2"e ve kurulum pozisyonları "Şekil 6"e bakarak dişli motorun boyutlarını kontrol edin.

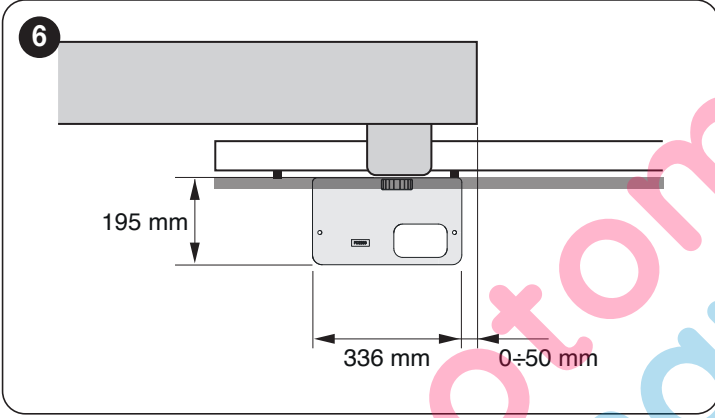

### 3.6 DİŞLİ MOTORUN KURULUMU



Yanlış bir kurulum işleri yapan ve sistemi kullanacak olan kişilere ciddi zararlar verebilir.

Otomasyon sisteminin kurulumuna başlamadan önce, "Kurulum öncesi kontroller" (sayfa 6) ve "Ürünün kullanım limitleri" (sayfa 6) paragraflarında belirtilen kontrolleri gerçekleştirin.

ROBUS'ı kurmak için:

1. temel kazısını (A) gerçekleştirin ve elektrik kabloları için boruları (B) hazırlayın ("Şekil 7")

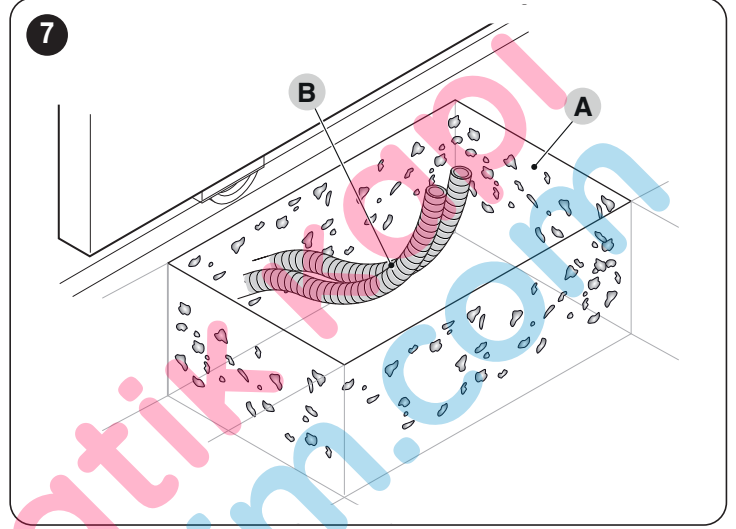

2. İki demir kenedi temel plakasına sabitleyin; bir üst ve bir alt somun ("Şekil 8")

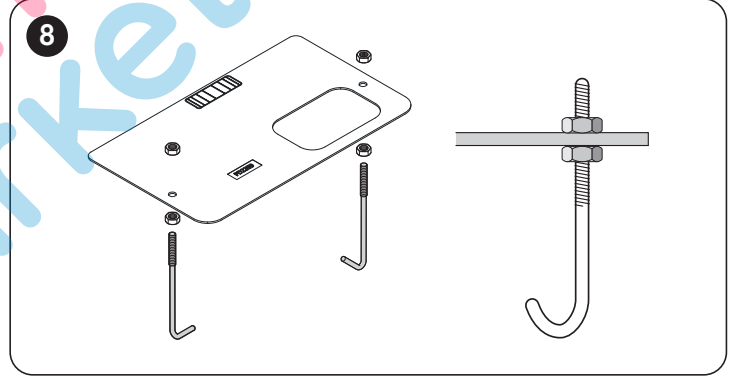

3. temel plakasını sabitlemek için beton dökün ("Şekil 9")

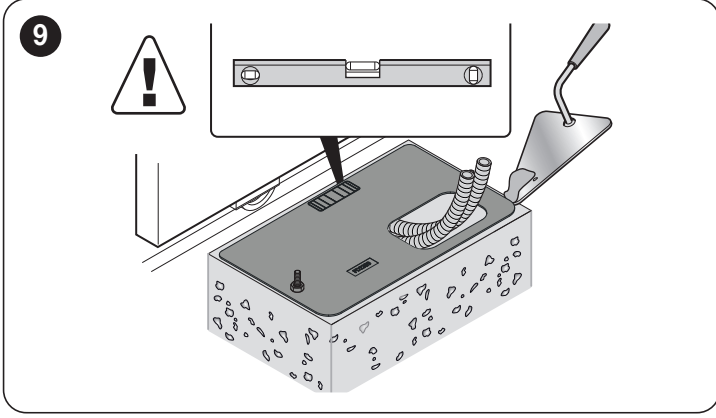

- ! Beton sertleşmeden önce temel plakasının kapı kanadına tamamen düz ve paralel olduğundan emin olun.**

4. betonun sertleşmesini bekleyin ve somunları çıkarın ("Şekil 10")

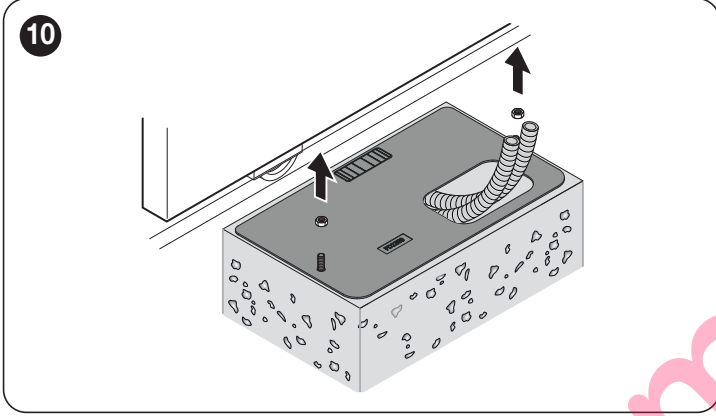

- 📖 Zaten var olan ve ankraj kenetleriyle uyumlu bir temel plakası kullanılabilir. ("Şekil 11")**

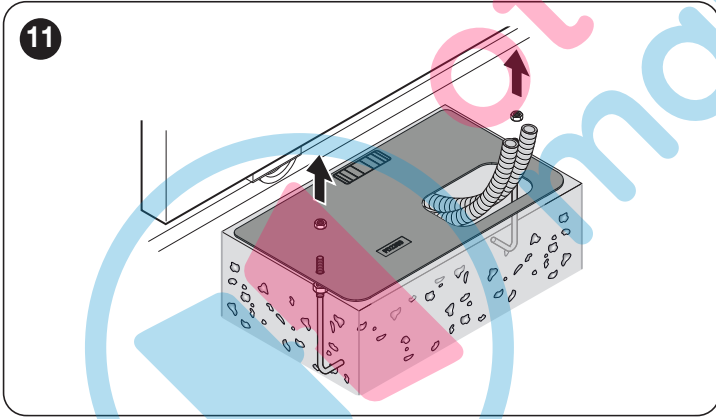

5. pinyonu (E) kremayer dişlisinin (F) altına yerleştirmeye dikkat ederek dişli motoru (D) yerleştirin ("Şekil 12")

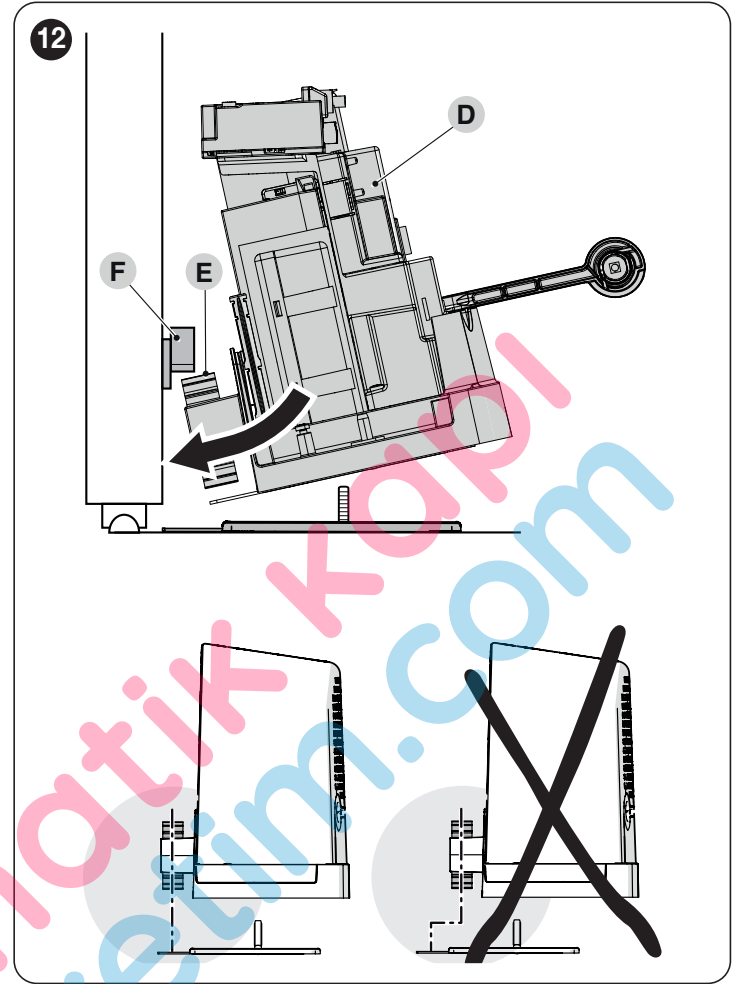

6. dişli motorun kapı kanadına paralel olup olmadığını kontrol edin ("Şekil 13")

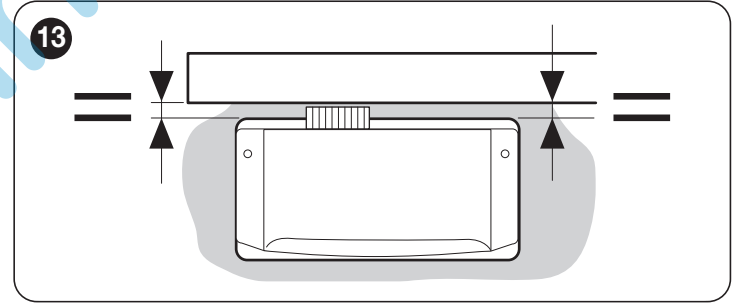

7. pinyonun kremayer dişlisi ile hizalı olup olmadığını kontrol edin ("Şekil 14")

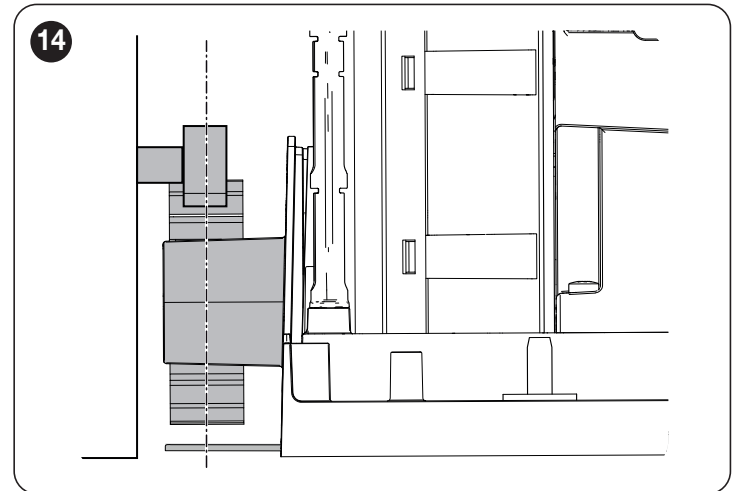

8. birlikte verilen pulları ve somunları takarak hafifçe vidalayın ("Şekil 15")

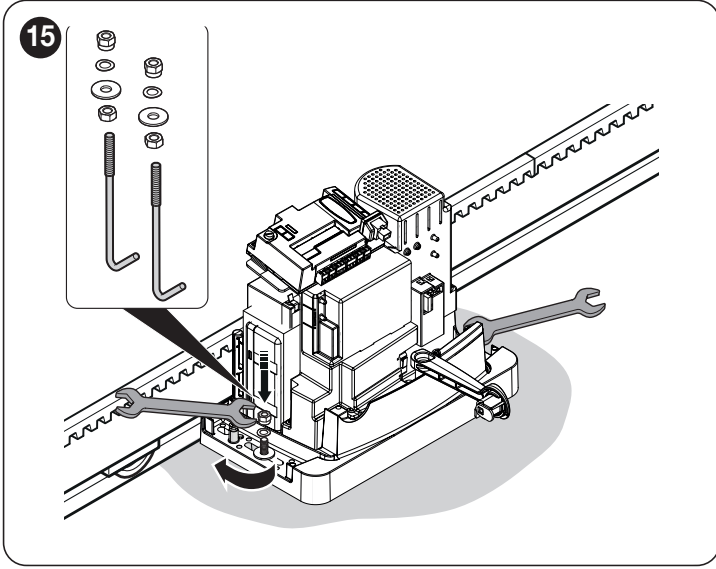

9. ayar vidalarını (H) kullanarak dişli motorun yüksekliğini ayarlayın ve kapı kanadının ağırlığının dişli motora binmesini önlemek için pinyonu kremayer dişlisinden yaklaşık 1 veya 2 mm uzağa getirin ("Şekil 16")

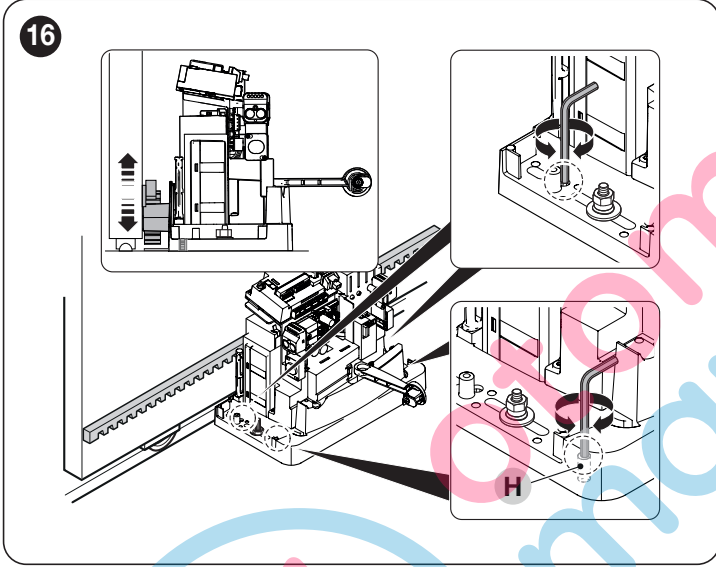

10. kapı kanadını manuel olarak açıp kapatın ve sürtünmeden kaydığını kontrol edin. Ayrıca kremayer dişlisinin her zaman pinyonla aynı hizada olduğunu kontrol edin ("Şekil 17")

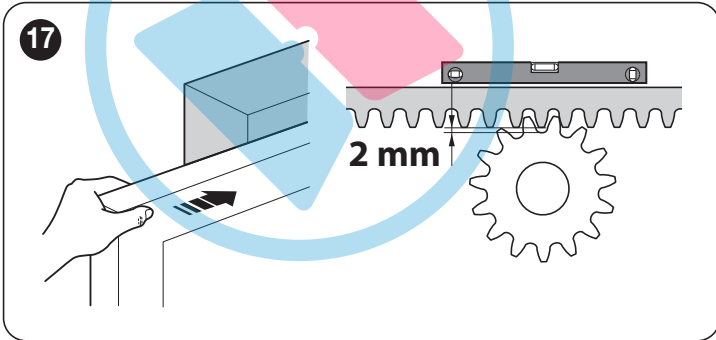

11. dişli motoru temel plakasına sabitlemek için somunları iyice vidalayın ve kilit açma talimatlarına ilişkin etiketi (I) yapıştırın ("Şekil 18")

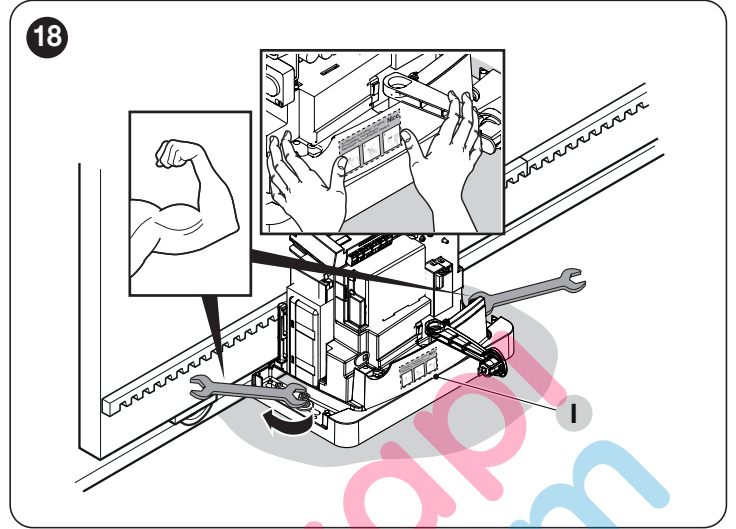

12. kapı kanadını manuel olarak açarak mekanik durdurucudan 2/3 cm uzakta bırakın ("Şekil 19")

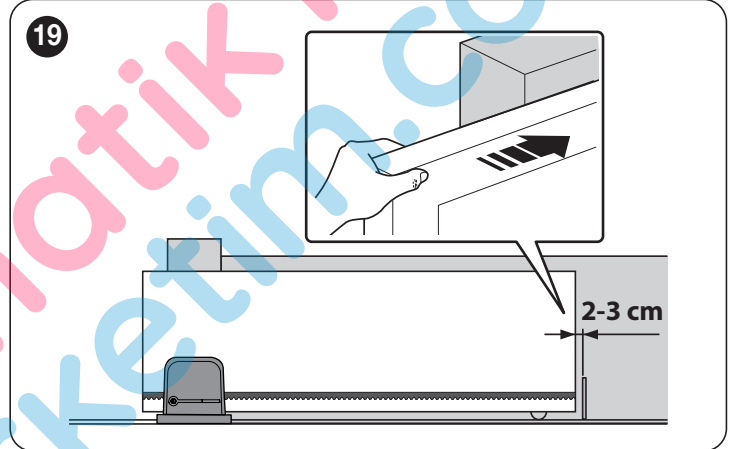

13. limit anahtarı braketini (L) kremayer dişlisine sensöre (M) mümkün olduğunca yakın bir şekilde uygulayın ve uygun dübellere sabitleyin ("Şekil 20")



Limit anahtarı braketini takarken aşırı basınç uygulamayın.

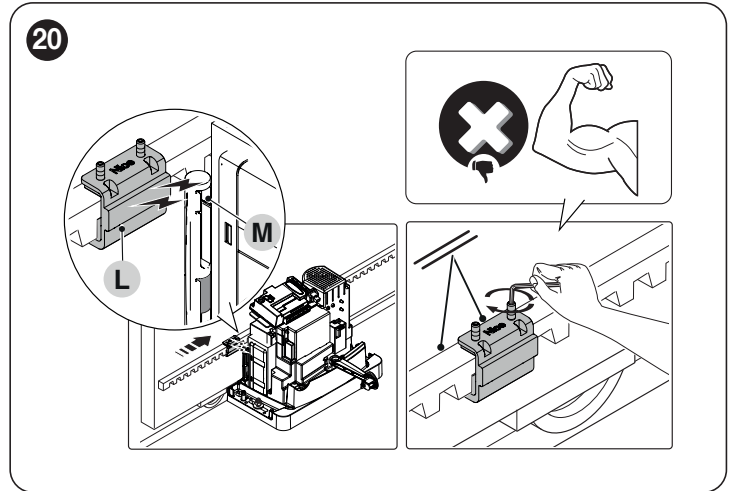

Mıknatıslı limit anahtarı braketini sensörle aynı hizada olmamalıdır. Bu durumda kapasitesi zayıf olur ve kapının düzgün şekilde durmama riski vardır.

14. kapı kanadını mekanik durdurucudan 2/3 cm uzakta bırakarak manuel olarak kapatın ve limit anahtarı braketini sabitlemek için yukarıda açıklanan işlemleri tekrarlayın ("Şekil 21")

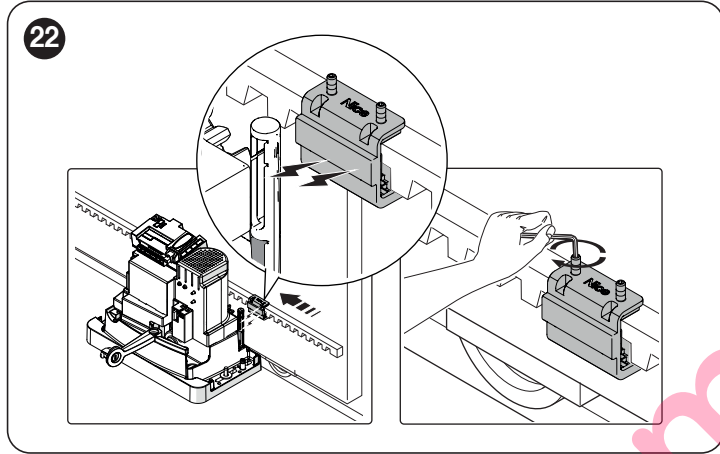
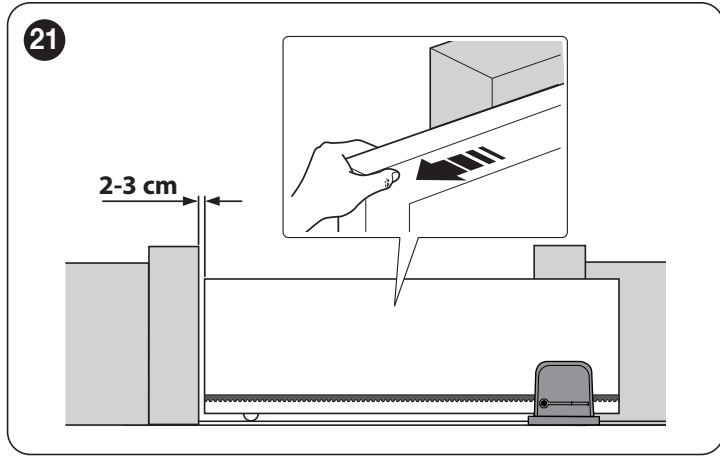

15. sabitleme için demir kenetler kullanıldıysa fazla olan kısmı kesin ("Şekil 23")

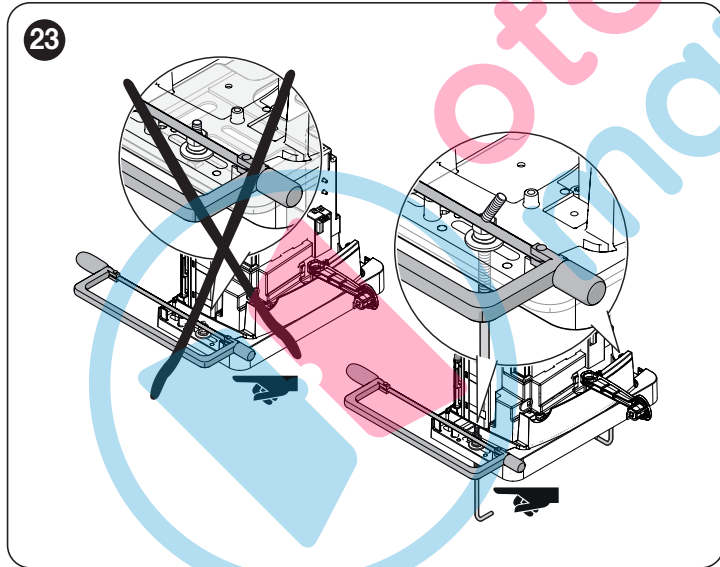

16. sonraki aşamalarda hasar görmesini önlemek için kabloyu uygun kablo tutucuya sabitleyin ("Şekil 24")

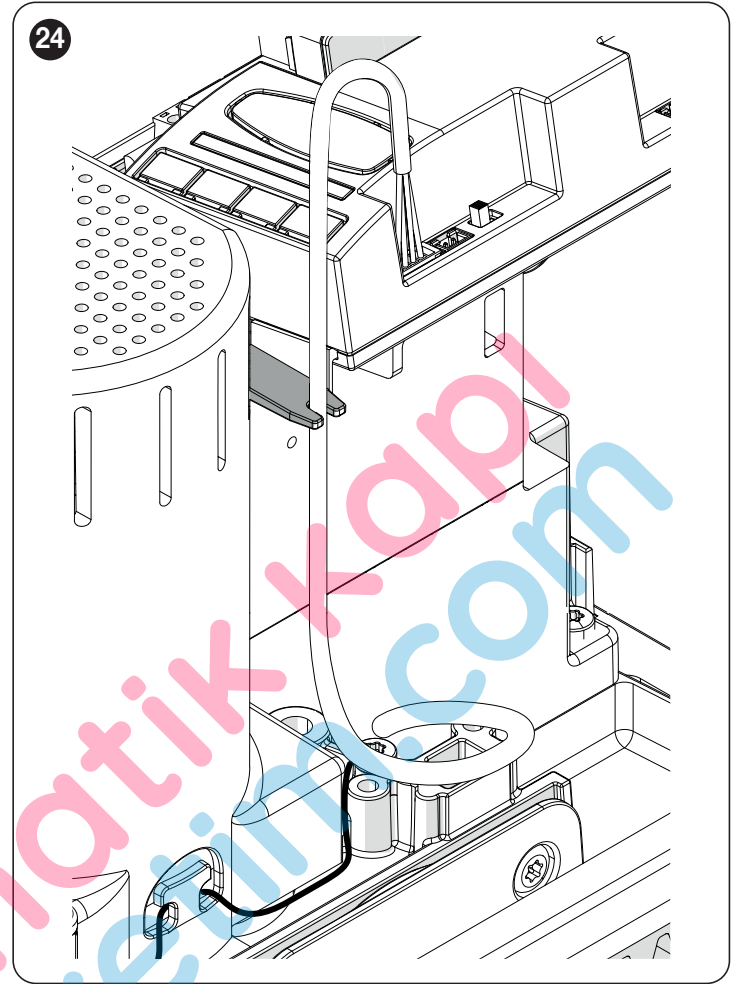

17. kapağı (N) yerleştirin, birlikte verilen vidalarla sabitleyin, manuel olarak kilitleyin ve birlikte verilen anahtarı çıkarın. ("Şekil 25")

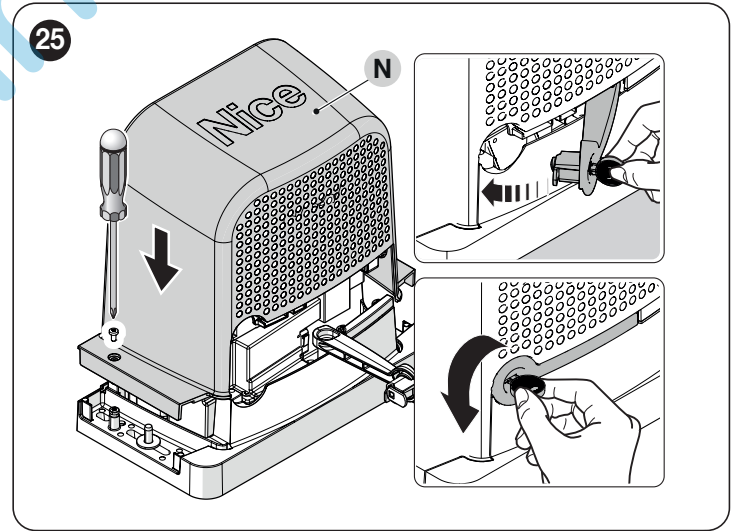



**ÖNEMLİ.** Dişli motor sağ tarafa monte edilecek şekilde tasarlanmıştır (fabrika ayarı). ("Şekil 26")

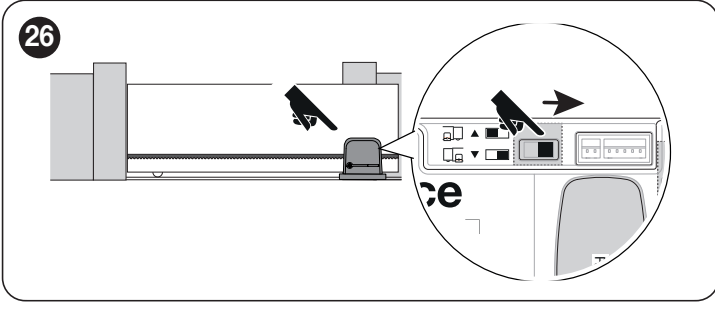

Seçme düğmesinin yerini belirtildiği gibi değiştirerek dişli motoru sola monte edebilirsiniz ("Şekil 27")

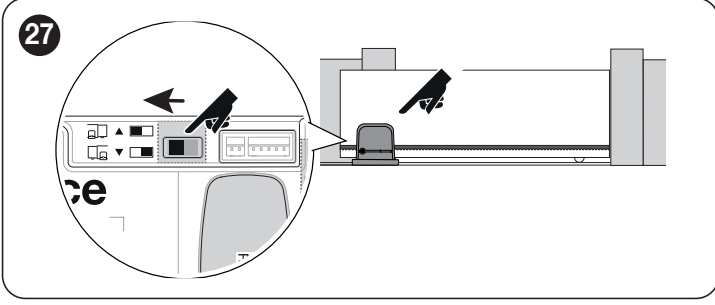

### 3.7 DİŞLİ MOTORUN KİLİDİNİ MANUEL OLARAK AÇMA VE KİLİTLEME

Dişli motor, otomasyonun manuel olarak açılıp kapanmasını sağlayan mekanik bir kilit açma sistemi ile donatılmıştır.

Bu manuel işlemlerin, elektrik kesintisi, çalışma arızaları veya kurulum fazlarında gerçekleştirilmesi gerekir.

Kilidi açmak için:

1. Birlikte verilen anahtarı kullanarak kilitleme kancasını (A) açın ("Şekil 28")

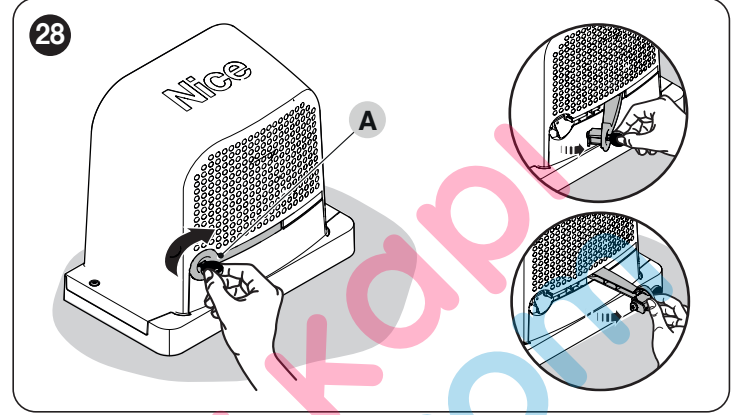

2. Bu noktada otomasyonu manuel olarak istenilen konuma taşımak mümkündür.

Kilitlemek için kilitleme kancasını kapatın, anahtarı saat yönünün tersine çevirin ve çıkarın.

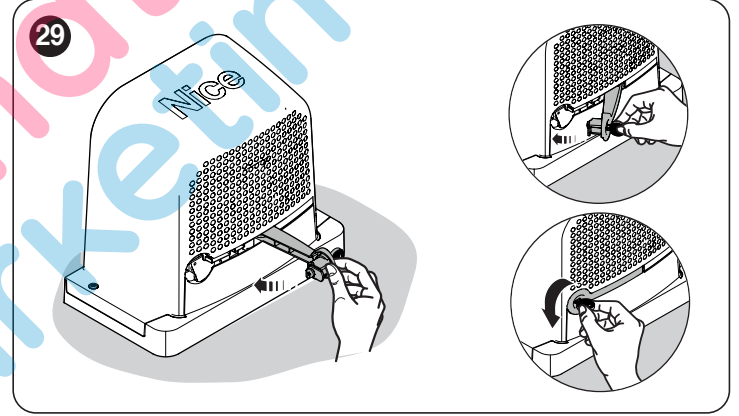

otomasyon  
marketi

## 4 ELEKTRİK BAĞLANTILARI

### 4.1 ÖN KONTROLLER

**⚠** Tüm elektrik bağlantıları, şebeke elektriği yokken ve acil durum güç kaynağı bağlantısı kesilmişken (eğer otomas-yonda mevcutsa) yapılmalıdır.

**⚠** Bağlantı işlemleri yalnızca kalifiye personel tarafından gerçekleştirilmelidir.

Elektrik bağlantılarını yapmak için:

1. Birlikte verilen anahtarı kullanarak kilitleme kancasını (A) açın
2. Vidaları (B) sökün
3. Kapağı (C) çıkarın ("Şekil 30")

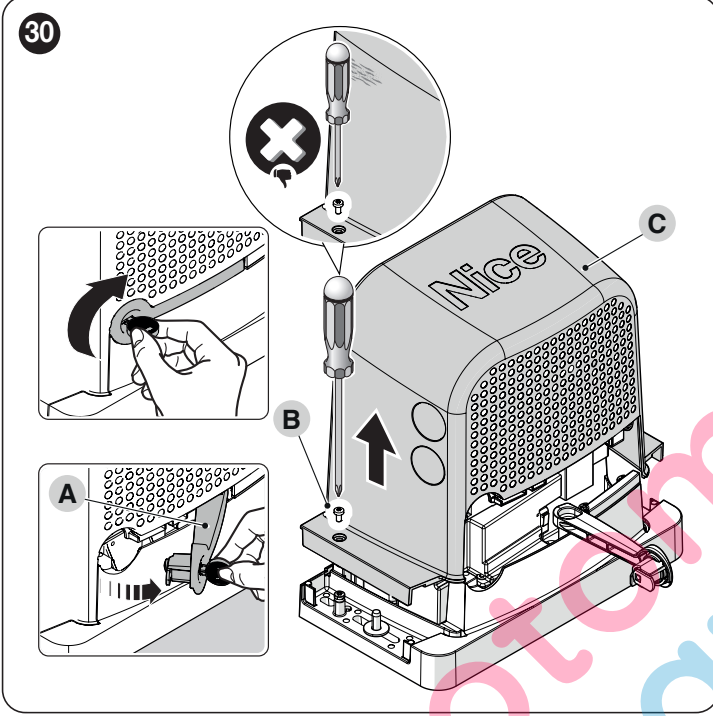

4. Güç kablosunu hazırlanmış olan delikten geçirin (fazladan 20/30 cm kablo bırakın) ve ilgili bağlantı ucuna (D) bağlayın
5. Ürünle birlikte verilen kablo kelepçesini kullanarak kabloyu kılıf yük-sekliğinde sabitleyin
6. Tüm bağlantı kablolarını çeşitli cihazlara, kabloları gerekenden 20-30 cm daha uzun bırakarak, takın. Kablo türleri için bakınız "Tablo 4" ve bağlantılar için bakınız "Şekil 33"
7. Bir kablo bağı kullanarak dişli motora giren tüm kabloları toplayın ve birleştirin ("Şekil 31")

31

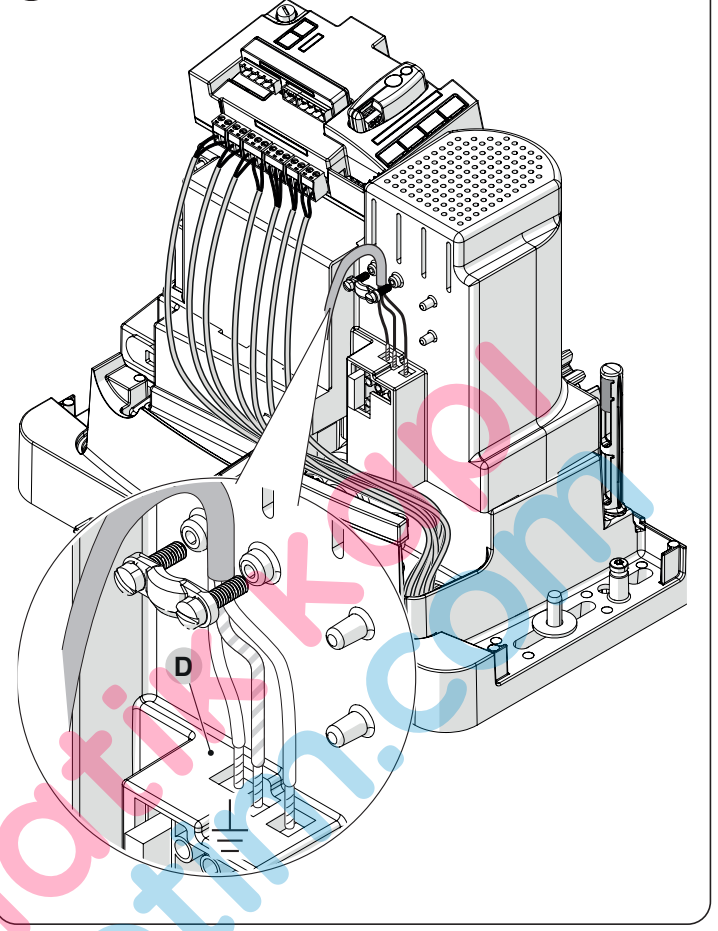

### 4.2 KONTROL PANELİNİ ÇIKARMA

Elektrik bağlantıları kolay şekilde gerçekleştirilemiyorsa, kontrol paneli yerinden çıkarılabilir.

1. Kontrol panelini (A) bir elinizle sıkıca tutun
2. Eğer varsa kabloları veya terminalleri çıkarın
3. Plastik desteği (B) dikkatli bir biçimde aşağıya doğru bastırın ve kontrol panelini çıkarın
4. Kontrol paneli iki desteğe (C) bağlıdır ("Şekil 32")

32

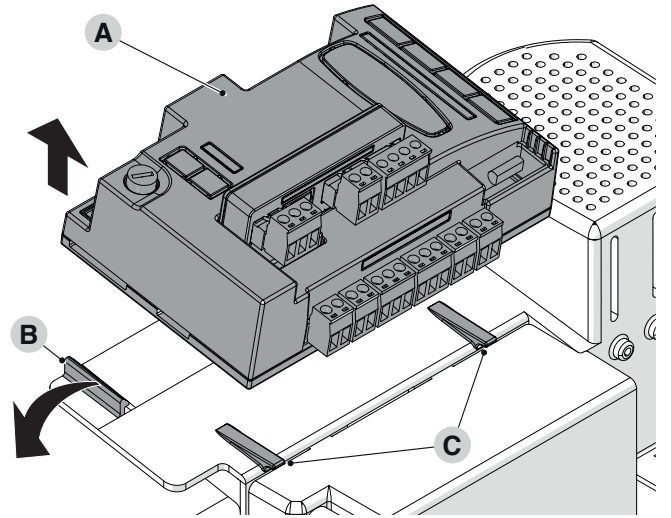

## 4.3 BAĞLANTI ŞEMASI VE AÇIKLAMASI

### 4.3.1 BAĞLANTI ŞEMASI

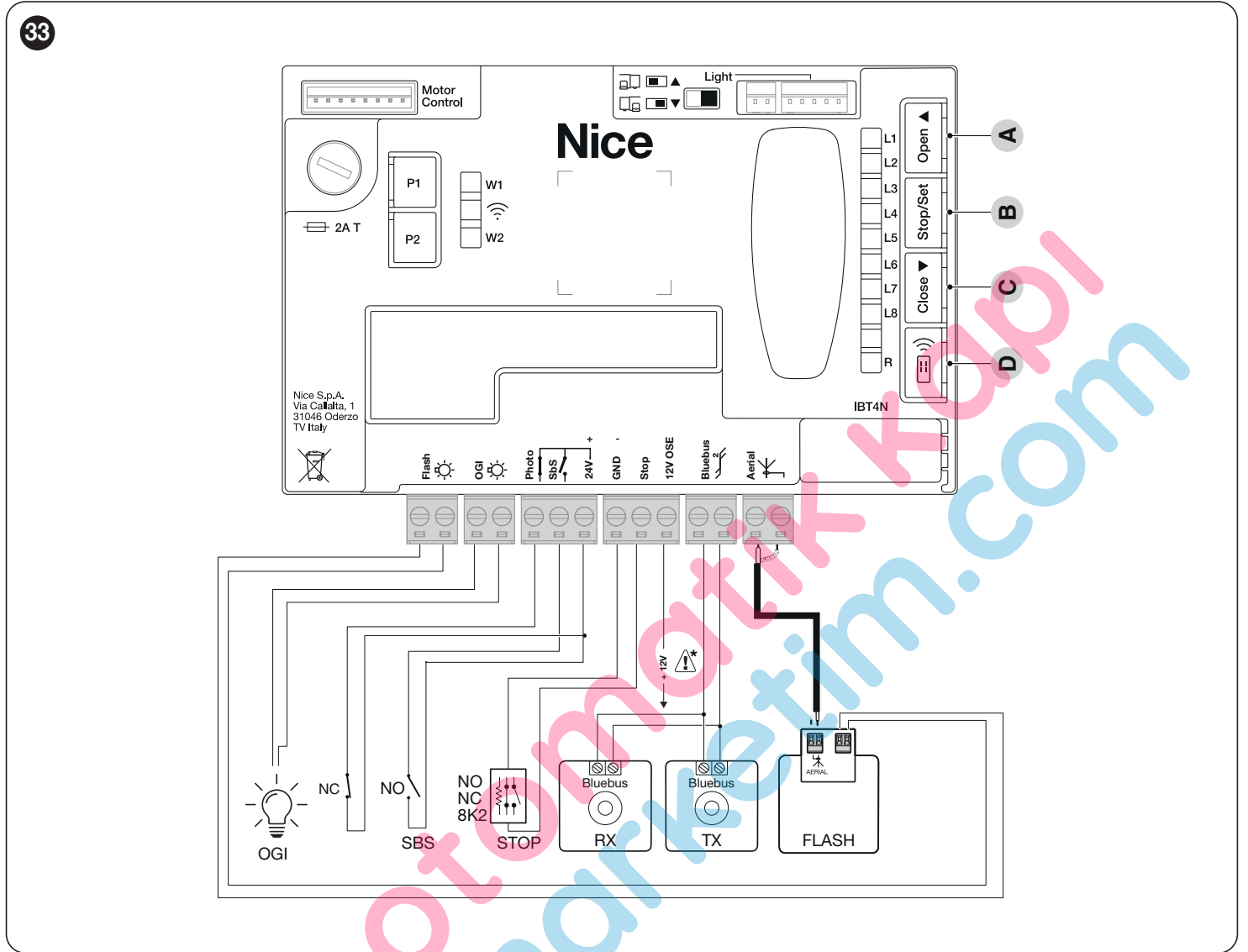

### 4.3.2 BAĞLANTI AÇIKLAMASI

Tablo 5

ELEKTİRİK BAĞLANTILARI	
Terminaller	Açıklama
FLASH (out 10W – 24V ile sınırlıdır)	Bu çıkış varsayılan olarak bir <b>flaşör lambayı</b> kontrol etmek üzere programlanmıştır. Çıkış, tüm uyumlu arayüzler aracılığıyla programlanabilir (bkz. bölüm " <b>KUMANDA ÜNİTESİ PROGRAMLAMASI</b> "). Çıkış yapılandırma modları " <b>Tablo 42</b> "da listelenmiştir.
OGI (out 10W – 24V ile sınırlıdır)	Bu çıkış varsayılan olarak <b>Kapı Açık Işığını</b> kontrol etmek üzere programlanmıştır. Çıkış, ayrıca, kontrol paneli tuşları aracılığıyla da programlanabilir (" <b>KUMANDA ÜNİTESİ PROGRAMLAMASI</b> " bölümüne bakın). Çıkış yapılandırma modları " <b>Tablo 43</b> "da listelenmiştir.
BLUEBUS	Bu terminale uyumlu cihazlar bağlanabilir. Hepsisi, hem elektrik güç kaynağının hem de iletişim sinyallerinin geçtiği yalnızca iki iletkenle <b>paralel</b> olarak bağlanır. BlueBUS ile ilgili diğer bilgiler " <b>BlueBUS sistemine bağlı cihazların adreslenmesi</b> " paragrafında yer almaktadır.
STOP	Devam eden hareketi engelleyen veya gerekirse durduran cihazlar için giriş. Girişte uygun önlemler alınarak "Normalde Kapalı" tip kontaktların, "Normalde Açık" tip kontaktların veya sabit dirençli veya optik tip cihazların bağlanması gerekir (" <b>STOP girişi</b> " paragrafına bakınız).
Sbs	Adımlı Çalıştırma modunda hareketi kontrol eden cihazlar için giriş; "Normalde Açık" tip kontaktların bağlanması gerekir.
PHOTO	Güvenlik donanımları girişi: "Normalde Kapalı" tip kontaktlar bağlanabilir.
ANTENNA	Radyo alıcısı için anten bağlantı girişi; anten yanıp sönen ışığa entegredir, alternatif olarak harici bir anten kullanılabilir.



**Dikkat: 12 V yalnızca optik duyarlı kenar (OSE) (maks. 15 mA) için kullanılabilir**



### 4.3.3 KONTROL PANELİ DÜĞMELERİNİN KULLANIMI

Kontrol panelinde 4 düğme vardır: bunlar kontrol panelinin bulunduğu duruma göre farklı davranır.

#### PROGRAMLAMA İŞLEYİŞİ

##### A [Open ▲]

- programlama menüsünü ileri kaydırır
- düzenlenmekte olan parametrenin değerini bir puan artırır

##### B [Stop/Set]

- seçilen parametrenin konfigürasyonuna erişir
- seçilen parametrenin seçilen değerini onaylar

##### C [Close ▼]

- programlama menüsünü geri kaydırır
- düzenlenmekte olan parametrenin değerini bir puan azaltır

##### D [Radio ☺)]

- etkin değil

#### NORMAL ÇALIŞMA

##### A [Open ▲]

- bir açılma hareketini kumanda eder

##### B [Stop/Set]

- devam eden hareketi durdurur
- motor durdurulduğunda yardımcı ışığı söndürür
- 3 saniye basılı tutulursa programlama menüsüne erişilir

##### C [Close ▼]

- bir kapanma hareketini kumanda eder

##### D [Radio ☺)]

- radyo kontrollerini hafızaya almayı veya silmeyi sağlar

### 4.4 BLUEBUS SİSTEMİNE BAĞLI CİHAZLARIN ADRESLENMESİ

"BlueBUS" sistemi, uygun bağlantı köprüleri ile adresleme yoluyla fotosellerin kontrol paneli tarafından tanınmasına ve doğru algılama fonksiyonunun atanmasına olanak sağlar.

Adresleme işlemi hem TX hem de RX üzerinde (bağlantı köprülerini aynı şekilde yerleştirerek) aynı adrese sahip başka fotosel çifti olmadığından emin olarak gerçekleştirilmelidir.

Otomatik kayar kapı otomasyonunda fotoselleri aşağıdaki şekilde gösterildiği gibi monte etmek mümkündür.



**Kurulum prosedürünün sonunda, veya fotosellerin veya diğer cihazların çıkarılmasının ardından, öğrenme prosedürünün gerçekleştirilmesi gerekir ("Cihaz öğrenimi" paragrafına bakınız).**

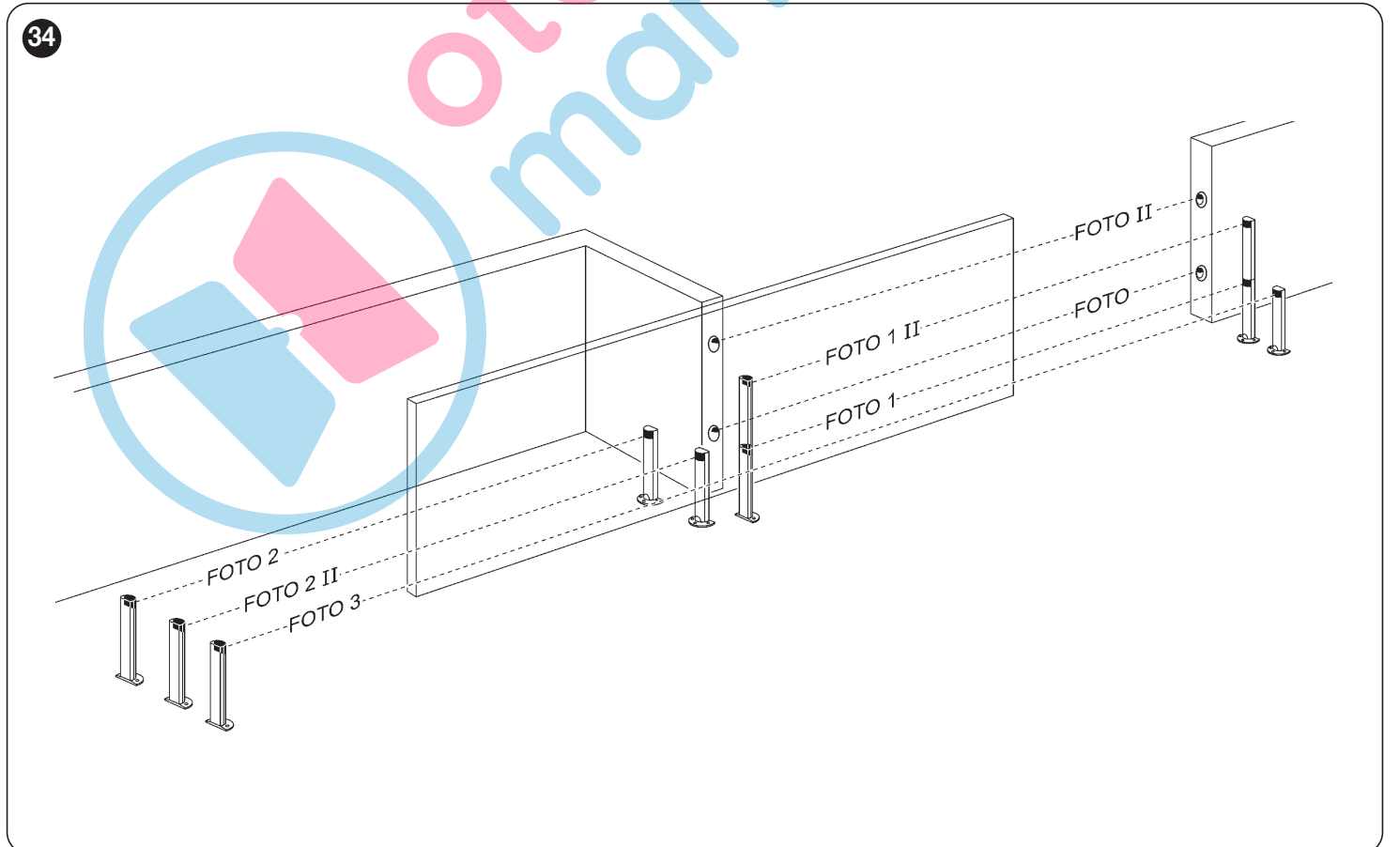

Tablo 6

FOTOSELLERİN ADRESLERİ	
Fotosel	Bağlantı köprülerinin konumu
<b>PHOTO</b> Kapanma müdahaleli harici fotosel h=50cm	
<b>PHOTO II</b> Kapanma müdahaleli harici fotosel h=100cm	
<b>PHOTO 1</b> Kapanma müdahaleli (hareketi durdurur ve tersine çevirir) dahili fotosel h = 50cm	
<b>PHOTO 1 II</b> Kapanma müdahaleli (hareketi durdurur ve tersine çevirir) dahili fotosel h = 100cm	
<b>PHOTO 2</b> Açılma müdahaleli harici fotosel	
<b>PHOTO 2 II</b> Açılma müdahaleli dahili fotosel	
<b>PHOTO 3</b> Tüm otomasyonu kapsayan tek fotosel. Hareketi engeller ve devreden çıkarıldığında otomasyonu yeniden açar	



PHOTO 3'ün PHOTO II ile birlikte kurulumu, fotoseli (TX-RX) oluşturan elemanların konumunun, fotosel kullanım kılavuzunda verilen uyarıya uygun olmasını gerektirir.

#### 4.4.1 FT210B FOTOSENSÖR

FT210B fotosensörü, tek bir cihazda bir kuvvet sınırlama sistemini (EN12453 standardına göre C tipi) ve TX vericisi ile RX alıcısı (EN12453 standardına göre D tipi) arasındaki optik eksende mevcut engelleri algılayan bir varlık dedektörünü birleştirir. FT210B fotosensöründe, hassas kenarın durumuna ilişkin sinyaller fotosel ışını üzerinden gönderilerek 2 sistem tek bir cihazda birleştirilir. Mobil kapının üzerine yerleştirilen verici kısım pillerle çalışır ve böylece göze hoş görünmeyen bağlantı sistemleri ortadan kaldırılmış olur; özel devreler, pil tüketimini azaltarak 15 yıla kadar kullanım ömrü sağlar (ürün talimatlarındaki tahmin ayrıntılarına bakın).

Hassas bir kenarla (örnek TCB65) birleştirilmiş tek bir FT210B cihazı, her türlü "kullanım türü" ve "aktivasyon türü" için EN12453 standardının gerektirdiği "birincil kenar" güvenlik seviyesine ulaşmayı sağlar.

"Dirençli" hassas kenarlarla (8,2 kΩ) birleştirilmiş FT210B fotosensörü, tek arızaya karşı güvenlidir (EN 13849-1'e göre kategori 3). Senkronize olmasa bile diğer dedektörlerle etkileşimi önleyen ve başka fotoseller eklemeni sağlayan özel çarpışma önleme devresine sahiptir; örneğin, normalde yerden 1 m yüksekliğe ikinci bir fotoselin yerleştirildiği ağır araçların geçişi durumunda.



Bağlantı ve adresleme yöntemleri hakkında daha fazla bilgi için FT210B kullanım kılavuzuna bakın.



otomatik  
marketim.com

## 4.5 "SLAVE" MODU



**Geçerli nesilden veya biri geçerli nesilden ve biri önceki nesilden (Ocak 2019'dan önce değil) iki ürün ile uyumluluk garanti edilir.**

Uygun şekilde programlanıp bağlanıldığında **ROBUS** "Slave" modunda çalışabilir; bu çalışma modu, karşılıklı 2 kanadın otomatikleştirilmesi gerekiyorsa ve kanatların hareketlerinin senkronize olmasını isteniyorsa kullanılır. Bu modda, bir **ROBUS** Master (ana) olarak görev yapar, yani hareketleri yönetir, ikincisi **ROBUS** ise Slave olarak çalışır, yani Master tarafından gönderilen komutları yerine getirir (varsayılan olarak tüm **ROBUS**'lar Master'dır).

**ROBUS**'ı Slave olarak yapılandırmak için birinci seviye fonksiyon "Slave Modu"nu etkinleştirmelisiniz (bkz. "**Birinci seviye programlama prosedürü**")

**ROBUS** Master ve **ROBUS** Slave arasındaki bağlantı BLUEBUS aracılığıyla gerçekleşir.



**Bu durumda, resimde gösterildiği gibi iki ROBUS arasındaki bağlantıda kutuplara uyulmalıdır. ("Şekil 36"). (Diğer cihazlar kutupsuz olmaya devam eder)**

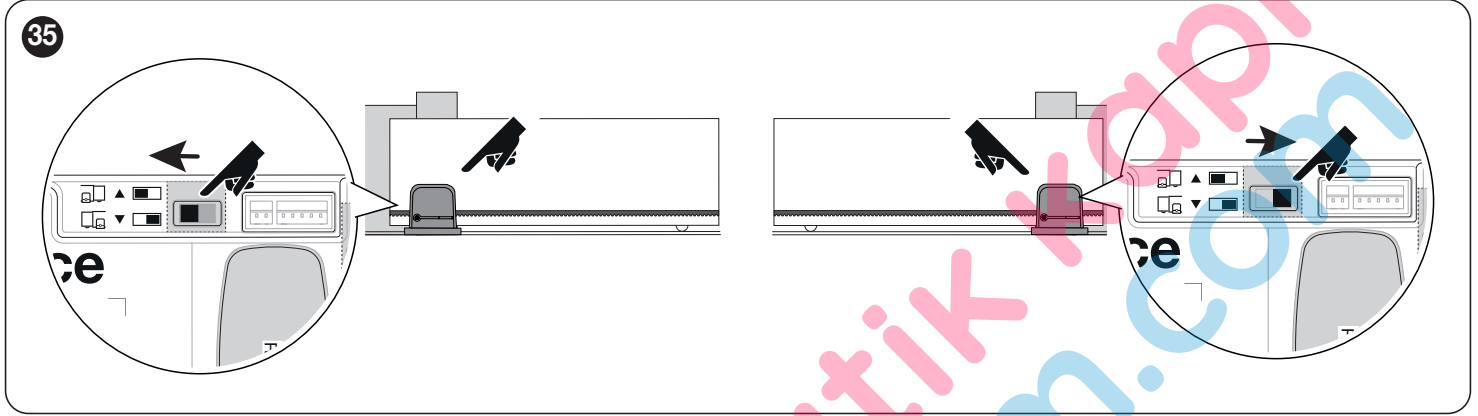

2 **ROBUS**'ı Master ve Slave modunda kurmak için aşağıdaki işlemleri gerçekleştirin:

- 2 motorun mekanik montajını gerçekleştirin

Hangi motorun Master, hangisinin Slave olarak çalıştığı fark etmez; seçim yaparken bağlantıların uygunluğunu ve Slave'deki Adımlı çalışma komutunun yalnızca Slave kapısının tamamen açılmasına izin verdiği değerlendirilmelidir

Önsöz: Slave (S) ve Master (M) komple silme.

1. (S) Açma hareketinin yönünü seçin (yön seçiciyi kullanarak);
2. (S) Slave otomasyonda, cihazları öğrenme ve kapı kanadı uzunluğunu öğrenme prosedürünü gerçekleştirin ("**Cihaz öğrenimi**" ve "**Kapı kanadı uzunluğunu öğrenme**" paragraflarına bakınız) Yön tersine çevrilirse 1. maddeyi tekrarlayın.
3. (S) Slave otomasyonda "Slave Modu" fonksiyonunu programlayın (slave modu = on bakınız "**Birinci seviye programlama prosedürü**").
4. (S+M) İki otomasyonu şemaya uygun olarak bağlayın "**Şekil** a28fe501-89c2-4bde-809e-6e9e652fb6a3"
5. (M) Açma hareketinin yönünü seçin (yön seçiciyi kullanarak);
6. (M) Master otomasyonda, cihazları öğrenme ve kapı kanadı uzunluğunu öğrenme prosedürünü gerçekleştirin ("**Cihaz öğrenimi**" ve "**Kapı kanadı uzunluğunu öğrenme**" paragraflarına bakınız)

Kapı kanadı uzunluğunu öğrenme prosedürü sırasında, Slave otomasyonu da hareket edecektir.

Yön tersine çevrilirse 5. maddeyi tekrarlayın.

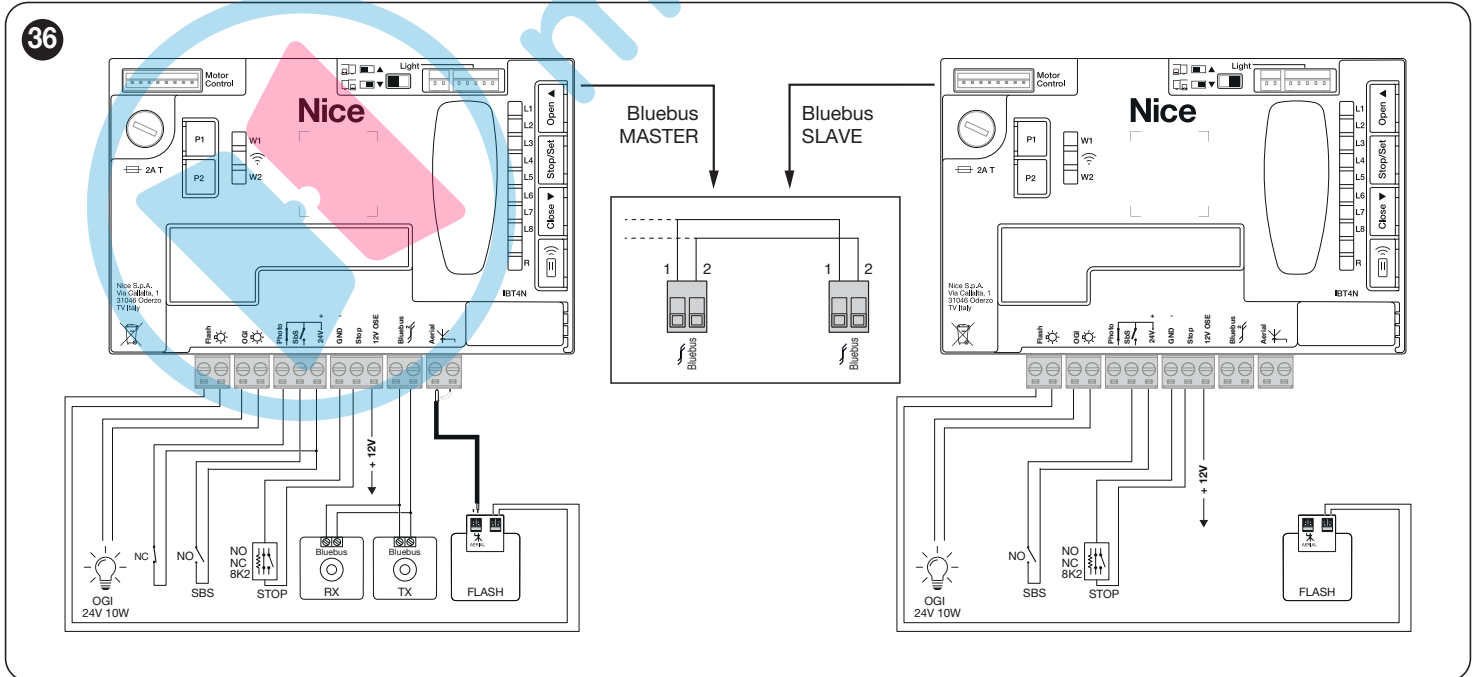



Slave modunda önceki nesil ürünler (RBA3) ile, iki motor arasındaki Bluebus bağlantı kablolarının ters çevrilmesi gerekir.

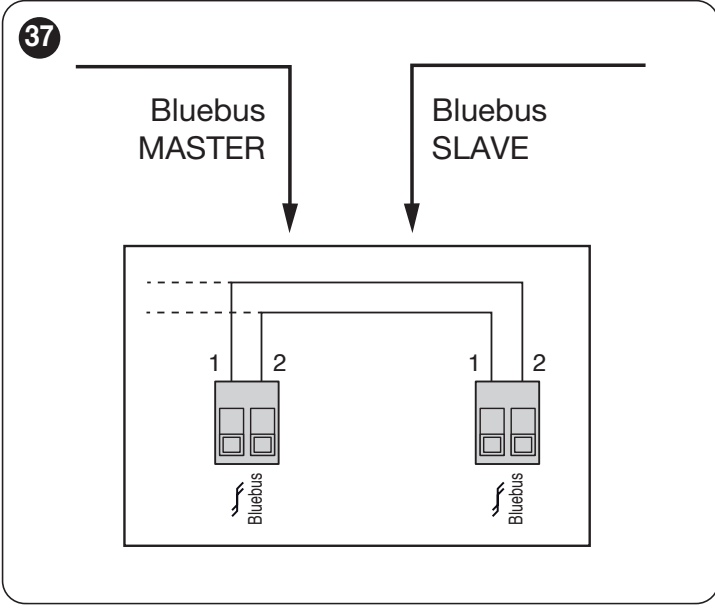

**2 ROBUS bağlantısında Master-Slave modunda aşağıdaki kiler dikkat edin:**

- Radyo alıcısı dahil tüm cihazlar Master **ROBUS**'a bağlı olmalıdır
- Tampon batarya kullanılması halinde her iki motorun da kendi pili bulunmalıdır
- "**Tablo 7**" içinde listelenenler dışında, Slave **ROBUS** üzerindeki tüm programlar göz ardı edilir (Master **ROBUS** programlamaları geçerli olur).

Tablo 7

MASTER ROBUS'DAN BAĞIMSIZ SLAVE ROBUS ÜZERİNDEKİ PROGRAMLAMALAR	
Birinci seviye fonksiyonlar (ON - OFF fonksiyonlar)	İkinci seviye fonksiyonlar (ayarlanabilir parametreler)
Stand-by	Motor Hızı
Hızlı başlatma	OGI çıkışı
Slave Modu	Motor Kuvveti
	Hata listesi
Slave'e aşağıdakiler bağlanabilir:	
• kendisine ait bir Flaşör lamba (Flash)	
• kendisine ait bir Kapı Açık ikaz lambası (OGI)	
• kendi hassas kenarı (Stop)	
• sadece Slave kanadın açılışını kumanda eden kendisine ait bir kumanda cihazı (Sbs)	
Slave'de Photo girişi kullanılmaz. Otomatik kapanma, fotoselden sonra kapanma, her zaman kapanma ve ön yanıp sönme parametreleri devre dışı bırakılır. Ayrıca dahili radyo engellenir.	

## 5

## SON DENETLEMELER VE BAŞLATMA

### 5.1 GÜÇ BAĞLANTISI



**Elektrik bağlantısı uzman, kalifiye personel tarafından, gerekli şartlara sahip, kanun, kural ve yönetmeliklere tam uygun olarak yapılmalıdır.**

Ürüne güç verilir verilmez bazı basit kontrollerin yapılması tavsiye edilir:

1. BlueBUS LED'inin saniyede bir yanıp sönme frekansı ile düzenli olarak yanıp sönmediğini kontrol edin.
2. fotosellerdeki (hem TX hem de RX'te) LED'lerin de yanıp sönmediğini kontrol edin; yanıp sönme türü önemli değildir, diğer faktörlere bağlıdır.
3. FLASH çıkışına bağlı flaşör lambasının ve durum ışığının kapalı olduğunu kontrol edin.
4. Photo NC LED'inin açık olduğunu kontrol edin.
5. aydınlatma ışığının sönük olduğunu kontrol edin. (Mevcut olduğu durumda)

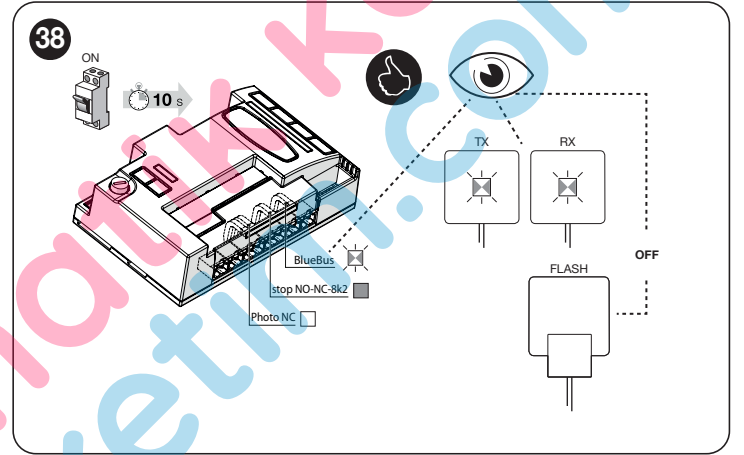

Bütün bunlar gerçekleşmezse, kontrol paneline giden gücün derhal kapatılması ve elektrik bağlantılarının daha dikkatli kontrol edilmesi gerekir.

Hata arama ve teşhisi ile ilgili diğer yararlı bilgiler "**Sorunları giderme**" (sayfa "38") paragrafında mevcuttur.

## 5.2 CİHAZ ÖĞRENİMİ

Güç kaynağını bağladıktan sonra kontrol panelinin "BlueBUS" ve "STOP" girişlerine bağlı cihazları ve ayrıca seçicide ayarlanan **motorun dönüş yönünü** tanıması gerekir. Bu prosedür aynı zamanda kontrol paneline bağlı giriş ve çıkış genişletme kartını da tanıır ve hafızaya alır. Bu fazdan önce "L1" ve "L2" ledleri cihaz öğrenimi prosedürünün gerçekleştirilmesi gerektiğini belirtmek için yanıp söner.



**Öğrenim fazı, kontrol paneline hiçbir cihaz bağlı olmasa bile uygulanmalıdır.**

Bunun için:

1. [Open ▲] ve [Stop/Set] düğmelerine aynı anda basın ve basılı tutun
2. "L1" ve "L2" led'leri hızlı bir şekilde yanıp sönmeye başladığı zaman (yaklaşık 3 saniye sonra) düğmeleri bırakın
3. kontrol panelinin cihaz öğrenimi fazını tamamlaması için birkaç saniye bekleyin
4. bu fazın sonunda "Stop" led'i yanmalı ve "L1" ve "L2" led'leri sönmelidir. İlk kurulumda, "L3" ve "L4" LED'leri yanıp sönmeye başlayacaktır.

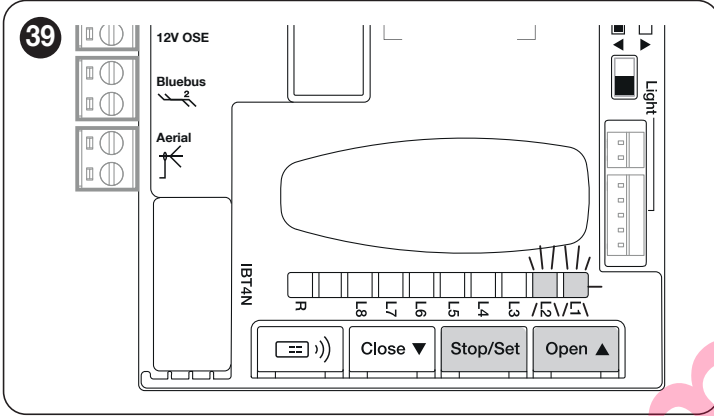

Bağlı cihazların öğrenme aşaması, örneğin bir cihazın eklenmesi veya çıkarılması gerekirse, kurulumdan sonra da herhangi bir zamanda yeniden yapılabilir.



**Motorun yönünün tersine çevrilmesi gerekiyorsa cihazların tekrar aranması gerekir.**

## 5.3 KAPI KANADI UZUNLUĞUNU ÖĞRENME

### 5.3.1 ÖN KONTROLLER

Cihazları öğrendikten sonra "L3" ve "L4" LED'leri yanıp sönmeye başlar; bu, kontrol panelinin kanadın uzunluğunu (kapanma limit anahtarından açılma limit anahtarına kadar olan mesafe) tanınmasının gerekli olduğu anlamına gelir; bu ölçüm yavaşlama noktalarının ve kısmi açılma noktasının hesaplanması için gereklidir.

Devam etmeden önce otomasyonun kilidinin açık olduğundan emin olun. Aksi takdirde, motorun kilidini açın, otomasyonu manuel olarak kapatın ("Dişli motorun kilidini manuel olarak açma ve kilitleme" paragrafına bakın)

Otomasyon kapalıyken üç durum ortaya çıkabilir:

- durum LED'i (L) sürekli olarak kırmızı renkte yanıyor (doğru durum). Motor kapanma limit anahtarını doğru bir şekilde algıladı
- durum LED'i (L) yeşil yanıyor (motor konum seçicisi tersine çevrilmeli). Konumun doğru olduğunu teyit edin ("Şekil 26 ve 27").
- durum LED'i (L) sönmük. Limit anahtarının doğru konumlandırıldığını kontrol edin ("Şekil 19 ve 20").

Durum LED'i (L) sürekli olarak kırmızı renkte yanıyor

40

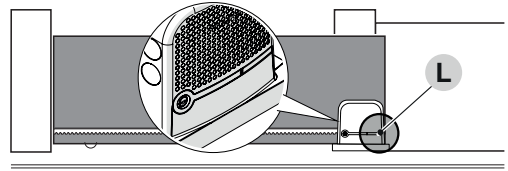

Motorun kilidi açıkken kapıyı açık konuma getirin. Bu durumda durum LED'i (L) yeşil renkte yanmalıdır. Kapıyı kapatın ve motoru tekrar bloke edin.

41

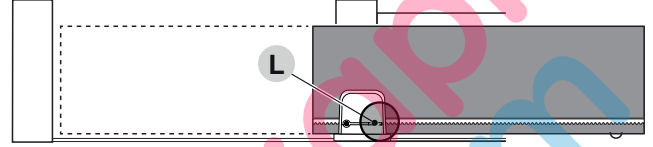

Durum LED'i (L) yeşil renkte yanıyor

**Dişli motorun kurulumu** paragrafında belirtilenleri takip ederek motor konum seçicinin doğru konumunu kontrol edin ("Şekil 26 ve 27").

### 5.3.2 KAPI KANADI UZUNLUĞU ÖĞRENME İŞLEMLERİ

Devam etmeden önce kapı kanadının yarıya kadar konumlandırıldığından (ne tamamen kapalı ne de açık) emin olun. Aksi halde motorun kilidini açın, kapıyı hareket ettirin ve motoru tekrar kilitleyin.

- [Stop/Set] ve [Close ▼] tuşlarını basılı tutun
- Hareket başladığında tuşları bırakın (yaklaşık 3 saniye sonra)
- Yapılan hareketin kapanma olup olmadığını kontrol edin, aksi takdirde [Stop/Set] tuşuna basın ve "Şekil 19, 20, 21, 22, 26 ve 27" de açıklanan prosedürleri daha dikkatli bir şekilde kontrol edin
- Kapanma limit anahtarına ulaşılan kadar kontrol panelinin kapanma hareketini tamamlamasını bekleyin; hemen ardından açılma limit anahtarına ulaşılan kadar açılma hareketi başlar
- Kontrol panelinin açılma hareketini tamamlamasını bekleyin
- Kontrol panelinin son kapanma hareketini tamamlamasını bekleyin.

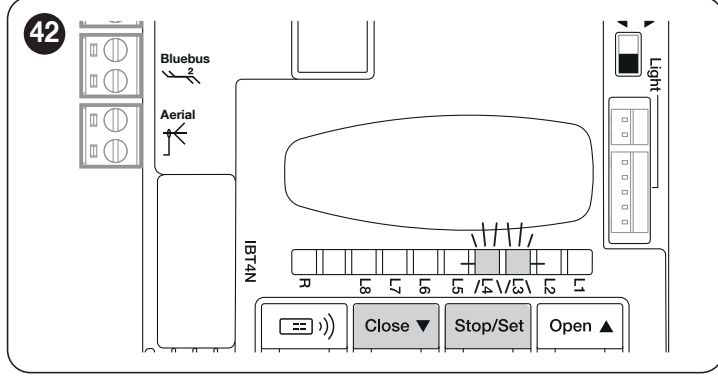

Bu prosedür, açma ve kapama pozisyonlarının hızlı bir şekilde programlanmasına olanak tanır ve kontrol panelinin daha sonra "myNice Pro" Uygulaması ve uyumlu arayüzler aracılığıyla değiştirilebilecek ara pozisyonları otomatik olarak hesaplamasına olanak tanır.



Prosedür başarıyla tamamlandırsa "L3" ve "L4" LED'leri söner.

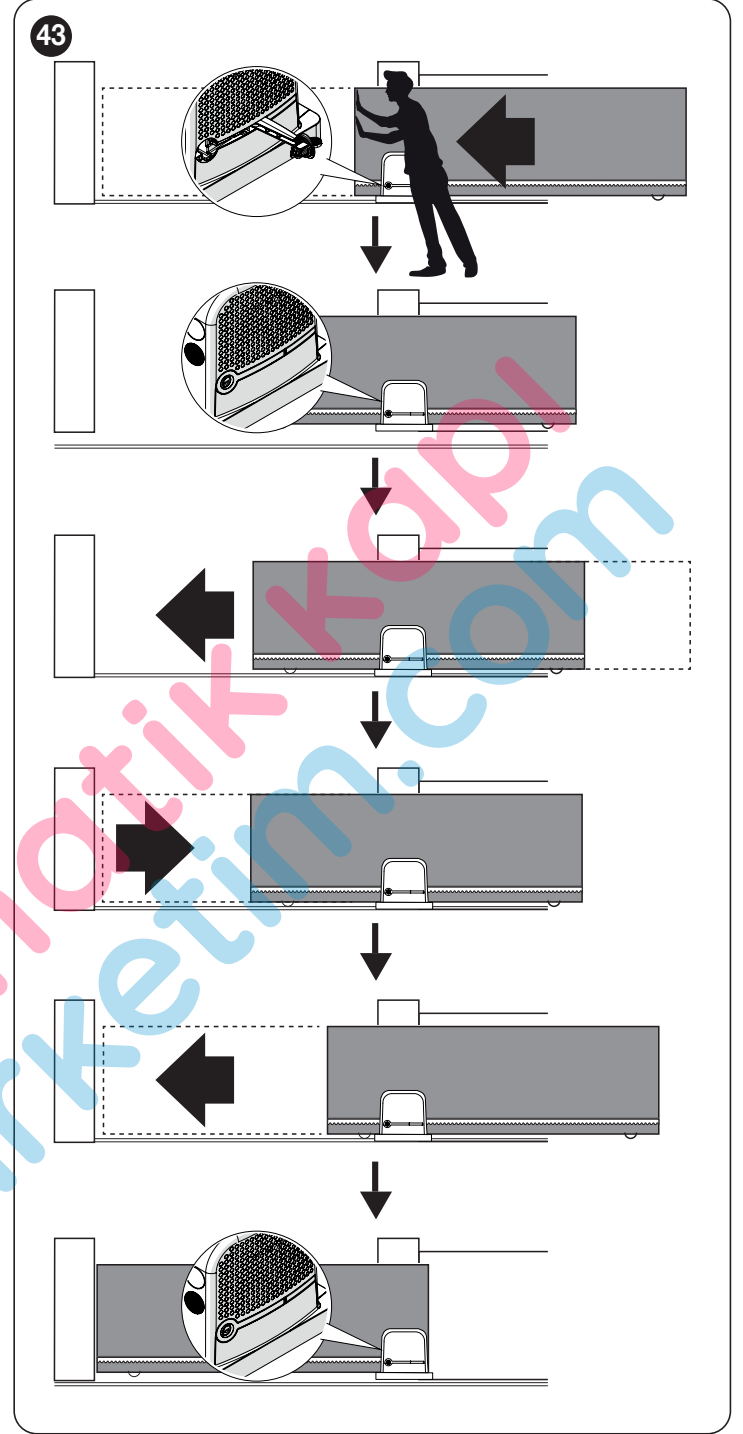

**Dikkat!** Pozisyonları programlama prosedürü (kontrol paneli tuşları ile gerçekleştirilir) otomatiktir. Eğer kesintiye uğrarsa, prosedürün en baştan tekrarlanması gerekir.

## 5.4 OTOMASYONUN HAREKETİNİN KONTROL EDİLMESİ

Kanadın uzunluğunu öğrendikten sonra otomasyonun doğru hareketini kontrol etmek için bazı hareketlerin gerçekleştirilmesi tavsiye edilir

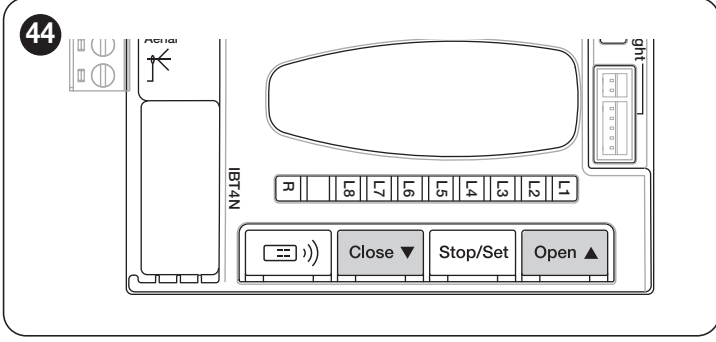

- “Aç” hareket komutunu vermek için [Open ▲] tuşuna basın; otomasyonun hızda değişiklik olmadan düzenli olarak açıldığını kontrol edin; sadece kapı, açılma limit anahtarından 70 ila 50 cm uzakta olduğunda, limit anahtarının müdahalesi nedeniyle, mekanik açılma durdurucusundan 2÷3 cm uzakta yavaşlayıp durması gerekecektir
- “Kapat” hareket komutunu vermek için [Close ▼] tuşuna basın; otomasyonun hızda değişiklik olmadan düzenli olarak kapandığını kontrol edin; sadece kapı, kapanma limit anahtarından 70 ila 50 cm uzakta olduğunda, limit anahtarının müdahalesi nedeniyle, mekanik açılma durdurucusundan 2÷3 cm uzakta yavaşlayıp durması gerekecektir
- Hareket sırasında, flaşör lambasının 0,5 saniye açık ve 0,5 saniye kapalı aralıklarla yanıp söndüğünü kontrol edin. Varsa, OGI terminaline bağlı gösterge ışığının yanıp sönmelerini de kontrol edin: açılırken yavaş yanıp sönüyor, kapanırken hızlı yanıp sönüyor
- Montaj ve ayar kusurlarını veya daha fazla sürtünmeye sahip noktalar gibi diğer anormallikleri vurgulamak amacıyla çeşitli açma ve kapatma hareketleri gerçekleştirin
- Otomasyon hareketinin ani hızlanması veya yavaşlaması sırasında bile ROBUS dişli motorunun, kremayer dişlisinin ve limit anahtar bracketlerinin sabitleme düzeneklerinin sağlam, stabil ve yeterince dirençli olduğunu kontrol edin

## 5.5 MOTOR DÖNÜŞ YÖNÜNÜN TERSİNE ÇEVİRİLMESİ

Dönme yönünü değiştirmek için seçici düğmeyi (A) istediğiniz yöne konumlandırın ve bluebus cihazlarını aramaya başlayın (bkz. bölüm “Cihaz öğrenimi” sayfa 21).

Ayrıca pozisyon öğrenme prosedürünün tekrarlanması da gereklidir (bakınız bölüm “Kapı kanadı uzunluğunu öğrenme” sayfa 21).

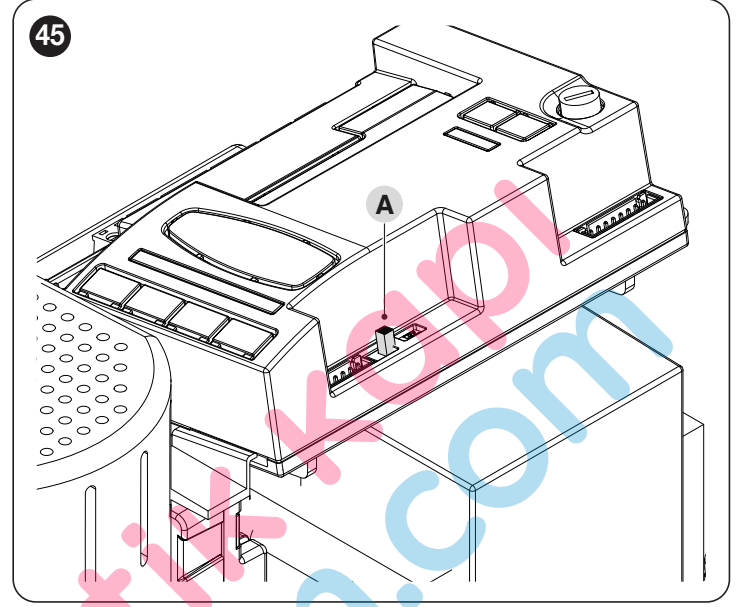

Seçici düğme Şekil 46 'deki gibi konumlandırıldığında (varsayılan ayar, standart kurulum), otomasyonun motor yönünde hareket ettirilmesiyle otomasyon açılır.

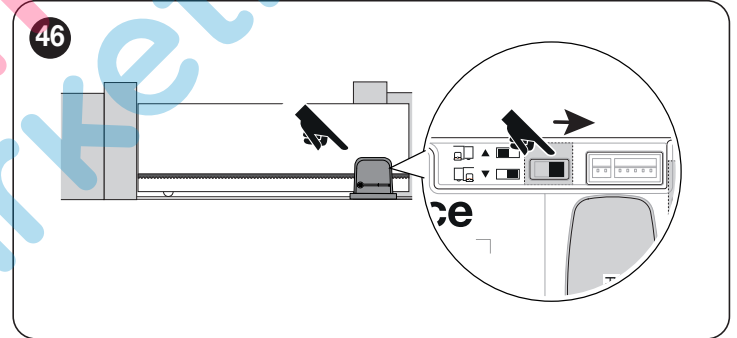

Seçici düğme Şekil 47 'deki gibi konumlandırıldığında otomasyonun motor yönünün zıt yönünde hareket ettirilmesiyle otomasyon açılır.

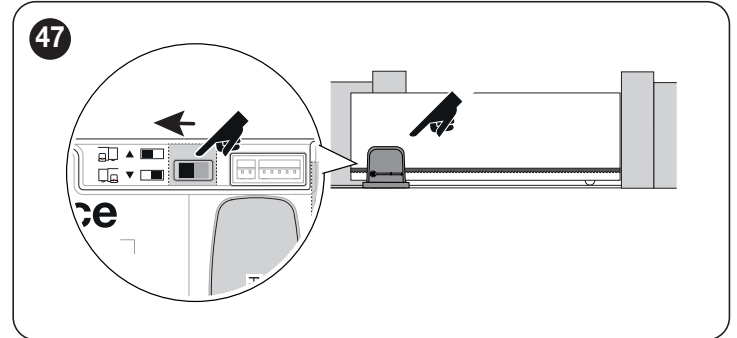

 Cihaz öğrenimi prosedürü başlatılana kadar yön değişikliği dikkate alınmaz (bakınız bölüm “Cihaz öğrenimi” sayfa 21 ve bölüm “Kapı kanadı uzunluğunu öğrenme” sayfa 21).

Bu aşamalar, maksimum sistem güvenliğini sağlamak amacıyla otomasyon kurulumunun en önemli aşamalarıdır. Test ayrıca otomasyon cihazlarının periyodik bir kontrolü olarak da yapılabilir.



**Otomasyon testi ve devreye alınma işlemleri, mevcut risklere göre uyumlaştırılmış çözümleri kontrol etmek amacıyla yapılan testlere ve kapılar için otomasyon sistemlerinin kontrolü için test yöntemlerini belirleyen EN 12453 standardının tüm gereksinimleri de dahil olmak üzere yürürlükteki tüm yasalara, standart ve düzenlemelere uymakla sorumlu olan uzman ve kalifiyeli personel tarafından gerçekleştirilmelidir.**

Ek cihazların hem işlevsellik hem de kontrol paneli ile doğru etkileşimi açısından özel bir teste tabi tutulması gerekir. Bu nedenle bireysel cihazların kullanım kılavuzlarına bakınız.

### 6.1 TEST

Test ayrıca otomasyon cihazlarının periyodik bir kontrolü olarak da yapılabilir. Otomasyonun her bir bileşeni (hassas kenarlar, fotoseller, acil durdurma vb.) belirli bir test aşaması gerektirir; bu cihazlar için ilgili kullanım kılavuzlarında belirtilen prosedürleri uygulayın.

Test prosedürünü gerçekleştirmek için:

1. **"GENEL GÜVENLİK UYARILARI VE ÖNLEMLERİ"** bölümünde (sayfa 3) öngörülen her şeye kesinlikle uyulduğunu kontrol edin
2. **"Dişli motorun kilidini manuel olarak açma ve kilitleme"** bölümünde belirttiği şekilde dişli motorunun kilidini açın (sayfa 14) ("**Şekil 85** ve **86**")
3. **"Tablo 1"**da belirtilen kullanım limitleri tarafından öngörülen değeri aşmayan bir kuvvetle otomasyonu açma ve kapama sırasında manuel olarak hareket ettirmenin mümkün olup olmadığını kontrol edin. dişli motorun kilitlemesi
4. kumanda cihazlarını (seçici düğme, radyo vericisi vb.) kullanarak, kapının açılması, kapanması ve durdurulması ile ilgili testler gerçekleştirerek hareketin öngörülen şekilde gerçekleştiğinden emin olun. Kapının kayabilirliğini değerlendirmek ve herhangi bir montaj ve ayar kusurunun yanı sıra belirli sürtünme noktalarının varlığını tespit etmek için birkaç testin yapılması tavsiye edilir.
6. Fotosellerin çalışmasını ve özellikle diğer cihazlarla etkileşimin olup olmadığını kontrol etmek için, optik eksen üzerinden önce **"TX"**in, ardından **"RX"**in yanından 5 cm çapında ve 30 cm uzunluğunda bir silindirik geçirin ve son olarak ikisinin ortasında bulunun ve her durumda cihazın aktif durumdan alarm durumuna geçerek veya tam tersi duruma geçerek müdahale ettiğini ve buna bağlı olarak kontrol panelinde beklenen eyleme neden olduğunu doğrulayın; örnek: kapanma hareketinde hareketin tersine dönmesine neden olur.
7. sistemde bulunan tüm güvenlik donanımlarının (fotoseller, hassas kenarlar vb.) doğru çalışıp çalışmadığını tek tek kontrol edin. Bir cihaz müdahalesi durumunda, kontrol panelindeki **"BlueBus"** LED'i, tanınmanın gerçekleştiği onayı olarak iki kez daha hızlı yanıp söner kanatların hareketinden kaynaklanan tehlikeli durumlar, darbe kuvveti sınırlandırılarak korunmuşsa, kuvvet ölçümü EN 12453 standardı hükümlerine göre yapılmalıdır ve gerekirse, eğer "motor kuvveti" kontrolü darbe kuvvetini azaltmak için sisteme yardım olarak kullanılıyorsa, en iyi sonuçları veren ayarı bulmaya çalışın.

### 6.2 DEVREYE ALMA



**Devreye alma aşaması ancak tüm test aşamalarının olumlu sonuçlanmasının ardından gerçekleştirilebilir.**



**Otomasyonu devreye almadan önce, sahibini tehlikeler ve hala mevcut olan kalan riskler konusunda yeterince bilgilendirin.**



**Kısmen devreye alma veya "geçici" durumlarda yasaktır.**

Devreye almak için:

1. aşağıdaki belgeleri içermesi gereken, otomasyonun teknik dosyasını oluşturun: otomasyonun genel çizimi, yapılan elektrik bağlantılarının şeması, mevcut risklerin analizi ve bunlar için benimsenen çözümler, kullanılan tüm cihazların imalatçı tarafından hazırlanmış uygunluk beyanı ve kurulumcu tarafından hazırlanan uygunluk beyanı
2. kapının yakınına, açma işlemlerini ve manuel hareketleri açıklayan kalıcı bir levha veya etiket yerleştirin
3. en azından aşağıdaki bilgileri içeren bir etiketi kapının üzerine yerleştirin: otomasyon türü, üreticinin adı ve adresi ("devreye alma"dan sorumlu taraf), seri numarası, yapım yılı ve "CE" işareti
4. otomasyon uygunluk beyanını doldurup otomasyon sahibine teslim edin
5. otomasyonun "Kullanım Kılavuzunu" doldurup otomasyon sahibine teslim edin
6. tüm otomasyon cihazlarının bakım gereksinimlerini içeren "Bakım Planı"nı doldurup otomasyon sahibine teslim edin.



**Bahsedilen tüm belgeler için, Nice teknik yardım hizmeti aracılığıyla kullanma talimatları ve kılavuzlar sunulmaktadır.**



## 7 RADYO PROGRAMLAMA



Prosedürlerin gerçekleştirilmesi gereken bir süre sınırı vardır. Başlamadan önce tüm sürecin okunması ve anlaşılması gerekir.

Dahili radyo modülüyle çeşitli programlama/silme prosedürlerinde kullanılan semboller "Tablo 10"de listelenmiştir.

### 7.1 RADYO PROGRAMLAMA AÇIKLAMASI

Programlama prosedürlerini gerçekleştirirken, kontrol panelindeki radyo düğmesini (A) ve R LED'ini (B) tanımlamak için "Şekil 48"e bakın.

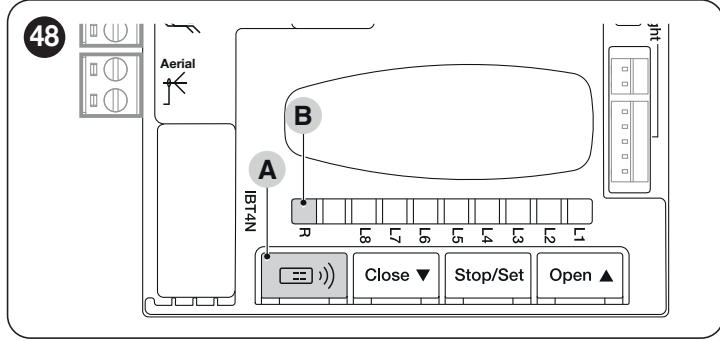

#### 7.1.1 VERİCİ TUŞLARINI HAFIZAYA ALMA MODU

Radyo kontrollerinin hafızaya alınması 2 şekilde yapılabilir: "standart" moda (veya Mod 1) ve "özelleştirilmiş" moda (veya Mod 2).

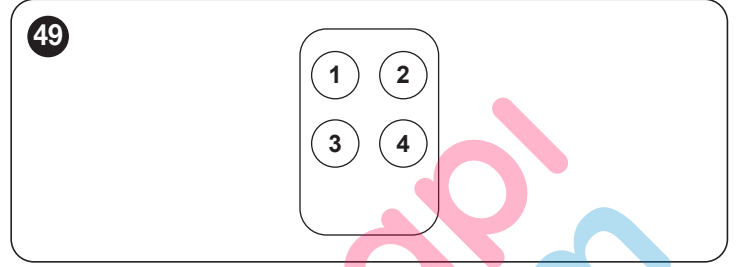

##### 7.1.1.1 STANDARD hafızaya alma (Mod 1: tüm tuşlar)

Bu tür prosedürler, verici üzerindeki tüm tuşların uygulanması sırasında aynı anda hafızaya alınmasına olanak tanır. Sistem, aşağıdaki şemaya göre, her tuşu önceden belirlenmiş bir komutla otomatik olarak eşleştirir:

Tablo 8

VERİCİ FONKSİYONLARI KOMBİNASYONU	
Komut	Tuş
Adımlı çalışma	Tuş 1'e eşleştirilecek
Kısmen açılır	Tuş 2'e eşleştirilecek
AÇ	Tuş 3'e eşleştirilecek
KAPAT	Tuş 4'e eşleştirilecek

##### 7.1.1.2 ÖZELLEŞTİRİLMİŞ hafızaya alma (Mod 2: tek bir tuş)

Bu tür prosedürler, yürütülmeleri sırasında vericide bulunan düğmeler arasından tek bir tuşu hafızaya almaya olanak tanır. Birleştirilecek düğme ve komutun seçimi, otomasyonun ihtiyaçlarına göre kurulumcu tarafından yapılır. Bu modda kullanılabilen komutlar "Tablo 9"da bulunan komutlardır.

Tablo 9

GENİŞLETİLMİŞ II MODDA OXI / OXIBD / OXIFM / OXIT / OXITFM		
No	Komut	Açıklama
1	Adımlı çalışma	"SbS" komutu (Adımlı)
2	Kısmen açılma 1	"Kısmen açılma 1" komutu
3	Aç	"Aç" komutu
4	Kapat	"Kapat" komutu
5	Stop	Hareketi durdurur
6	Site modunda Adımlı çalışma	Site modunda komut
7	Yüksek öncelikli Adımlı çalışma	Ayrıca engellenen otomasyon veya aktif komutlarla da kumanda eder
8	Kısmen aç 2	Kısmen aç (otomasyonun Kısmen Açılma 2 ile programlanan seviyeye kadar açılması)
9	Kısmen aç 3	Kısmen aç (otomasyonun Kısmi Açılma 3 ile programlanan seviyeye kadar açılması)
10	Otomasyonu Açar ve Kilitler	Açılma hareketini başlatır ve bu hareketin sonunda otomasyon bloke olur; kontrol paneli "Yüksek öncelikli Adımlı çalışma", "Kilidi aç", "Kilidi aç ve kapat" ve "Kilidi aç ve aç" dışında başka komutları kabul etmez
11	Otomasyonu Kapat ve Kilitler	Kapanma hareketini başlatır ve bu hareketin sonunda otomasyon bloke olur; kontrol paneli "Yüksek öncelikli Adımlı çalışma", "Kilidi aç", "Kilidi aç ve kapat" ve "Kilidi aç ve aç" dışında başka komutları kabul etmez
12	Otomasyonu kilitle	Hareketi durdurur ve otomasyonu bloke eder; kontrol paneli "Yüksek öncelikli Adımlı çalışma", "Kilidi aç", "Kilidi aç ve kapat" ve "Kilidi aç ve aç" dışında başka komutları kabul etmez
13	Otomasyon kilidini aç	Otomasyonun kilidini açar ve normal çalışmayı tekrar etkin duruma getirir
14	On Timer Aydınlatma Işığı	Aydınlatma ışığı çıkışı, zamanlanmış kapanma ile açılır
15	On-Off Aydınlatma Işığı	Adımlı modda Yardımcı ışık çıkışı açılır ve kapanır



DİKKAT = Çıkarılabilir radyo alıcılarına bağlı işlevlerle ilgili daha ayrıntılı bilgi için [www.niceforyou.com](http://www.niceforyou.com) web sitesine bakın.

Tablo 10



KILAVUZDA KULLANILAN SEMBOLLER LEJANTI	
Açıklama	Sembol
"R" LEDsabit olarak yanar	
"R" LED yavaş bir şekilde yanıp söner	
"R" LED hızlı bir şekilde yanıp söner	
"R" LED sönük	
Güç kaynağını kesin / Güç kaynağını açın (F2 sigortasını ve varsa pil grubunu çıkarın)	
Bekleyin...	
5 saniye içinde işlemi gerçekleştirin	
Kontrol panelinde radyo düğmesini basılı tutun	
Kontrol panelinde radyo düğmesine basın ve bırakın	
Kontrol panelinde radyo düğmesini bırakın	
İstediğiniz verici düğmesine basın ve bırakın	
İstediğiniz verici düğmesini basılı tutun	
İstediğiniz verici düğmesini bırakın	
"R" LED'inin ne zaman sinyal yaydığını gözlemleyin	



## 7.2 VERİCİ KODLAMASI KONTROLÜ

Alıcıda kayıtlı olan vericilerin hangi kodlamaya ait olduğunu kontrol etmek için aşağıdaki tabloda belirtildiği gibi ilerleyin:

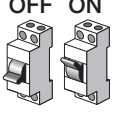
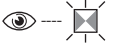
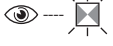
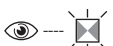
Tablo 11

HALİHAZIRDA HAFIZAYA ALINMIŞ VERİCİLER TARAFINDAN BENİMSENEN KODLAMA TİPİNİN DOĞRULANMASI		
Açıklama	Semboller	
Kontrol paneline giden güç kaynağını kesin ve ardından gücü geri yükleyin. Sonraki yanıp sönme sayısını sayın:		
2 yeşil yanıp sönme = O-Code kodlamasıyla hafızaya alınan vericiler		X 2
2 yeşil ve 1 turuncu yanıp sönme = O-Code + BD kodlaması ile hafızaya alınan vericiler		X 2+1
5 yeşil yanıp sönme = hiçbir verici hafızaya alınmadı		X 5
5 yeşil ve 1 turuncu yanıp sönme = BD teknolojisi ile hafızaya alınan vericiler		X 5+1



## 7.3 BİR RADYO KONTROLÜNÜN HAFIZAYA ALINMASI

### 7.3.1 "MOD 1"DE HAFIZAYA ALMA

"Tablo 12" bölümünde belirtilen prosedürün yürütülmesi sırasında alıcı, verici üzerindeki tüm tuşları ezberler ve alıcının 1. komutunu otomatik olarak 1. düğmeye, 2. komutunu 2. düğmeye, ve böyle devam ederek atar.

Gerçekleştirilen depolama, tek bir hafıza yerini işgal edecek ve her bir tuşa ilişkin komut, otomasyon kontrol panelinde mevcut olan "Komut listesi"ne bağlı olacaktır.

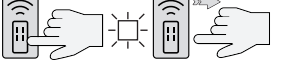
Tablo 12

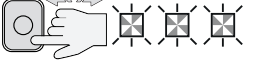
MOD 1'DE HAFIZAYA ALMA	
Açıklama	Semboller
Kontrol panelinde "Radyo" tuşunu basılı tutun ve "R" LED'inin yeşil renkte yanmasını bekleyin. "Radyo" tuşunu bırakın	
Hafızaya alınacak verici üzerinde	
Tek yönlüyse, herhangi bir düğmeyi 10 saniye içinde basılı tutun ve kontrol panelindeki "R" LED'i beklenen 3 yeşil yanıp sönmeden ilkinin gerçekleştiğinden sonra bırakın (hafızaya alma doğru şekilde gerçekleşti). (*1)	
İki yönlüyse herhangi bir tuşa basın ve hemen bırakın; kontrol panelindeki "R" LED'i 3 kez yeşil renkte yanıp söner (hafızaya alma doğru şekilde gerçekleşti). (*1)	

(\*1) - Hafızaya alınacak başka vericiler varsa, ilk 10'u takip eden 15 saniye içinde vericideki sırayı tekrarlayın. Bu süre dolduğunda işlem otomatik olarak sona erer.



**İşlemi anında durdurmak istiyorsanız (örneğin daha fazla radyo kumandasını hafızaya almaktan kaçınmak için), "Radyo R" tuşuna bir kez basın.**



### 7.3.2 "MOD 2"DE HAFIZAYA ALMA

"**Tablo 13**"de belirtilen prosedürün yürütülmesi sırasında alıcı vericide bulunan düğmelerden yalnızca birini hafızaya alır ve kurulumu yapan kişi tarafından seçilen işlevselliği atar.

Daha fazla tuşu hafızaya almak için, hafızaya alınacak her tuş için prosedürü baştan tekrarlamak gerekir.

Gerçekleştirilen hafızaya alma, tek bir hafıza yerini kaplayacaktır ve hafızaya alınan düğmenin komutu, kurulumcu tarafından otomasyon kontrol panelinin "Komutlar listesi"nde seçilen komut olacaktır (bakınız "**Tablo 9**").

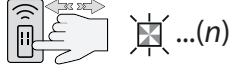
Tablo 13

MOD 2'DE (VE GENİŞLETİLMİŞ MOD 2'DE) HAFIZAYA ALMA	
<b>Açıklama</b>	<b>Semboller</b>
" <b>Tablo 9</b> " içinde listelenenlerden hafızaya almak istediğiniz komutu seçin ve tanımlayıcı numarayla (n) not edin.	
Seçilen komutu tanımlayan (n) rakamına eşit sayıda "Radyo" tuşuna basıp bırakın. "R" LED'i aynı sayıda yanıp söner.	
<b>Hafızaya alınacak verici üzerinde</b>	
Tek yönlü ise, hafızaya almak istediğiniz düğmeyi 10 saniye içerisinde basılı tutun ve kontrol paneli üzerindeki "R" LED'i öngörülen 3 yeşil yanıp sönmeye kadar basılı tutun (hafızaya alma doğru şekilde gerçekleşti). (*2)	
İki yönlü ise hafızaya alınmasını istediğiniz tuşa 10 saniye içinde basıp hemen bırakın; kontrol panelindeki "R" LED'i 3 kez yeşil renkte yanıp söner (hafızaya alma doğru şekilde gerçekleşti). (*2)	

(\*2) - Aynı komutun hafızaya alınması gereken başka vericiler varsa, ilk 10'u takip eden 15 saniye içinde diğer her diğer vericinin düğmesinde bu adımları tekrarlayın. Bu süre dolduğunda işlem otomatik olarak sona erer.

**⚠ Dikkat! Öğrenim prosedürünü anında durdurmak mümkün değildir. Gerekirse (örneğin istem dışı kombinasyonları önlemek için) F2 güç sigortasının bağlantısını kesin, 30 saniye bekleyin ve tekrar takın.**

### 7.3.3 "ALICININ YANINDA" YENİ BİR VERİCİNİN HAFIZAYA ALINMASI.



**⚠ Dikkat! Sadece tek yönlü vericiler için.**

"**Tablo 14**" bölümünde belirtilen prosedürün uygulanması sırasında yeni bir verici, halihazırda kontrol panelinde kayıtlı olan bir vericiyle aynı radyo ayarlarını alır.

Prosedür, kontrol panelindeki "Radyo" düğmesine doğrudan müdahale edilmesini gerektirmez, ancak vericinin, alıcının alım aralığında bulunmasını gerektirir.

Alıcının "**"Kontrol paneline yakınlık" prosedürü ile ve/veya "etkinleştirme kodu" aracılığıyla gerçekleştirilen hafızaya alma işlemlerinin engellenmesi (veya serbest bırakılması)**" paragrafında anlatıldığı gibi işlevleri engellenerek "alıcının yakınında" hafızaya alınması önenebilir.

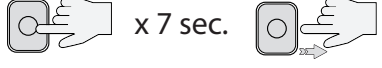
Tablo 14

"ALICININ YAKININDA" YENİ BİR VERİCİNİN HAFIZAYA ALINMASI	
<b>Açıklama</b>	<b>Semboller</b>
Yeni verici üzerinde hafızaya almak istediğiniz düğmeyi basılı tutun. 7 saniye boyunca bekleyin ve ardından bırakın.	
Zaten hafızaya alınmış olan verici üzerinde kopyalamak istediğiniz hafızaya alınmış olan düğmeye 3 kez yavaş bir şekilde basın ve tekrar bırakın.	
Yeni verici üzerinde prosedürün başında basılan aynı düğmeye 1 kez basın ve bırakın.	

(\*2) - Aynı komutun hafızaya alınması gereken başka vericiler varsa, ilk 10'u takip eden 15 saniye içinde diğer her diğer vericinin düğmesinde bu adımları tekrarlayın. Bu süre dolduğunda işlem otomatik olarak sona erer.

### 7.3.4 ALICIDA ÖNCEDEN HAFIZAYA ALINMIŞ ESKİ BİR VERİCİNİN "ETKİNLEŞTİRME KODUNU" KULLANARAK YENİ BİR VERİCİNİN HAFIZAYA ALINMASI

**⚠ Dikkat! Yalnızca "O-Code" ve "BD" kodlamalı vericiler için**

O-Code ve BD kodlamalı vericilerin hafızasında, yeni bir vericinin alıcıda hafızaya alınmasını etkinleştirmenin mümkün olduğu bir "etkinleştirme kodu" (sır) bulunur.

Bu etkinleştirmeyi gerçekleştirmek için, vericinin kullanma talimatları kılavuzunu okuyun ve yenisini hafızaya almak istediğiniz alıcıda önceden hafızaya alınmış olan eski bir vericiyi edinin.

**⚠ Etkinleştirme kodunun aktarımı yalnızca iki özdeş verici arasında ve aynı radyo kodlamasıyla gerçekleştirilebilir.**

Daha sonra, yeni etkinleştirilen verici kullanıldığında, komutu, kimlik kodunu ve alınan "etkinleştirme kodunu" (ilk 20 iletimde) alıcıya gönderecektir. Bu noktada alıcı, eski vericinin etkinleştirme kodunu tanıyacak ve yeni vericinin kimlik kodunu otomatik olarak hafızaya alacaktır.

Vericilerin "etkinleştirme kodu" aracılığıyla istenmeyen şekilde hafızaya alınması, alıcının işlevselliğinin engellenmesiyle önenebilir (bkz. paragraf "**"Kontrol paneline yakınlık" prosedürü ile ve/veya "etkinleştirme kodu" aracılığıyla gerçekleştirilen hafızaya alma işlemlerinin engellenmesi (veya serbest bırakılması)**").

## 7.4 RADYO KUMANDASININ SİLİNMESİ

### 7.4.1 BİR DÜĞME İLE İLİŞKİLİ TEK BİR KOMUTUN ALICININ HAFIZASINDAN SİLİNMESİ

"Tablo 15"de belirtilen prosedürü gerçekleştirirken, bir düğme ilişkili komutun kaydedilmesini iptal etmek mümkündür



**Dikkat! Verici "Mod 1"de hafızaya alınmışsa (bkz. paragraf "“Mod 1”de hafızaya alma”), prosedür sırasında vericinin tamamı, yani radyo kumandasındaki tüm düğmeler silinir.**

Tablo 15

TEK BİR KOMUTUN ALICININ HAFIZASINDAN SİLİNMESİ	
Açıklama	Semboller
Kontrol panelinde "Radyo" tuşunu basılı tutun ve "R" LED'inin yeşil renkte yanmasını ve sönmesini bekleyin. "Radyo" tuşunu bırakın	
Silinecek verici üzerinde	
Tek yönlü ise, silmek istediğiniz düğmeyi (*4) basılı tutun ve kontrol paneli üzerindeki "R" LED'i öngörülen 5 hızlı yeşil yanıp sönmeden ilkinin gerçekleştiğinden sonra bırakın (silme doğru şekilde gerçekleşti).	
İki yönlü ise silmek istediğiniz tuşa (*4) basın ve bırakın; kontrol panelindeki "R" LED'i 5 kez yeşil renkte yanıp söner (silme doğru şekilde gerçekleşti).	

(\*4) - Verici "Mod 1"de (bkz. "“Mod 1”de hafızaya alma”) hafızaya alınmışsa herhangi bir tuşa basılabilir. Verici "Mod 2"de hafızaya alınmışsa (bkz. "“Mod 2”de hafızaya alma”) silmek istediğiniz hafızaya alınmış her düğme için tüm prosedür tekrarlanmalıdır.

### 7.4.2 ALICININ HAFIZASINDAN SİLME (KOMPLE)

Tek yönlü sistemde kod silme işlemleri yalnızca alıcıyı ilgilendirir. Ancak iki yönlü bir sistemde radyo kumandasındaki ilişkilendirmenin de silinmesi gerekli olacaktır.

Bu prosedürü gerçekleştirmek için ilgili vericinin kullanım kılavuzuna bakın.

Tablo 16

ALICININ HAFIZASININ KOMPLE SİLİNMESİ.	
Açıklama	Semboller
Kontrol panelinde "Radyo" tuşunu basılı tutun ve "R" LED'inin yeşil renkte yanmasını ve sönmesini bekleyin. Birkaç saniye sonra yanıp sönmeye başlar.	
Silme modu	
Alıcının hafızasını silmek için tam olarak 5. yanıp sönmeye "Radyo" düğmesini bırakın.	
Kontrol panelindeki "R" LED'inin hızlı bir şekilde 5 kez yanıp sönmesini bekleyin. (Silme doğru şekilde gerçekleşti).	







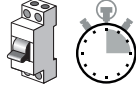

### 7.4.3 "KONTROL PANELİNE YAKINLIK" PROSEDÜRÜ İLE VE/VEYA "ETKİNLEŞTİRME KODU" ARACILIĞIYLA GERÇEKLEŞTİRİLEN HAFIZAYA ALMA İŞLEMLERİNİN ENGELLENMESİ (VEYA SERBEST BIRAKILMASI)

"Tablo 17"de belirtilen prosedürü kullanarak, "alıcının yakınında" prosedürünü (bkz. "**Alıcının yakınında**" yeni bir vericinin hafızaya alınması.") veya "etkinleştirme kodu" prosedürünü (bkz. "**Alıcıda önceden hafızaya alınmış eski bir vericinin "etkinleştirme kodunu" kullanarak yeni bir vericinin hafızaya alınması**") kullanmaya çalıştığınızda, alıcıda yeni vericilerin hafızaya alınmasını engellemek mümkündür

Her iki prosedür için de fabrika ayarı "ON" (AÇIK)'tır. Prosedürü gerçekleştirmek için alıcıda önceden hafızaya alınmış bir vericinin olması gerekir.

Tablo 17

Açıklama	Semboller
F2 sigortasını ve pil grubunu çıkararak elektrik gücü kaynağının bağlantısını kesin. 10 saniye bekleyin.	OFF 10 s 
"Radyo" düğmesini basılı tutun ve aynı zamanda güç kaynağını açın.	ON 
"R" LED'i önce hafızadaki vericilere sinyal verir ve ardından kısa turuncu yanıp sönmeler yayar.	
İkinci turuncu yanıp sönmelerin tam sonunda "Radyo" düğmesini bırakın.	
"R" LED'inin durumuyla tanınabilecek aşağıdaki işlevlerden birini seçmek için 5 saniye içinde "Radyo" düğmesine art arda basıp bırakın:	< 5 san. >
Aktif engelleme yok = led SÖNÜK	
"Kontrol paneli yakınında" hafızaya alma engellemesi = led KIRMIZI renkte	
"Etkinleştirme kodu" ile hafızaya alma engellemesi = led YEŞİL renkte	
Her iki hafızanın da bloke edilmesi ("kontrol panelinin yakınında" ve "etkinleştirme koduyla") = led TURUNCU renkte	
Halihazırda alıcıda hafızaya alınmış olan bir vericide 5 saniye içinde, yeni seçilen işlevi kaydetmek için (hafızaya alınmış) bir düğmeye basıp bırakın	



Kontrol panelinde 3 adet düğme bulunur: **[Open ▲]**, **[Stop/Set]** ve **[Close ▼]** (“Şekil 50”) hem kontrol panelini kontrol etmek hem de mevcut fonksiyonları programlamak için kullanılabilir.

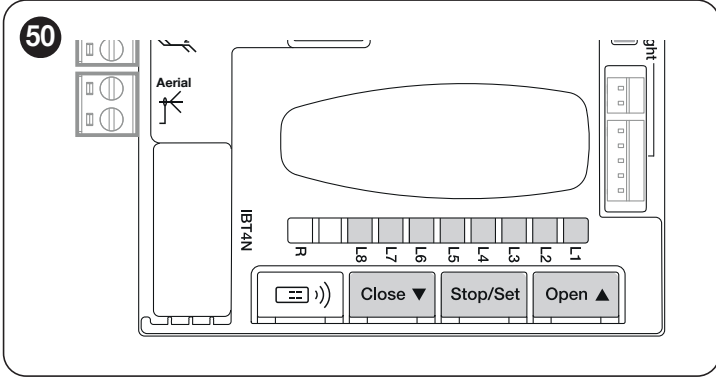

Mevcut programlanabilir fonksiyonlar **iki seviyede** düzenlenmiştir ve çalışma durumları kontrol panelinde bulunan sekiz LED “L1 ... L8” tarafından bildirilir (led yanıyor = fonksiyon aktif; led sönmük = fonksiyon aktif değil).

### 8.1 PROGRAMLAMA DÜĞMELERİNİN KULLANIMI

#### [Open ▲]

Düğme, otomasyonun açılmasını kumanda etmeyi; veya programlama noktasını yukarıya doğru hareket ettirmeyi sağlar.

#### [Stop/Set]

Bir hareketi durdurmak için kullanılan düğme.  
3 saniyeden fazla basıldığında programlama aşamasına geçmeyi sağlar.

#### [Close ▼]

Düğme, otomasyonun kapanışını kumanda etmeyi; veya programlama noktasını aşağıya doğru hareket ettirmeyi sağlar.



**Dikkat! Hareket sırasında, açılma veya kapanmadan bağımsız olarak, tüm düğmeler STOP işlevini yerine getirerek motorun hareket kursunu durdurur.**



## 8.2 BİRİNCİ SEVİYE PROGRAMLAMA (ON-OFF)

Birinci seviye fonksiyonların tümü fabrikada "OFF" (KAPALI) olarak programlanmıştır ve istenildiği zaman değiştirilebilir. Çeşitli fonksiyonları kontrol etmek için "Tablo 18" bölümüne bakın.

### 8.2.1 BİRİNCİ SEVİYE PROGRAMLAMA PROSEDÜRÜ



**Programlama prosedürünün bir düğmeye basılması ile diğerine basılması arasında maksimum 20 saniyelik bir süre limiti vardır. Bu sürenin sonunda prosedür otomatik olarak sona erer ve o ana kadar yapılan değişiklikler hafızaya alınır.**

Birinci seviye programlamasını gerçekleştirmek için:

1. "L1" LED'i yanıp sönmeye başlayana kadar [Stop/Set] düğmesine basın ve basılı tutun
2. [Stop/Set] düğmesini bırakın
3. yanıp sönen LED'i değiştirecek fonksiyonu temsil eden LED'e taşımak için [Open ▲] veya [Close ▼] düğmesine basın
4. fonksiyonun durumunu değiştirmek için [Stop/Set] düğmesine basın ve hemen bırakın:
  - kısa süreli yanıp sönmeye = OFF
  - uzun yanıp sönmeye = ON
5. programlamadan çıkmak için, hiçbir tuşa basmadan, 20 saniye (maksimum süre) bekleyin.



**Prosedürü gerçekleştirirken diğer fonksiyonları "ON" veya "OFF" olarak programlamak için, bu faz sırasında 2. ve 3. maddelerin tekrarlanması gerekir.**

Tablo 18

BİRİNCİ SEVİYE FONKSİYONLAR (ON - OFF)		
LED	Fonksiyon	Açıklama
L1	Otomatik kapanış	Bu fonksiyon, programlanan duraklama süresinden sonra otomasyonun otomatik olarak kapanmasına olanak sağlar, Duraklatma Süresi varsayılan olarak 30 saniyeye ayarlanmıştır ancak 5, 15, 30, 45, 60, 80, 120 ve 180 saniye olarak değiştirilebilir. Eğer fonksiyon çalıştırılmazsa, çalışma "yarı otomatik" olarak gerçekleşir.
L2	Fotodan sonra kapat	Bu işlev, otomasyonu yalnızca geçiş için gereken süre boyunca açık tutmaya olanak tanır; "Photo" müdahalesi her zaman 5 saniyelik bir duraklama süresiyle (programlanan değerden bağımsız olarak) otomatik yeniden kapanmaya neden olur. Otomasyon her zaman tam açık konuma ulaşır (daha önce Photo devre dışı kalsa bile). Photo devre dışı kaldığında 5 saniyelik bir duraklamayla otomatik olarak yeniden kapanır.
L3	Her zaman kapat	Güç kaynağı geri geldiğinde otomasyonun açık olduğu algılandığında "Her Zaman Kapat" fonksiyonu devreye girerek kapanmaya neden olur. Güvenlik nedenleriyle harekette önce 5 saniyelik ön yanıp sönmeye yapılır. Güç kaynağı geri geldiğinde fonksiyon aktif değilse otomasyon durdurulmuş durumda kalacaktır
L4	Bekleme modu	Bu fonksiyon, tüketimi mümkün olduğu kadar azaltmaya olanak tanır ve özellikle tampon akü ile çalışırken kullanışlıdır. Bu fonksiyon aktifse hareketin bitiminden 1 dakika sonra kontrol paneli Bluebus fotosel vericilerini ve daha yavaş yanıp sönecek olan Bluebus LED'i dışındaki tüm LED'leri kapatır. Bir komut geldiğinde kontrol paneli tam çalışmaya geri döner. Fonksiyon aktif değilse tüketimde herhangi bir azalma olmayacaktır.
L5	Hızlı başlatma	Bu fonksiyonun etkinleştirilmesiyle, hareketin her başlangıcında kademeli hızlanma devre dışı bırakılır; maksimum hızlı başlatma kuvveti sağlar ve örneğin kar veya buzun kapiyıl kapatması durumunda yüksek statik sürtünmenin olduğu durumlarda kullanışlıdır. Hızlı başlatma aktif değilse hareket kademeli bir hızlanmayla başlar.
L6	Ön yanıp sönmeye	Ön yanıp sönmeye fonksiyonu ile, tehlikeli durum hakkında önceden uyarda bulunmak amacıyla, yanıp sönen ışığın yanması ile hareketin başlaması arasında 3 saniyelik bir duraklama eklenir. Ön yanıp sönmeye aktif değilse hareket başladığında yanıp sönen ışık yanar.
L7	Dahili Radyo Engelleme	<b>Fonksiyon AKTİF:</b> kumanda paneli içindeki BiDi radyoyu devre dışı bırakır. <b>Fonksiyon AKTİF DEĞİL:</b> normal çalışma. <b>Harici bir OXI tipi alıcı kullanıyorsanız bu fonksiyonu etkinleştirin.</b>
L8	"Slave" modu	Bu fonksiyonun etkinleştirilmesiyle ROBUS "Slave" olur: böylece, bir motorun Master ve diğerinin Slave olarak çalıştığı karşılıklı kanatlardaki 2 motorun çalışmasını senkronize etmek mümkündür; daha fazla ayrıntı için "Slave" modu paragrafına bakınız.



**Normal çalışma sırasında, yani hiçbir hareket yapılmadığında, "L1 ... L8" LED'leri temsil ettikleri fonksiyonun durumuna göre yanar veya söner, örneğin "Otomatik kapanma" etkinse "L1" yanar. Hareket sırasında, "L1 ... L8" yanıp sönmeye, o anda otomasyonu hareket ettirmek için gereken kuvveti gösterir. Eğer "L1" yanıp sönmeye gerekli kuvvet düşüktür ve bu, maksimum kuvveti gösteren "L8" yanıp sönmeye kadar devam eder. Hareket sırasında LED'ler tarafından gösterilen kuvvet seviyesi (mutlak bir değerdir) ile kuvvetin programlanması sırasında LED'ler tarafından gösterilen seviye (göreceli bir değerdir) arasında bir ilişki olmadığını lütfen unutmayın. "Tablo 19"de "L5"e bakınız.**



### 8.3 İKİNCİ SEVİYE PROGRAMLAMA (AYARLANABİLİR PARAMETRELER)

İkinci seviye programlamanın tüm parametreleri fabrikada "Tablo 19" içindeki "GRİ RENK" ile vurgulandığı şekilde programlanmıştır ve istenildiği zaman değiştirilebilir. Parametreler 1'den 8'e kadar bir değer ölçeğinde ayarlanabilir. Her LED'e karşılık gelen değeri kontrol etmek için "Tablo 19" bölümüne bakın.



**Bir parametrenin konfigürasyonu (seviye 2) mevcut konfigürasyonlara kıyasla tanınmazsa, kontrol paneli mevcut değer aralık dışında olduğunu belirtmek için L1 ve L8 LED'lerini aralıklı olarak aynı anda yakar. Gerekliyse, [Open ▲] veya [Close ▼]. tuşlarına basarak değerleri zorlamaya devam edebilirsiniz.**

#### 8.3.1 İKİNCİ SEVİYE PROGRAMLAMA PROSEDÜRÜ



**Programlama prosedürünün bir düğmeye basılması ile diğerine basılması arasında maksimum 20 saniyelik bir süre limiti vardır. Bu sürenin sonunda prosedür otomatik olarak sona erer ve o ana kadar yapılan değişiklikler hafızaya alınır.**

İkinci seviye programlamasını gerçekleştirmek için:

1. "L1" LED'i yanıp sönmeye başlayana kadar [Stop/Set] düğmesine basın ve basılı tutun
2. [Stop/Set] düğmesini bırakın
3. yanıp sönen LED'i değiştirilecek parametrenin "giriş LED'ini" temsil eden LED'e taşımak için [Open ▲] veya [Close ▼] düğmesine basın
4. [Stop/Set] düğmesine basın ve basılı tutun. Her zaman [Stop/Set] düğmesi basılı olarak:
  - değiştirilecek parametrenin mevcut seviyesini temsil eden LED yanana kadar yaklaşık 3 saniye bekleyin
  - parametre değerini temsil eden LED'i hareket ettirmek için [Open ▲] veya [Close ▼] tuşuna basın
5. ilk seviyeye dönmek için [Stop/Set] düğmesini bırakın
6. programlamadan çıkmak için, hiçbir tuşa basmadan, 20 saniye (maksimum süre) bekleyin.



**Prosedürün yürütülmesi sırasında daha fazla parametre programlamak için, fazın kendisi sırasında işlemleri 2. adımdan 4. adıma kadar tekrarlanması gerekir.**

Tablo 19

İKİNCİ SEVİYE FONKSİYONLAR (AYARLANABİLİR PARAMETRELER)				
Giriş LED'leri	Parametre	Led (seviye)	Ayarlanan değer	Açıklama
L1	Duraklatma Süresi	L1	5 saniye	Duraklatma süresini, yani otomatik tekrar kapanmadan önceki süreyi ayarlar. Yalnızca Otomatik Kapanma aktif ise etkili olur.
		L2	15 saniye	
		<b>L3</b>	<b>30 saniye</b>	
		L4	45 saniye	
		L5	60 saniye	
		L6	80 saniye	
		L7	120 saniye	
		L8	180 saniye	
L2	Adımlı çalışma fonksiyonu	L1	Aç - stop - kapat - stop	Sbs girişiyle veya 1. radyo komutuyla ilişkili komutların sırasını ayarlar. <b>NOT: L4, L5, L7, L8</b> 'de seviyenin ayarlanması aynı zamanda "Aç" ve "Kapat" komutlarının davranışını da değiştirir.
		<b>L2</b>	<b>Aç - stop - kapat - aç</b>	
		L3	Aç - kapat - aç - kapat	
		L4	Site	
		L5	Site 2 (2 saniyeden fazla süre önce "Dur")	
		L6	Adımlı çalışma 2 (2 saniyeden fazla süre önce "Kısmen açılma")	
		L7	Deadman	
		L8	Açılış "Yarı otomatik" durumda, kapanış "ölü adam" durumunda	
L3	Motor hızı	L1	Hız 1 (30% - yavaş)	Normal çalışma sırasında motor devrini ayarlar.
		L2	Hız 2 (44%)	
		L3	Hız 3 (58%)	
		<b>L4</b>	<b>Hız 4 (72%)</b>	
		L5	Hız 5 (86%)	
		L6	Hız 6 (100% - hızlı)	
		L7	Aç V4, kapat V2	
		L8	Aç V6, kapat V4	

## İKİNCİ SEVİYE FONKSİYONLAR (AYARLANABİLİR PARAMETRELER)

Giriş LED'leri	Parametre	Led (seviye)	Ayarlanan değer	Açıklama
L4	OGI çıkışı	L1	"Kapı açık ışığı" fonksiyonu	OGI çıkışıyla ilişkili fonksiyonu düzenler (çıkışla ilişkili fonksiyon ne olursa olsun, aktif olduğunda maksimum 10W güçle 24V $\pm$ (-%30 +%50) voltaj sağlar
		L2	Kanat kapalı ise aktif	
		L3	Kanat açık ise aktif	
		L4	No.2 radyo çıkışı ile aktif	
		L5	No.3 radyo çıkışı ile aktif	
		L6	No.4 radyo çıkışı ile aktif	
		L7	Bakım ışığı	
		L8	Elektrikli kilit	
L5	Motor kuvveti	L1	Çok çok hafif kapı	Otomasyonun ağırlığına uyum sağlamak için motor kuvveti kontrol sistemini ayarlar. Kuvvet kontrol sistemi aynı zamanda ortam sıcaklığını da ölçerek bilhassa düşük sıcaklıklarda kuvveti otomatik olarak artırır
		L2	Çok hafif kapı	
		L3	Hafif kapı	
		L4	Orta ağırlıkta kapı	
		L5	Orta ağırlıkta-Ağır kapı	
		L6	Ağır kapı	
		L7	Çok ağır kapı	
		L8	Çok çok ağır kapı	
L6	Kısmen açılır	L1	0,5 mt	Kısmen açılma ölçümünü düzenler
		L2	1 mt	
		L3	1,5 mt	
		L4	2 mt	
		L5	2,5 mt	
		L6	3 mt	
		L7	3,4 mt	
		L8	4 mt	
L7	Bakım uyarısı	L1	1.000	Otomasyon bakım talebi sinyali verilmeden önceki hareketsayısını düzenler.
		L2	2.000	
		L3	4.000	
		L4	7.000	
		L5	10.000	
		L6	15.000	
		L7	17.000	
		L8	20.000	
L8	Arızaların listesi	L1	1 <sup>inci</sup> hareket (en son) sonucu	Son 8 harekette meydana gelen arızanın türünü kontrol etmenizi sağlar (" <b>Arıza geçmişi listesi</b> " paragrafına bakın).
		L2	2 <sup>nci</sup> hareket sonucu	
		L3	3 <sup>üncü</sup> hareket sonucu	
		L4	4 <sup>üncü</sup> hareket sonucu	
		L5	5 <sup>inci</sup> hareket sonucu	
		L6	6 <sup>nci</sup> hareket sonucu	
		L7	7 <sup>nci</sup> hareket sonucu	
		L8	8 <sup>inci</sup> hareket sonucu	

- Tüm parametreler herhangi bir olumsuz etki olmaksızın istenildiği gibi ayarlanabilir; yalnızca "Motor kuvveti" ayarları için özel dikkat edilmesi gerekebilir:
- kapının anormal sürtünme noktalarına sahip olduğu gerçeğini telafi etmek için yüksek kuvvet değerlerinin kullanılması önerilmez; aşırı bir kuvvet, güvenlik sisteminin işleyişini tehlikeye atabilir veya kapıya zarar verebilir
  - darbe kuvvetini azaltmak için sisteme yardımcı olarak "Motor Kuvveti" kontrolü kullanılıyorsa, EN 12453 standardının gerektirdiği şekilde her ayardan sonra kuvvet ölçümünü tekrarlayın
  - aşınma ve atmosferik koşullar otomasyonun hareketini etkiler, kuvvet ayarının periyodik olarak yeniden kontrol edilmesi gerekir.

## 8.4 ÖZEL FONKSİYONLAR

### 8.4.1 "HER ZAMAN AÇ" FONKSİYONU

"Her zaman aç" fonksiyonu, "Adımlı çalışma" komutu 2 saniyeden uzun sürdüğünde her zaman bir açılma hareketi komutu vermeyi sağlayan kontrol panelinin bir özelliğidir; bu, örneğin otomasyonu belirli bir zaman bandı boyunca açık tutmak için bir programlayıcı saatinin kontağını SbS terminale bağlamak için kullanışlıdır.

Bu özellik, "Site 2" olarak programlama haricinde, "SbS" girişinin programlanmasından bağımsız olarak geçerlidir; "**ikinci seviye programlama (ayarlanabilir parametreler)**" paragrafındaki "**Adımlı çalışma fonksiyonu**" parametresine bakın.

### 8.4.2 "HER HALÜKARDA HAREKET ET" FONKSİYONU

Bu fonksiyon, bazı güvenlik donanımları düzgün çalışmadığında veya arızalandığında bile otomasyonun çalışmasına olanak sağlar. Otomasyonu "deadman" modunda aşağıdaki şekilde ilerleyerek kontrol etmek mümkündür:

1. otomasyonu çalıştırmak için bir verici veya anahtarlı seçme düğmesi aracılığıyla bir komut gönderin. Her şey doğru çalışıyorsa otomasyon sorunsuz olarak hareket eder, aksi takdirde 2. adımdan devam edin
2. 3 saniye içinde, komutu tekrar çalıştırın ve çalıştırılmış halde tutun
3. yaklaşık 2 saniye sonra, otomasyon istenen hareketi "deadman" modunda gerçekleştirir, yani yalnızca komut aktif tutulduğu sürece hareket etmeye devam edecektir.



**Güvenlik donanımları çalışmadığında, yanıp sönen gösterge sorunun türünü belirtmek için birkaç kez yanıp söner. Arıza türünü doğrulamak için "Flaşör lambası ile uyarılar" (sayfa 40) bölümüne bakın.**

### 8.4.3 "BAKIM UYARISI" FONKSİYONU

Bu fonksiyon, otomasyonda bakım kontrolü yapılması gerektiğinde uyarı verir. Uyarı sinyali verildikten sonra gerçekleştirilecek hareket sayısı, MyNicePro uygulaması veya tüm Nice uyumlu arayüzler aracılığıyla yapılandırılabilir.

Her hareketin başlangıcında otomasyon, aşağıdaki tabloda açıklanan davranışa göre bakım durumunu temsil etmek üzere yeşil veya kırmızı ışığı yakar:

Tablo 20

BAKIM UYARISI		
LED ışığı	Faz	Açıklama
Yeşil	her hareketin başlangıcında sabit olarak yanar	Normal çalışma
Kırmızı	her hareketin başlangıcında sabit olarak yanar	Tüm otomasyonun bakımının uzman teknik personel tarafından yapılması tavsiye edilir

## 8.5 WİFİ BAĞLANTISI

**ROBUS** motorları aşağıdakilere olanak sağlayacak şekilde Wi-Fi bağlantısına göre ayarlanmıştır:

- otomasyonun uzaktan kontrolü (MyNice Uygulaması aracılığıyla)
- kurulumcuya: otomasyonun konfigürasyonu (MyNice Pro Uygulaması aracılığıyla)

Özellikle Wi-Fi bağlantısı üç modda mevcuttur:

- Kontrol paneline entegre WiFi modülü (satın alınan modelde mevcutsa)
- İstek üzerine aksesuar olarak sağlanan BiDi-Wifi arayüzü
- İstek üzerine aksesuar olarak sağlanan Proview arayüzü (yalnızca MyNice Pro Uygulaması için)



**BiDi-Wifi arayüzünün otomasyondaki busT4 portuna uygulanması BiDi-ZWave arayüzüne bir alternatif olarak değerlendirilmelidir.**

Otomasyonun WiFi bağlantısını beklenen şekillerde kullanmak için şunları yapmanız gerekir:

- İstenilen kullanıma bağlı olarak Google Play Store ve Apple App Store'da bulunan MyNice veya MyNice Pro Uygulamasını (kurulumcuya özel) yükleyin
- Otomasyonu çalıştırın ve mevcut WiFi cihazının düzenli olarak açılıp açılmadığını kontrol edin
- Kurulum Uygulamayı başlatın ve "WiFi Arayüzü veya Aksesuarlar" menüsünden WiFi cihazını yapılandırın

MyNice Pro ve MyNice Uygulamalarına bağlı fonksiyonlarla ilgili daha fazla ayrıntı için [www.niceforyou.com](http://www.niceforyou.com) web sitesine bakın.

### 8.5.1 ENTEGRE WİFİ MODÜLÜ (VERSİYONA BAĞLI OLARAK)

Kontrol panelinin entegre modülünde 2 düğme (P1 ve P2) ve 2 LED (W1 ve W2) bulunur; bunlar çeşitli çalışma fazlarına bağlı olarak farklı davranır. Kullanıcının etkileşim kurabileceği düğmeler ve LED'ler aşağıda gösterilmiştir:

- W1 = Power/Sys (güç ve entegre WiFi modülü durumu LED'i)
- W2 = Wifi / BT (Wifi iletişim durumu LED'i)
- P1 = 10san basma = fabrika ayarlarına resetleme
- P2 = kullanılmıyor

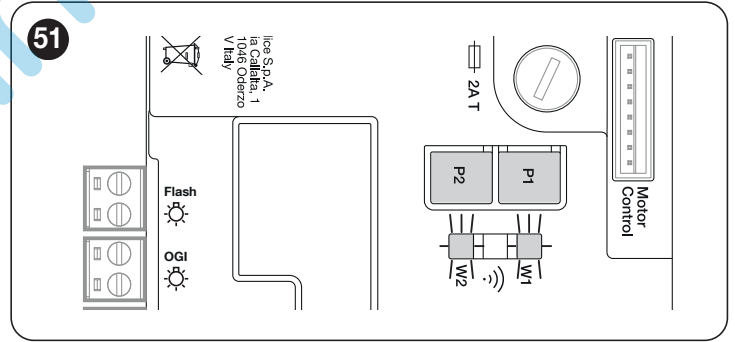

**DİKKAT = Bir cihazı kurmak ve kontrol paneliyle eşleştirmek için MyNice veya MyNice Pro uygulamasındaki kılavuzlu prosedürü izleyin. Daha fazla bilgi için lütfen [www.niceforyou.com](http://www.niceforyou.com) adresini ziyaret edin**

WI-FI MODÜLÜ LED DURUMU			
WiFi /BT (W2)	Power/Sys (W1)	W1 ve W2 led durumu	Açıklama
Sabit yanan yeşil	Sabit yanan yeşil	Sürekli	Entegre modül normal çalışma durumunda ve bir akıllı telefon bağlı.
Sabit yanan yeşil	Yeşil, 8 hızlı yanıp sönme	Geçici (birkaç saniye)	Modül, kullanıcı tarafından "Tanımla" eylemine tabi tutuldu.
Yanıp sönen yeşil	Sabit yanan yeşil	Sürekli	Modül, kullanıcıdan Wi-Fi ağ yapılandırmasını almayı bekliyor. Modülü yapılandırmak için uygulamayı kullanın.
Sabit yanan turuncu	Sabit yanan yeşil	Sürekli	Modül normal çalışma durumunda ve hiçbir akıllı telefon bağlı değil.
Yanıp sönen turuncu	Sabit Yanan Yeşil	Geçici (birkaç saniye)	Modül Wi-fi'ı yapılandırıyor. Sürekli yanıyor, Wi-Fi yapılandırılırken bir sorun olduğu anlamına gelir.
Kapalı	Sabit Yanan Yeşil	Sürekli	Modül, açıldıktan sonra 30 dakika geçtiği için artık yapılandırılmaz (yalnızca modül henüz yapılandırılmamışsa). Modülü yapılandırmak için kontrol paneline giden gücü kesin ve yeniden bağlayın.
Kapalı	Yanıp Sönen Turuncu	Geçici (yaklaşık 1 dakika)	Modül güncelleniyor. İşlemin tamamlanmasını bekleyin. İşlem doğru bir şekilde sonlandırılmazsa modül 5 dakika sonra otomatik olarak yeniden başlar.
Yanıp Sönen Kırmızı	Kapalı	Geçici	Modül, kontrol paneli açıldığında reset düğmesine basıldığını tespit etti.
Sabit Yanan Kırmızı	Sabit yanan yeşil	Sürekli	Modül evin Wi-Fi ağına bağlanamıyor veya Nice bulutuna bağlanamıyor.

### 8.5.2 BiDi-WiFi ARAYÜZÜ

BiDi-Wifi arayüzünü bağlamak için:

1. F2 sigortasını ve gerekiyorsa acil durum güç kaynağını çıkararak kontrol paneli güç kaynağının bağlantısını kesin

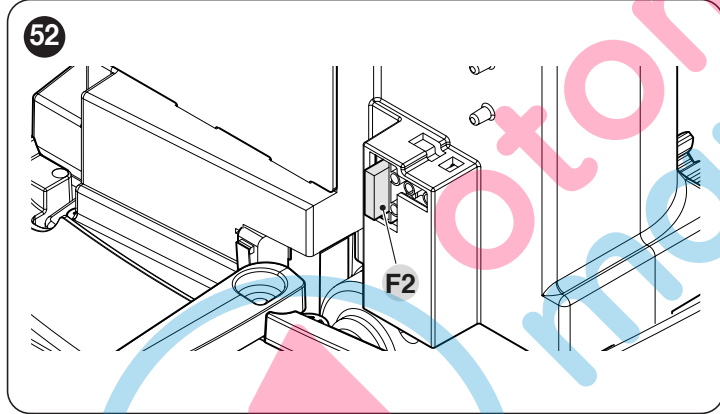

2. Devam etmeden önce tüm kontrol paneli LED'lerinin kapalı olduğunu doğrulayın

BiDi-Wifi arayüzünü kontrol panelinin T4 BUS konektörüne takın

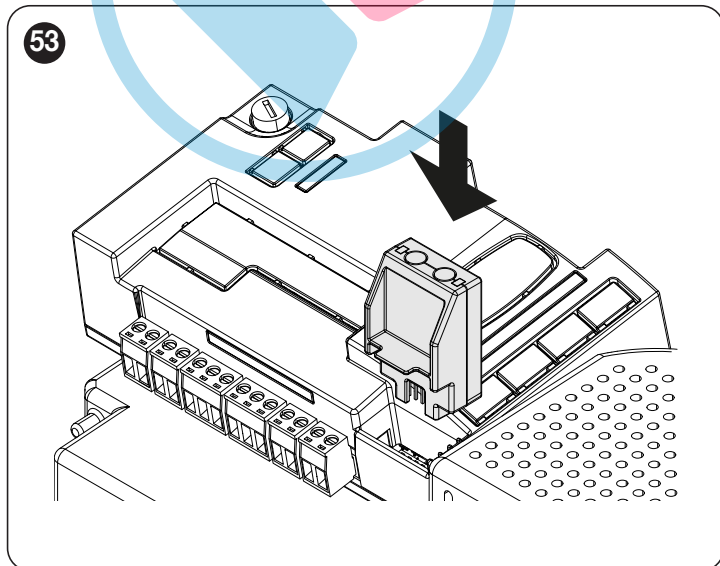

**Dikkat! Doğru takılmadığı takdirde BiDi-Wifi arayüzü hasar görebilir veya kontrol paneline kalıcı hasar verebilir.**

3.

Kontrol panelini tekrar açmak için F2 sigortasını takın

4.

Tarih LED'inin yanıp sönmeye başlamasını bekleyin

5.

Uygulama aracılığıyla arayüzü yapılandırın

6.

Tarih LED'i yanana ve yeşil ışık sabit olarak yanık kalana kadar bekleyin. Bu aşamada yapılandırma tamamlanmıştır.



**BiDi-Wi-fi arayüzüne bağlı işlemlerle ilgili daha fazla ayrıntı için [www.niceforyou.com](http://www.niceforyou.com) web sitesine bakın.**

## 8.6 PROVIEW BAĞLANTISI

Kontrol paneli üzerinde, IBT4N arayüzü üzerinden, tüm otomasyonun kurulum, bakım ve hata teşhis aşamasının Wifi bağlantısı ve MyNice Pro uygulaması üzerinden eksiksiz ve hızlı bir şekilde yönetilmesine olanak tanıyan "ProView" arayüzüne bağlanmanın mümkün olduğu bir BusT4 konektörü bulunmaktadır.

ProView, uygun şekilde çalıştırıldığında otomatik olarak bağlanılacak bir WiFi ağı oluşturur.

ProView doğru şekilde ilişkilendirildiğinde, "güç durumu" (A) ve "WiFi durumu" (B) LED'leri yeşil renkte yanar.

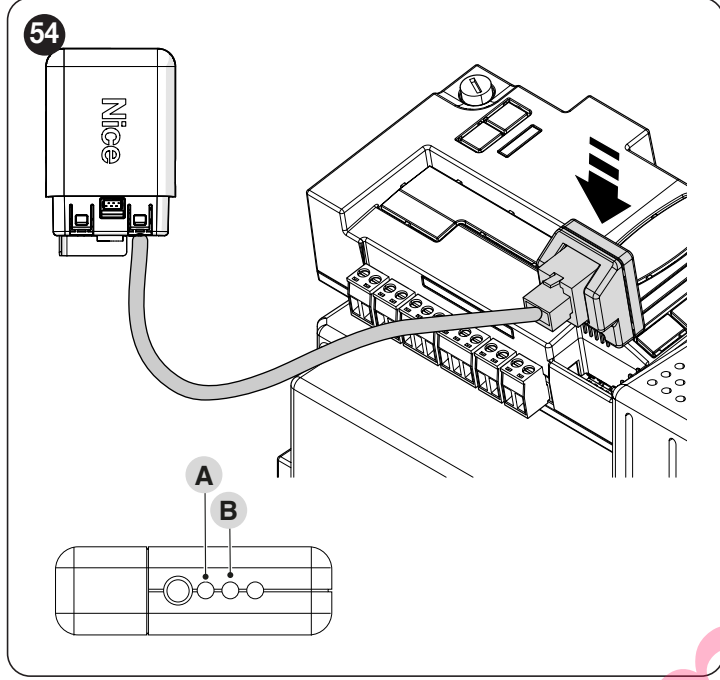

**!** ProView arayüzü ve MyNice Pro uygulamasıyla bağlantılı işlemlerle ilgili daha fazla ayrıntı için [www.niceforyou.com](http://www.niceforyou.com) web sitesine bakınız.

## 8.7 Z-WAVE™

**ROBUS** motorlar, evinizde kurulu Z-Wave™ ağ geçidi uygulaması aracılığıyla tüm otomasyon fonksiyonlarını son derece basit bir şekilde yönetmeye olanak sağlamak için Z-Wave™ protokolüyle uyumludur. Özellikle, otomasyonların hareketini ve durumunu kontrol etmeye olanak tanıyan BiDi-ZWave arayüzü ile Z-Wave™ bağlantısı mevcuttur.

**BiDi-ZWave arayüzünün otomasyondaki busT4 portuna uygulanması BiDi-Wifi arayüzüne bir alternatif olarak değerlendirilmelidir.**

**BiDi-ZWave arayüzüne bağlı işlemlerle ilgili daha fazla ayrıntı için [www.niceforyou.com](http://www.niceforyou.com) web sitesine bakınız.**

## 8.8 HAFIZANIN SİLİNMESİ



Aşağıda açıklanan prosedür, kontrol panelini fabrika programlama değerlerine döndürür. Tüm özelleştirilmiş ayarlar kaybolur.

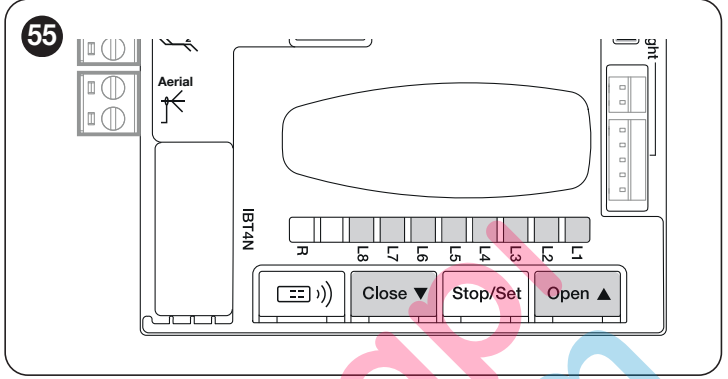

Kontrol panelinin hafızasını temizlemek ve tüm fabrika ayarlarını geri yüklemek için aşağıdakileri yapın:

1. "L1-L8" programlama LED'leri yanana kadar (yaklaşık 3 saniye sonra) [Open ▲] ve [Close ▼] düğmelerine basın ve basılı tutun
2. düğmeleri bırakın
3. işlem doğru bir şekilde gerçekleştirilmişse "L1"den "L8"e kadar arasındaki programlama LED'leri 3 saniye boyunca hızlı bir şekilde yanıp söner.



**Bu işlemlerle hafızada kalan hataların silinmesi de mümkündür.**



**Bu prosedür, radyo alıcılarında (entegre ve/veya harici) saklanan radyo kodlarını silmez**

## 9.1 SORUNLARI GİDERME

Aşağıdaki tabloda, kurulum sırasında veya arıza durumunda meydana gelebilecek arıza durumlarıyla başa çıkmak için faydalı bilgiler bulabilirsiniz.

Tablo 22

ARIZA ARAMA	
Belirtiler	Önerilen kontroller
<b>Radyo vericisi otomasyonu kontrol etmiyor ve vericideki LED yanmıyor</b>	Verici pillerinin bitmediğini kontrol edin ve gerekiyorsa değiştirin.
<b>Radyo vericisi otomasyonu kontrol etmiyor ama vericideki LED yanıyor</b>	Vericinin radyo alıcısında doğru şekilde saklanıp saklanmadığını kontrol edin.
<b>Hiçbir hareket komutu verilmedi ve "OK" LED'i yanıp sönmüyor</b>	Dişli motoruna şebeke voltajıyla güç verildiğini kontrol edin <b>F1</b> ve <b>F2</b> sigortalarının atmış olup olmadığını kontrol edin; bu durumda arızanın nedenini kontrol edin ve ardından bunları aynı akım değerine ve özelliklere sahip başka sigortalar ile değiştirin.
<b>Hiçbir hareket komutu verilmiyor ve flaşör lamba yanıp sönmüyor</b>	Komutun gerçekten alındığını teyit edin. Komut SbS girişine ulaşırsa " <b>OK</b> " LED'i yanmalıdır; radyo vericisi kullanılıyorsa ise " <b>OK</b> " LED'i iki kez hızlı bir şekilde yanıp sönmelidir.
<b>Hiçbir hareket komutu verilmiyor ve flaşör lamba birkaç kez yanıp sönmüyor</b>	Yanıp sönmeye sayısını sayın ve " <b>Flaşör lambası ile uyarılar</b> "da verilen bilgilere göre teyit edin.
<b>Hareket başlıyor ancak hemen sonra tersine dönüyor</b>	Seçilen kuvvet otomasyon tipi için çok düşük olabilir. Herhangi bir engel olup olmadığını kontrol edin ve muhtemelen daha yüksek bir kuvvet seçin. Stop girişine bağlı bir güvenlik cihazının tetiklenip tetiklenmediğini kontrol edin.
<b>Hareket sorunsuz olarak gerçekleşiyor ancak flaşör lamba çalışmıyor</b>	Hareket sırasında flaşör lambasının FLASH bağlantı ucunda voltaj olup olmadığını kontrol edin (aralıklı olduğundan voltaj değeri önemli değildir: yaklaşık 10-30V $\Rightarrow$ ); voltaj varsa sorun, aynı özelliklerden biriyle değiştirilmesi gereken lambadan kaynaklanmaktadır; voltaj yoksa FLASH çıkışında aşırı yük oluşmuş olabilir, kabloda kısa devre olmadığını kontrol edin.

Tablo 23

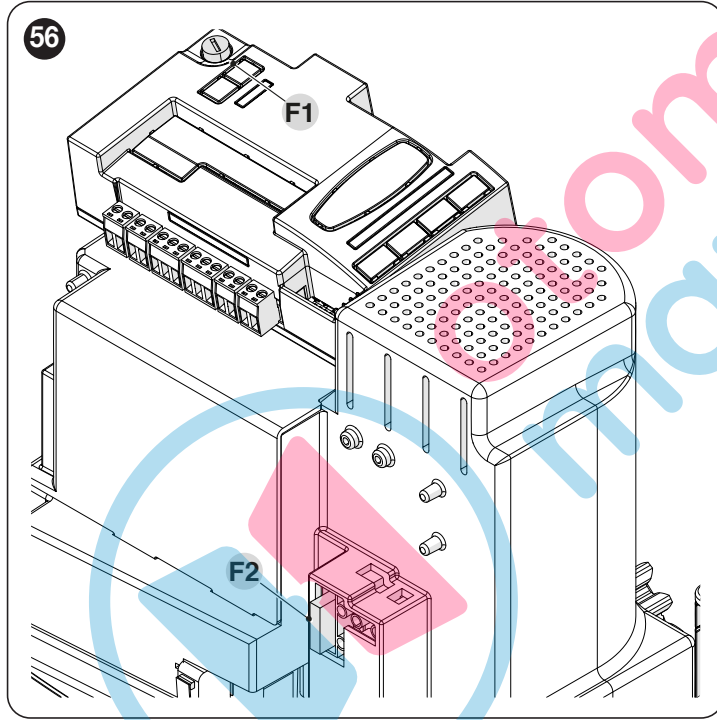

## F1 VE F2 SIGORTALARININ ÖZELLİKLERİ

<b>F1</b>	Merkezi Kumanda Sigortası = 2A gecikmeli
<b>F2</b>	Şebeke Güç Sigortası = 1,6A gecikmeli

## 9.2 MOTOR KONTROL KARTININ DEĞİŞTİRİLMESİ

Arıza durumunda motor kontrol kartı aşağıda belirtilen prosedürler takip edilerek değiştirilebilir

1. F2 sigortasını ve gerekiyorsa acil durum güç kaynağını çıkararak kontrol paneli güç kaynağının bağlantısını kesin
2. Varsa kabloları çıkarın
3. Kontrol panelini çıkarın (konuyla ilgili bilgi için "**Kontrol panelini çıkarma**" bakınız)
4. Plastik kapağı (A) belirtilen noktalardan bastırın ve çıkarın

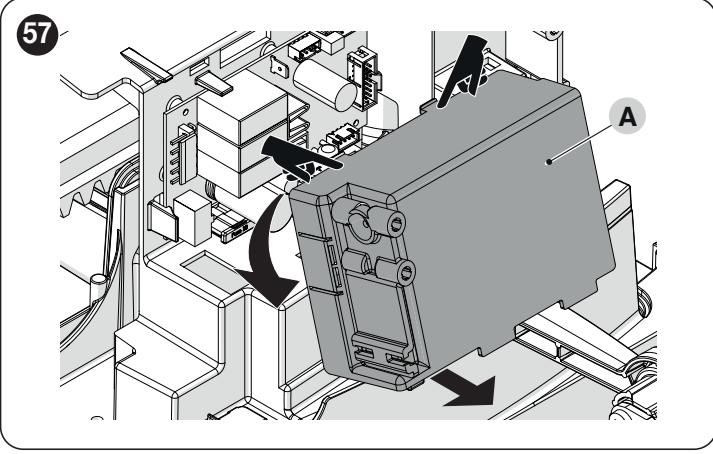

1. Bir elinizle kartı tutun
2. Plastik durdurucuyu (B) sola doğru kaydırın
3. Kartı çıkarın ve uygun yeni bir tanesiyle değiştirin

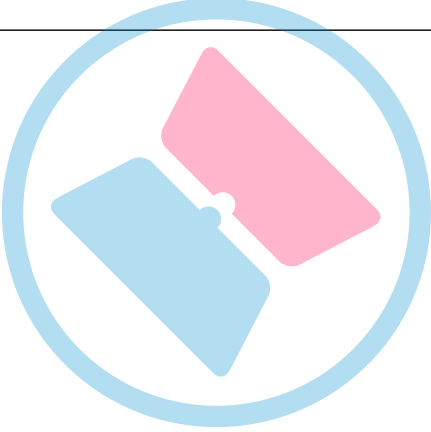
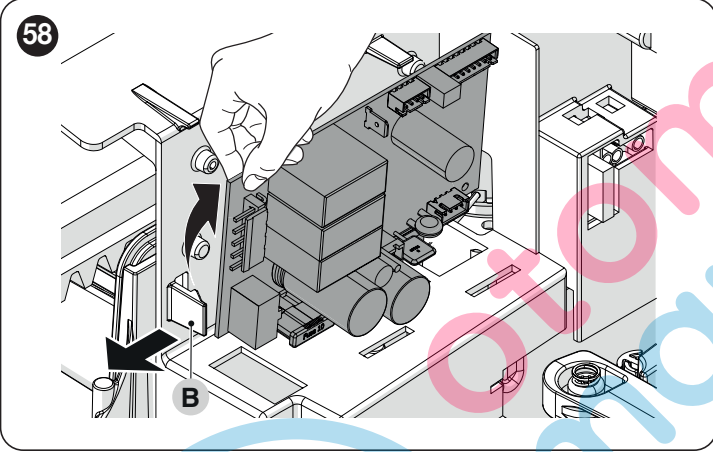

### 9.3 FLAŞÖR LAMBASI İLE UYARILAR

Hareket sırasında FLASH flaşör lambası ikaz ışığı saniyede bir yanıp söner; anormallikler meydana geldiğinde daha kısa yanıp sönmeler oluşur; yanıp sönmeler bir saniyelik bir duraklama ile ayrılmış olarak iki kez tekrarlanır.

Tablo 24

Hızlı yanıp sönmeler	Neden	EYLEM
2 yanıp sönmeler 1 saniyelik duraklama 2 yanıp sönmeler	Bir fotosel müdahalesi	Hareketin başlangıcında bir veya daha fazla fotosel harekete izin vermiyor; herhangi bir engel olup olmadığını kontrol edin. Hareket sırasında gerçekten bir engel bulunması normaldir.
3 yanıp sönmeler 1 saniyelik duraklama 3 yanıp sönmeler	"Motor Kuvveti" limitatörünün müdahalesi	Hareket sırasında otomasyon daha fazla sürtünmeyle karşılaştı; nedenini kontrol edin.
4 yanıp sönmeler 1 saniyelik duraklama 4 yanıp sönmeler	STOP girişinin müdahalesi	Hareketin başlangıcında veya hareket sırasında STOP girişine müdahale edildi; nedenini kontrol edin.
5 yanıp sönmeler 1 saniyelik duraklama 5 yanıp sönmeler	Dahili parametreleri hafızaya alma hatası	En az 30 saniye bekleyin ve ardından yeniden komut vermeyi deneyin; durum devam ederse ciddi bir arıza olabilir ve elektronik kartın değiştirilmesi gerekir.
6 yanıp sönmeler 1 saniyelik duraklama 6 yanıp sönmeler	Saat başına maksimum hareket sayısı aşıldı	Hareket limitatörünün maksimum limitin altına inmesi için birkaç dakika bekleyin.
7 yanıp sönmeler 1 saniyelik duraklama 7 yanıp sönmeler	Dahili elektrik devrelerinde hatalar	Birkaç saniyelik tüm güç devrelerinin bağlantısını kesin ve ardından yeniden komut vermeyi deneyin; durum aynı kalırsa kartta veya motor kablolarında ciddi bir arıza olabilir. Kontrolleri ve varsa değiştirmeleri yapın.
8 yanıp sönmeler 1 saniyelik duraklama 8 yanıp sönmeler	Komut zaten var	Zaten başka bir komut var. Başkalarını gönderebilmek için mevcut komutu kaldırın.
9 yanıp sönmeler 1 saniyelik duraklama 9 yanıp sönmeler	Otomasyon kilitlendi	Otomasyon bir "otomasyonu kilitle" komutu tarafından kilitlendi

### 9.4 KONTROL PANELİNDEKİ UYARILAR

Kontrol panelinde, her biri hem normal çalışmada hem de arıza durumunda özel sinyaller veren bir dizi LED bulunmaktadır.

Daha fazla bilgi için "Tablo 27" ve "Tablo 28"e bakınız

- A Bluebus LED'i
- B Photo, Sbs, Stop LED'i
- C Programlama LED'leri "L1 ... L8"
- D Radyo "R" LED'i

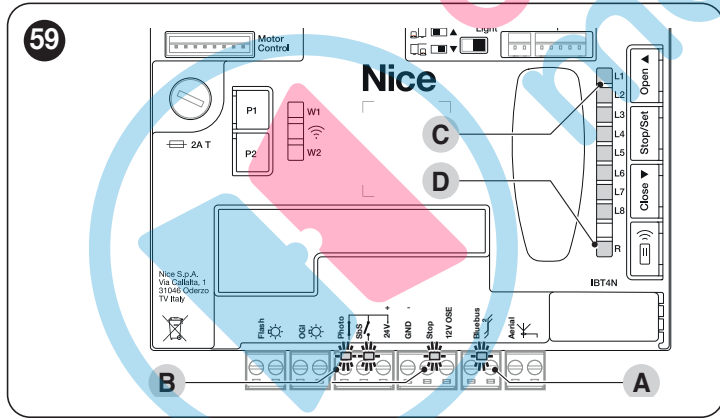

### 9.5 IŞIKLI İKAZLAR

#### 9.5.1 DURUM IŞIĞI

Motor durum ışığı (A) ("Şekil 60") 2 renkten (kırmızı ve yeşil) meydana gelir ve olası arızaları bildirme işlevini yerine getirir. "Tablo 25" olası açılma durumlarını gösterir.

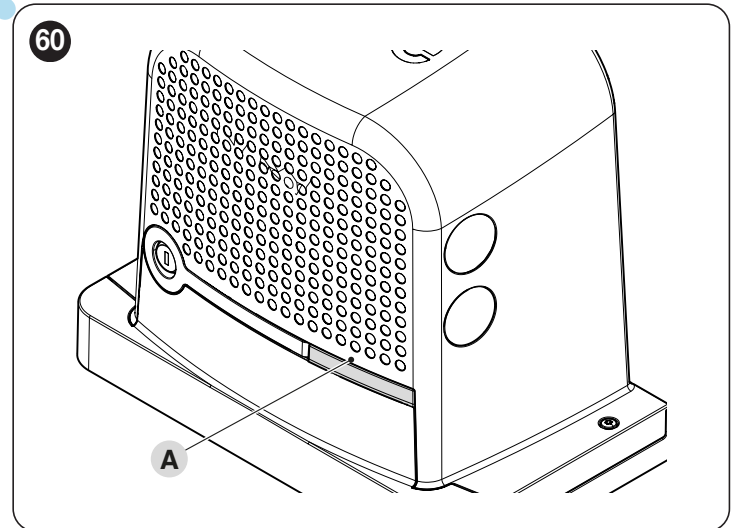



DURUM IŞIĞI	
Yeşil ışık	
Yanıyor	Işık, eğer sistemde herhangi bir arıza yoksa, her hareketin başında yanar ve hareket tamamlandığında söner.
Kapalı	Normal çalışma
Kırmızı ışık	
Yanıyor	Bakım için ayarlanan hareket sayısı aşıldığında ışık her hareketin başında aktif olur ve hareket tamamlandığında söner.
Kapalı	Normal çalışma.
Yanıp sönen	Kontrol paneli bir arıza tespit etti: " <b>Tablo 24</b> "a başvurunuz

## Öğrenilmemiş pozisyonlar ile durum ışığı

DURUM IŞIĞI	
Yeşil ışık	
Yanıyor	Açılma limit şalterine ulaşıldığında ışık yanar.
Kapalı	Normal çalışma
Kırmızı ışık	
Yanıyor	Kapanma limit şalterine ulaşıldığında ışık yanar.
Kapalı	Normal çalışma.
Yanıp sönen	Kontrol paneli bir arıza tespit etti: " <b>Tablo 24</b> "a başvurunuz

## 9.5.2 ORTA LED

KONTROL PANELİNDE BULUNAN TERMİNALERİN LED'LERİ		
Durum	Anlam	Olası çözüm
Bluebus LED'i		
Kapalı	Arıza	Güç beslemesi olup olmadığını kontrol edin. Sigortaların müdahale etmediğini kontrol edin; bu durumda, arızanın nedenini kontrol edin ve ardından bunları aynı değere sahip başka sigortalar ile değiştirin.
Yanıyor	Ciddi arıza	Ciddi bir anormallik var; kontrol panelini birkaç saniyelikliğine kapatmayı deneyin; durum devam ederse bir arıza var demektir ve elektronik kartın değiştirilmesi gerekir.
Saniyede 2 yeşil yanıp sönmeye	Her şey yolunda	Kontrol paneli düzenli bir şekilde çalışıyor.
2 hızlı yeşil yanıp sönmeye	Girişlerin durumunda bir değişiklik meydana geldi	Girişlerden birinde bir değişiklik meydana geldiğinde bu normaldir: SbS, STOP, OPEN, CLOSE fotosellerin müdahalesi veya radyo vericisi kullanıldığı zaman.
1 saniyelik duraklamalarla ayrılmış bir dizi kırmızı yanıp sönmeye	Çeşitli	" <b>Flaşör lambası ile uyarılar</b> "de verilen bilgilere başvurunuz.
Bir dizi hızlı ve uzun kırmızı yanıp sönmeye	BlueBUS terminalinde kısa devre	Terminalin bağlantısını kesin ve BlueBUS bağlantılarındaki kısa devrenin nedenini kontrol edin. Kısa devre kaldırılırsa LED yaklaşık on saniye sonra tekrar düzenli olarak yanıp sönmeye başlar.
STOP led'i		
Kapalı	STOP girişinin müdahalesi	STOP girişine bağlı cihazları kontrol edin.
Yanıyor	STOP müdahale etmedi	STOP girişi aktif.
SbS led'i		
Kapalı	Her şey yolunda	SbS girişi aktif değil.
Yanıyor	SbS girişinin müdahalesi	SbS girişine bağlı cihazın gerçekten aktif olması durumunda normaldir.
PHOTO led'i		
Kapalı	PHOTO girişinin müdahalesi	PHOTO girişi müdahale etti.
Yanıyor	Her şey yolunda	Güvenlik cihazı tetiklenmemiş ise normaldir.

KONTROL PANELİ DÜĞMELERİNDEKİ LED'LER	
<b>Led 1</b>	<b>Açıklama</b>
<b>Kapalı</b>	Normal çalışma sırasında "Otomatik kapanma"nın aktif olmadığını gösterir.
<b>Yanıyor</b>	Normal çalışma sırasında "Otomatik kapanma"nın aktif olduğunu gösterir.
<b>Yanıp sönen</b>	Fonksiyon programlama devam ediyor. "L2" ile aynı anda yanıp sönyorsa, cihaz öğrenimi fazının gerçekleştirilmesi gerektiği anlamına gelir (bkz. paragraf " <b>Cihaz öğrenimi</b> ").
<b>Led 2</b>	<b>Açıklama</b>
<b>Kapalı</b>	Normal çalışma sırasında "Fotodan sonra tekrar kapat"ın aktif olmadığını gösterir.
<b>Yanıyor</b>	Normal çalışma sırasında "Fotodan sonra tekrar kapat"ın aktif olduğunu gösterir.
<b>Yanıp sönen</b>	Fonksiyon programlama devam ediyor. "L1" ile aynı anda yanıp sönyorsa, cihaz öğrenimi fazının gerçekleştirilmesi gerektiği anlamına gelir (bkz. paragraf " <b>Cihaz öğrenimi</b> ").
<b>Led 3</b>	<b>Açıklama</b>
<b>Kapalı</b>	Normal çalışma sırasında "Her zaman kapat"ın aktif olmadığını gösterir.
<b>Yanıyor</b>	Normal çalışma sırasında "Her zaman kapat"ın aktif olduğunu gösterir.
<b>Yanıp sönen</b>	Fonksiyon programlama devam ediyor. L4 ile birlikte yanıp sönyorsa bu, kanadın açılma ve kapanma pozisyonlarını öğrenme fazının gerçekleştirilmesi gerektiğini belirtir (bkz. paragraf " <b>Kapı kanadı uzunluğunu öğrenme</b> ").
<b>Led 4</b>	<b>Açıklama</b>
<b>Kapalı</b>	Normal çalışma sırasında "Stand-by modu"nun aktif olmadığını gösterir.
<b>Yanıyor</b>	Normal çalışma sırasında "Stand-by modu"nun aktif olduğunu gösterir.
<b>Yanıp sönen</b>	Fonksiyon programlama devam ediyor. L3 ile birlikte yanıp sönyorsa bu, kanadın açılma ve kapanma pozisyonlarını öğrenme fazının gerçekleştirilmesi gerektiğini belirtir (bkz. paragraf " <b>Kapı kanadı uzunluğunu öğrenme</b> ").
<b>Led 5</b>	<b>Açıklama</b>
<b>Kapalı</b>	Normal çalışma sırasında "Hızlı başlatma"nın aktif olmadığını gösterir.
<b>Yanıyor</b>	Normal çalışma sırasında "Hızlı başlatma"nın aktif olduğunu gösterir.
<b>Yanıp sönen</b>	Fonksiyon programlama devam ediyor.
<b>Led 6</b>	<b>Açıklama</b>
<b>Kapalı</b>	Normal çalışma sırasında "Ön yanıp sönmeye"nin aktif olmadığını gösterir.
<b>Yanıyor</b>	Normal çalışma sırasında "Ön yanıp sönmeye"nin aktif olduğunu gösterir.
<b>Yanıp sönen</b>	Fonksiyon programlama devam ediyor.
<b>Led 7</b>	<b>Açıklama</b>
<b>Kapalı</b>	Normal çalışma sırasında "Dahili radyo engelleme"nin aktif olmadığını gösterir.
<b>Yanıyor</b>	Normal çalışma sırasında "Dahili radyo engelleme"nin aktif olduğunu gösterir.
<b>Yanıp sönen</b>	Fonksiyon programlama devam ediyor.
<b>Led 8</b>	<b>Açıklama</b>
<b>Kapalı</b>	Normal çalışma sırasında <b>ROBUS</b> 'nin Master olarak yapılandırıldığını gösterir.
<b>Yanıyor</b>	Normal çalışma sırasında <b>ROBUS</b> 'nin Slave olarak yapılandırıldığını gösterir.
<b>Yanıp sönen</b>	Fonksiyon programlama devam ediyor.



Bir parametrenin konfigürasyonu (seviye 2) mevcut konfigürasyonlara kıyasla tanınmazsa, kontrol paneli mevcut değerin aralık dışında olduğunu belirtmek için L1 ve L8 LED'lerini aralıklı olarak aynı anda yakar. Gerekirse, [Open ▲] veya [Close ▼]. tuşlarına basarak değerleri zorlamaya devam edebilirsiniz.



**Dikkat! Her hareket sırasında LED'ler, motorun otomasyonu hareket ettirmek için harcadığı eforu göstermek üzere yanar.**

Her hareket sırasında LED'ler, motorun otomasyonu hareket ettirmek için harcadığı eforu göstermek üzere orantılı olarak yanar. Aşağıda, motorun harcadığı efora bağlı olarak LED'lerin yanma sırası verilmiştir:

- düşük efor harcaması durumunda L1'dan L3'e
- orta efor harcaması durumunda L1'dan L5'e
- yüksek efor harcaması durumunda L1'dan L8'e.



**DİKKAT: Motor durmuş durumdayken, L1 →L2 →L3 →L4 →L5 →L6 →L7 →L8 LED'lerinin sıralı bir şekilde yanması bir aygıt yazılımı güncellemesinin devam ettiğini ve otomasyonu tekrar kullanabilmek için güncelleme işleminin tamamlanmasının beklenmesi gerektiğini gösterir! Motora giden gücün kesilmemesi tavsiye edilir.**











KONTROL PANELİNDE R LED'İ ARACILIĞIYLA VERİLEN UYARI SINYALLERİ		
Uzun yanıp sönmeler > YEŞİL renk yanma		
Kullanılan kodlama: "O-code"	2	☒
Hafızaya alınmış uzaktan kumanda yok	5	☒
Uzun yanıp sönmeler > ÇALIŞMA SİRSINDA YEŞİL renk		
Alınan kodun hafızada olmadığını belirtir	1	☒
Kodu belleğe kaydetme	3	☒
Hafıza silindi	5	☒
Programlama sırasında, kodun hafızaya alma iznine sahip olmadığını gösterir	6	☒
Programlama sırasında hafızanın dolu olduğunu gösterir	8	☒
Kısa süreli yanıp sönmeler > YEŞİL renk		
"Sertifika" hafızaya alma için geçerli değil	1	☒
Programlama sırasında, "sertifika"yı ilettiği için kodun hafızaya alınmadığını belirtir	2	☒
"Mod 2"deki çıkış kontrol panelinden yönetilemez	4	☒
Silme işlemi sırasında Kodun silindiğini gösterir	5	☒
İzin verileden daha düşük önceliğe sahip "Sertifika"	5	☒
Kod senkronize değil	6	☒
Uzun süreli yanıp sönmeler > KIRMIZI renk		
Kod orijinal değil Blokesi	1	☒
İzin verileden daha düşük önceliğe sahip Kod	2	☒
Kısa süreli yanıp sönmeler > KIRMIZI renk		
"Yakında" programlaması blokesi	1	☒
"Sertifika" aracılığıyla hafızaya alma blokesi	1	☒
Hafıza blokesi (PIN girişi)	2	☒
Uzun süreli yanıp sönmeler > TURUNCU renk		
(Açıldığında, birkaç yeşil ışık yanıp söndükten sonra). İki yönlü vericilerin varlığını gösterir	1	☒
Kısa süreli yanıp sönmeler > TURUNCU renk		
Kilitlemeleri programlamanın aktivasyonunu bildirir (açıldığında)	2	☒



## 9.7 ARIZA GEÇMİŞİ LİSTESİ

**ROBUS** son 8 harekette meydana gelen arızaları görüntülemeye olanak sağlar; örneğin bir fotoselin veya hassas bir kenarın müdahalesi nedeniyle hareketin kesintiye uğraması. Arıza listesini kontrol etmek için "**Tablo 30**" bölümünde belirtildiği gibi ilerleyin.

Tablo 30

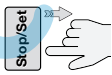
ARIZA GEÇMİŞİ	Semboller		
Açıklama			
[Stop/Set] düğmesini yaklaşık 3s boyunca basılı tutun		3s	
L1 LED'i yanıp sönmeye başladığı zaman [Stop/Set] düğmesini bırakın			L1
"Arıza listesi" parametresinde LED'in yanıp sönmelerini L8'a getirmek için [Open ▲] veya [Close ▼] tuşlarına basıp bırakın			
Sonraki tüm adımlarda basılı tutulması gereken [Stop/Set] düğmesini basılı tutun			
Yaklaşık 3s bekleyin, ardından arızaların olduğu hareketlere karşılık gelen LED'ler yanacaktır. L1 LED'i en son hareketin sonucunu gösterir, L8 LED'i sekizinci hareketin sonucunu gösterir. LED yanıyor hareket sırasında arızaların meydana geldiği anlamına gelir; LED kapalıysa hareketin herhangi bir arıza olmadan sona erdiği anlamına gelir			
İstenen hareketi seçmek için [Open ▲] ve [Close ▼] düğmelerine basın ve bırakın: İlgili LED, bir arıza sonrasında normal olarak yanıp sönen ışığın gerçekleştirdiği yanıp sönmeye eşit sayıda yanıp sönmeye yapacaktır			
[Stop/Set] düğmesini bırakın			



otomatik  
marketing.com

## 10 DETAYLI BİLGİLER (Aksesuarlar)

### 10.1 CİHAZ EKLEME VEYA KALDIRMA

Oluşturulan bir otomasyona istediğiniz zaman cihaz eklemek veya çıkarmak mümkündür. Özellikle "BlueBUS" ve "STOP" girişine aşağıdaki paragraflarda belirtildiği gibi çeşitli tipte cihazlar bağlanabilir.



**Cihazları ekledikten veya kaldırdıktan sonra "Diğer cihaz öğrenimi" paragrafında anlatıldığı gibi cihazların yeniden öğrenilmesi gerekir.**

#### 10.1.1 BLUEBUS

BlueBUS, uyumlu cihazların hem elektrik güç kaynağının hem de iletişim sinyallerinin geçtiği yalnızca iki iletkenle bağlanmasına olanak sağlayan bir teknolojidir. Tüm cihazlar aynı 2 BlueBUS iletkeni üzerine paralel olarak ve herhangi bir polariteye uyulmasına gerek kalmadan bağlanır; kurulum sırasında her birine özel tek bir adres atandığından her cihaz ayrı ayrı tanınır. BlueBUS'a örneğin fotoseller, güvenlik donanımları, kontrol düğmeleri, uyarı lambaları vb. cihazlar bağlanabilir. Kontrol paneli, bağlı tüm cihazları uygun bir öğrenme aşamasından geçerek tek tek tanır ve olası tüm arzuları son derece güvenli bir şekilde tespit edebilir. Bu nedenle BlueBUS'a bağlanan her cihaz eklendiğinde veya kaldırıldığında, "**Diğer cihaz öğrenimi**" paragrafında anlatıldığı gibi, kontrol panelinde cihaz öğrenimi fazı gerçekleştirilmesi gerekir.

#### 10.1.2 STOP GİRİŞİ

STOP, hareketin hemen durdurulmasına ve ardından kısa bir geri dönüşü neden olan giriştir. Bu girişe normalde açık "NO" veya normalde kapalı "NC" kontak çıkışı cihazlar veya 8,2 kΩ sabit dirençli çıkışlı cihazlar, örneğin hassas kenarlar, bağlanabilir.

Öğrenme aşamasında, kontrol paneli STOP girişine bağlı cihazın tipini tanır ve ardından otomasyonun normal kullanımı sırasında, kontrol paneli öğrenilen duruma göre bir değişiklik algıladığında bir Stop komutu verir.

Uygun önlemler alınarak, STOP girişine, farklı türde olsa bile, birden fazla cihazın bağlanması mümkündür:

- Birden fazla NA cihazı herhangi bir miktar sınırlaması olmadan birbirine paralel olarak bağlanabilir.
- Birden fazla NC cihazı herhangi bir miktar sınırlaması olmadan birbirine seri olarak bağlanabilir.
- 8,2 kΩ sabit dirençli çıkışa sahip iki cihaz paralel olarak bağlanabilir; 2'den fazla cihaz varsa, bunların hepsinin tek bir 8,2 kΩ sonlandırma direnciyle "kademeli olarak" bağlanması gerekir.
- NO ve NC kombinasyonu, NC kontağıyla seri olarak 8,2 kΩ direnç yerleştirmeye dikkat ederek 2 kontağı paralel yerleştirerek mümkündür (bu aynı zamanda 3 cihazın kombinasyonunu da mümkün kılar: NA, NC ve 8,2 kΩ).

STOP girişi güvenlik fonksiyonlu cihazları bağlamak için kullanılıyorsa, yalnızca 8,2kΩ sabit dirençli çıkışa sahip cihazlar EN 954-1 standardına göre anzalara karşı 3. kategori güvenlik garantisi eder.

#### 10.1.3I/O GENİŞLETME KARTI (OPSİYONEL AKSESUAR)

Kontrol paneli, ek giriş ve çıkışları mümkün kılan farklı I/O genişletme modüllerini kabul edecek şekilde tasarlanmıştır. Her ek giriş/çıkış, sanki kontrol panelinin fiziksel girişi/çıkışıymiş gibi özelleştirilebilir. Genişletme kartı her takıldığında veya çıkarıldığında, "**cihaz öğrenimi**" prosedürünün gerçekleştirilmesi gerekir: aksi takdirde motorun hareketi "deadman" ile sınırlı kalır.



**Genişletme kartlarının eklenmesi ve çıkarılması her zaman elektrik gücü olmadığından gerçekleştirilmelidir (hem F2 sigortası hem de pil takımı çıkarılarak).**

Genişletme kartı eklemek için:

1. kontrol panelinin güç beslemesini kesin
2. ön ayırma parçasını (A) çıkarın
3. genişletme modülünü (B) kontrol panelinin elektronik kartında bulunan uygun yuvaya takın.
4. kontrol paneline güç verin
5. cihaz öğrenimi prosedürünü "**Diğer cihaz öğrenimi**" paragrafında açıklandığı şekilde tekrarlayın.

#### 10.1.4I/O GENİŞLETME KARTI (OPSİYONEL AKSESUAR)

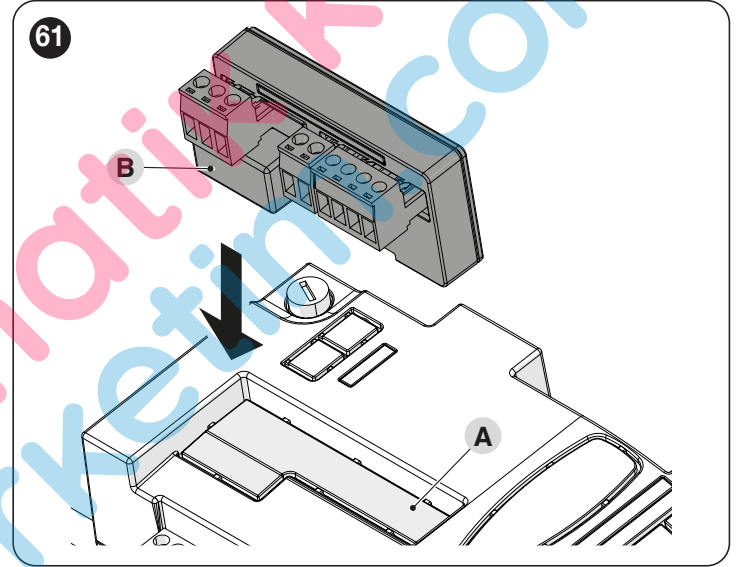

**Dikkat! Bazı modellerde genişletme kartı standart olarak verilmektedir**



**Dikkat! Kontrol panelinin ve genişletme kartının elektrik tüketimini kontrol edin. İzin verilen maksimum gücü aşmayın.**

Genişletme kartının kılavuzuna çevrimiçi olarak erişilebilir. Kartın QR kodunu akıllı telefonunuzla çerçeveleyin.

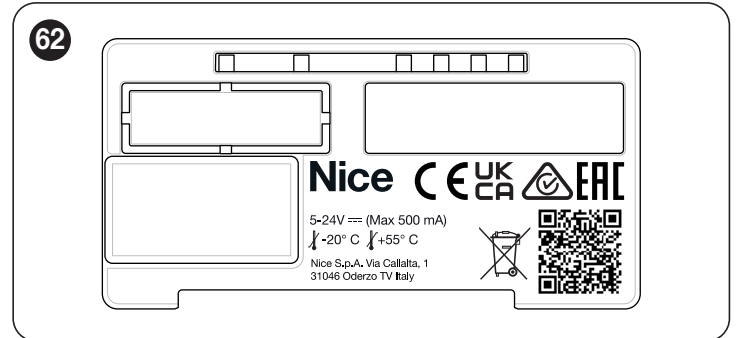

GENİŞLETME KARTLARI			
Ürün	Açıklama	Input özellikleri	Output özellikleri
MLAE44	4 Input 4 Output	IN 3 = kuru kontak (COM – IN3) IN 4 = kuru kontak (COM – IN4) IN 5 = kuru kontak (COM – IN5) IN 6 = kuru kontak (COM – IN6)	OUT3 = Open Drain (max 10W = 24V - 0.4A) OUT4 = Open Drain (max 10W = 24V - 0.4A) OUT5 = Open Drain (max 10W = 24V - 0.4A) OUT6 = Open Drain (max 10W = 24V - 0.4A)
MLAE22	2 Input 2 Output	IN 3 = kuru kontak (COM – IN3) IN 4 = kuru kontak (COM – IN4)	OUT3 = Open Drain (max 10W = 24V - 0.4A) OUT4 = Değişim röleli kuru kontak (230VAc – 5A)
MLAE21	2 Input 1 Output	IN 3 = kuru kontak (COM – IN3) IN 4 = kuru kontak (COM – IN4)	OUT3 = Open Drain (max 10W = 24V - 0.4A)

### 10.1.5DİĞER CİHAZ ÖĞRENİMİ

Normalde "BlueBUS" ve "STOP" girişine bağlı cihazların öğrenme işlemi kurulum aşamasında gerçekleştirilir; ancak cihazlar eklenirse veya çıkarılırsa bunlar için cihaz öğrenimini yeniden gerçekleştirmek mümkündür.

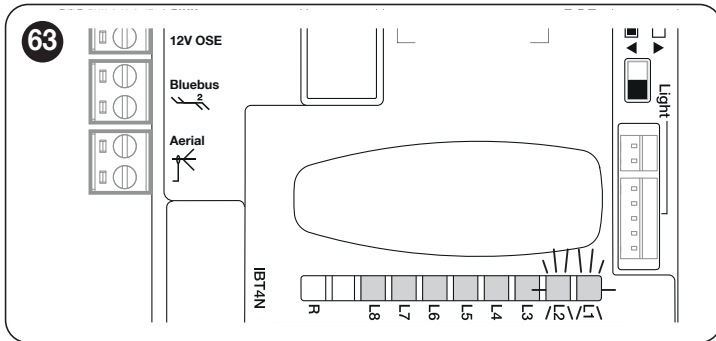

Bunun için:

1. [Open ▲] ve [Stop/Set] düğmelerine aynı anda basın ve basılı tutun
2. "L1" ve "L2" LED'leri hızlı bir şekilde yanıp sönmeye başladığı zaman (yaklaşık 3 saniye sonra) düğmeleri bırakın
3. kontrol panelinin cihaz öğrenimi fazını tamamlaması için birkaç saniye bekleyin
4. bu fazın sonunda "Stop" LED'i yanmalı, "L1" ve "L2" LED'leri sönmeli, "L1...L8" LED'leri ise temsil ettikleri fonksiyonların ON-OFF durumuna göre yanacaktır.



**Cihazları ekledikten veya kaldırdıktan sonra "Test" paragrafında belirtildiği şekilde otomasyonun tekrar teste tabii tutulması gerekir.**



### 10.1.7AYDINLATMA İŞİĞİ

DURUM İŞİĞİ	
Beyaz ışık*	
Yanıyor	Otomasyon hareket ediyor veya yakın zamanda durdu. Programlanan süre sonunda otomatik olarak kapanacaktır.
3 saniye yanar	Otomasyonu Kilitli Komutunun yürütülmesi gerçekleştirildi.
Kapalı	Normal çalışma / motor komutları beklemek üzere durdu.

\* Aksesuar yalnızca **ROBUS** RBS600HS için mevcuttur.

### 10.1.6SM TİPİ BİR RADYO ALICISININ BAĞLANTISI (İSTEĞE BAĞLI AKSESUAR)

Kontrol panelinde, kontrol panelinin radyo vericileri aracılığıyla uzaktan kontrol edilmesini sağlayan OXI, OXIBD... vb. gruba ait SM bağlantılı (isteğe bağlı aksesuarlar) radyo alıcılarının takılabileceği bir yuva mevcuttur. Bir alıcı kurulumunu yapmadan önce, dahili radyonun çalışmasını engelleyin ("Birinci seviye programlama (ON-OFF)" paragrafına bakın) ve kontrol panelinin güç kaynağı bağlantısını kesin.

Bir alıcı kurmak için: "Şekil 64"

1. dahili radyonun çalışmasını engelleyin (bakınız paragraf "Birinci seviye programlama (ON-OFF)")
2. ön ayırma parçasını (A) çıkarın
3. alıcıyı (B) kontrol panelinin elektronik kartında bulunan uygun yuvaya takın
4. kontrol paneline güç verin

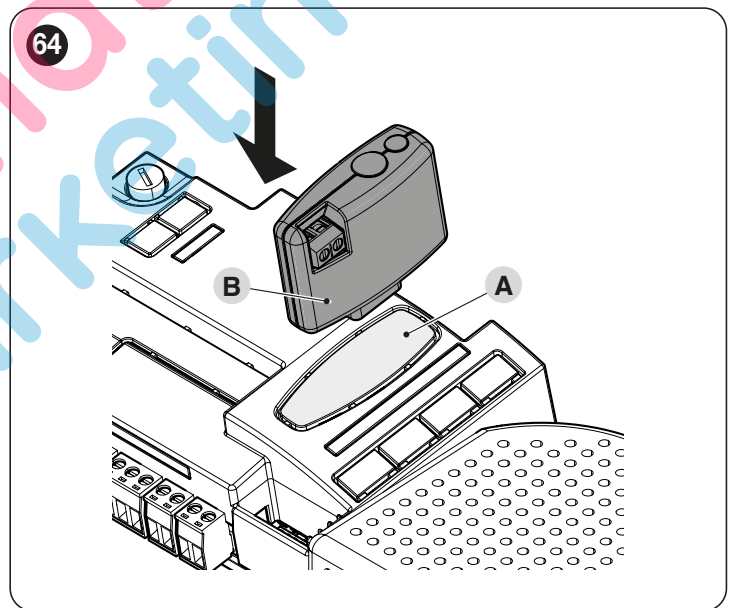

Mevcut komutlar ve hafızaya alma yöntemleri için, entegre radyo alıcısının programlanması için öngörülen yöntemlere bakın. (bakınız bölüm "RADYO PROGRAMLAMA").

## 10.1.8PHOTOTEST FONKSİYONLU RÖLELİ FOTOSELLER

Kontrol paneli, güvenlik donanımlarının güvenilirliğini artıran ve kontrol paneli ve güvenlik fotoselleri grubu açısından EN 13849-1 standardına göre "kategorii II" elde edilmesini sağlayan PHOTOTEST fonksiyonuna sahiptir.



**Dikkat! PHOTOTEST işlevini etkinleştirmek için, uyumlu wifi arayüzleri ve MyNice Pro Uygulaması aracılığıyla konfigürasyonun değiştirilmesi gerekir**

Her hareketin başlangıcında ilgili güvenlik donanımları kontrol edilir ve ancak her şey doğruysa hareket başlar.

Ancak testin olumsuz sonuç vermesi durumunda (fotoselin güneşten kör olması, kabloların kısa devre yapması vb.) arıza tespit edilir ve hareket gerçekleşmez.

"Şekil 65"de gösterildiği gibi fotosellerin bağlantısını yapın.

### PHOTOTEST ile röleli fotoseller ile bağlantı şeması



Aksesuarlarla ilgili tüm görseller açıklama amaçlıdır.

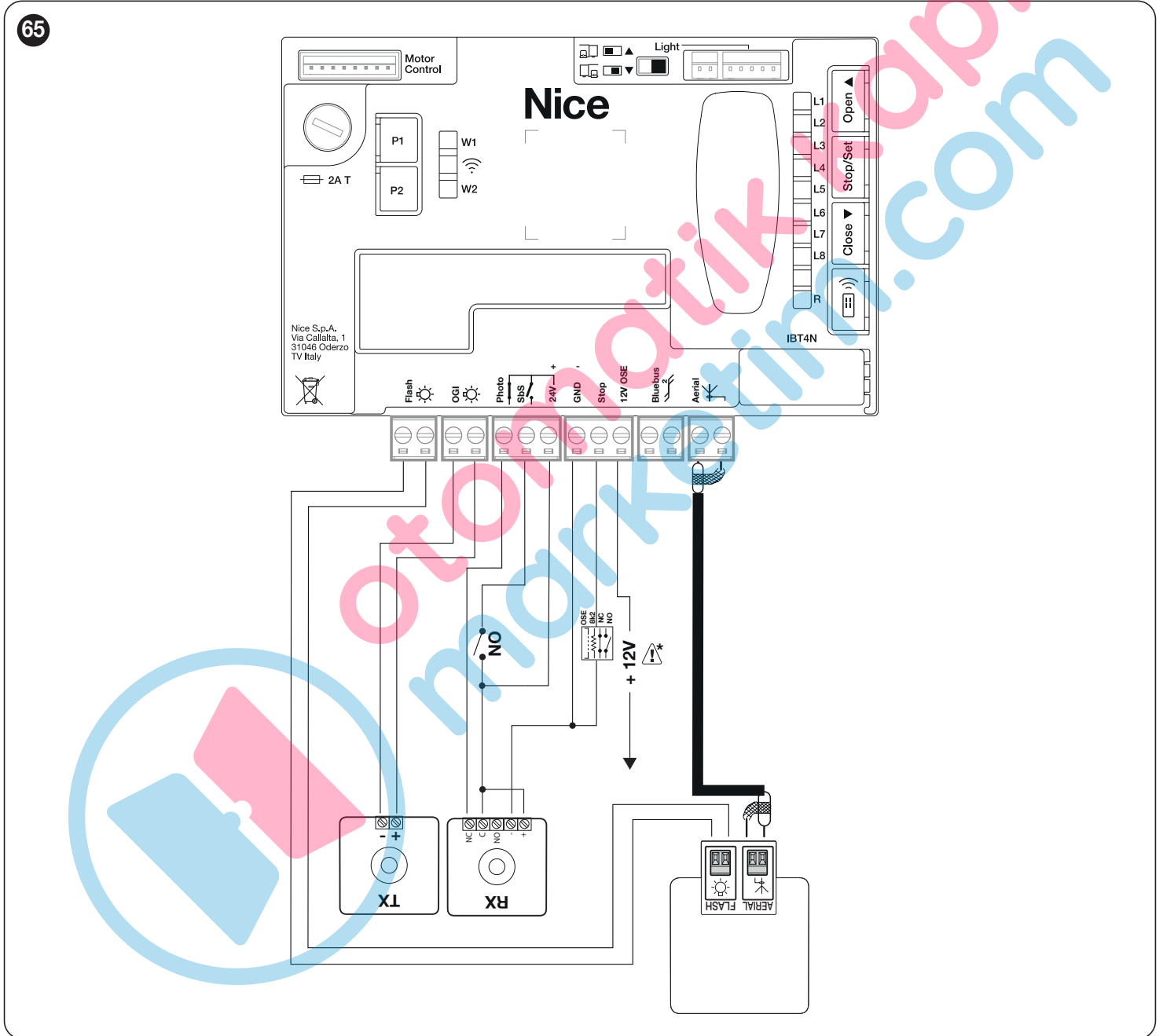

Birbirine müdahale eden 2 çift fotosel kullanılıyorsa, fotosel kullanım kılavuzunda anlatıldığı gibi "senkronizasyonu" aktif hale getirmek gerekir.



Bazı otomasyon cihazlarının değiştirilmesi, eklenmesi veya çıkarılması durumunda öğrenme prosedürünün gerçekleştirilmesi gerekir (bkz. bölüm "Cihaz öğrenimi" sayfa 21).



**Dikkat: 12 V yalnızca optik duyarlı kenar (OSE) (maks. 15 mA) için kullanılabilir**

## 10.1.9PHOTOTEST FONKSİYONSUZ RÖLELİ FOTOSELLER

Kontrol paneli, röleli fotosellerin NC kontağını bağlamanın mümkün olduğu özel bir PHOTO girişine sahiptir. "PHOTOTEST" konfigürasyonundan farklı olarak, bir komutun ardından hareket, fotosellerden gelen sinyalin geçerliliği kontrol edilmeden gerçekleştirilir, bu arada harici fotosellerin durumundaki değişikliğe karşı tepkime değişmeden korunur.

"Şekil 66"de gösterildiği gibi fotosellerin bağlantısını yapın.

### PHOTOTEST'siz röleli fotoseller ile bağlantı şeması

 Aksesuarlarla ilgili tüm görseller açıklama amaçlıdır.

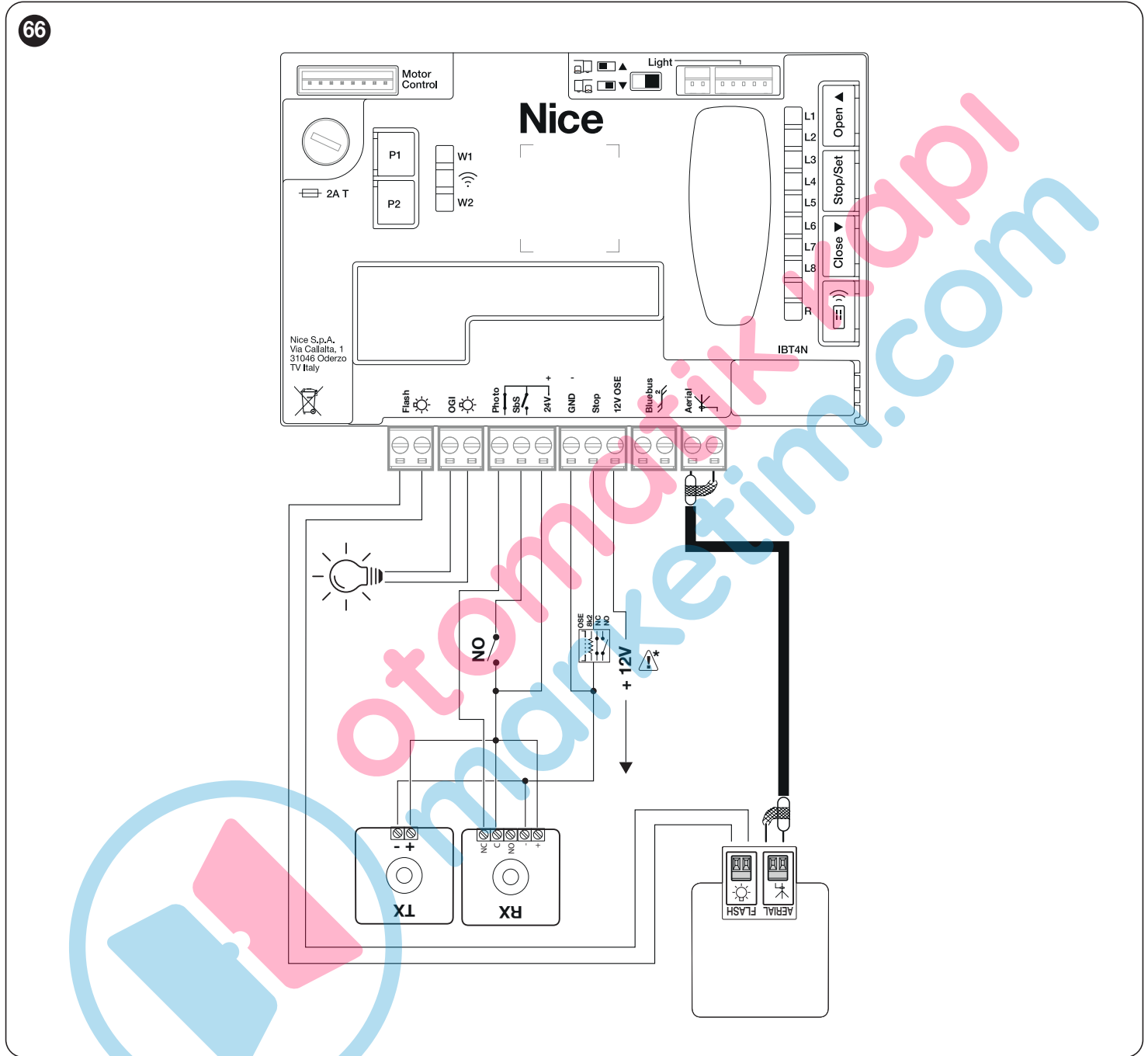

 Dikkat: 12 V yalnızca optik duyarlı kenar (OSE) (maks. 15 mA) için kullanılabilir



## 10.1.10 ELEKTRİKLİ KİLİT

Ogl çıkışı, Ogl fonksiyonu (Kapı Açık gösterge ışığı = Open Gate Indicator) için varsayılan olarak etkindir, ancak bunu bir elektrikli kilidi kontrol edecek şekilde programlamak mümkündür (bkz. paragraf "İkinci seviye programlama (ayarlanabilir parametreler)" sayfa 33).

Açma hareketi başladığında, çıkış 2 saniye boyunca etkin olur, kapanma hareketinde ise çıkış aktif olmaz bu nedenle elektrikli kilidin mekanik olarak sıfırlanması gerekir.

Çıkış, elektrikli kilidi doğrudan kontrol edemez ancak yalnızca 24V = 10W'lık bir yükü kontrol eder.

Şekilde gösterildiği gibi, çıkışın bir röle ile arayüz bağlantısı kurulmalıdır.

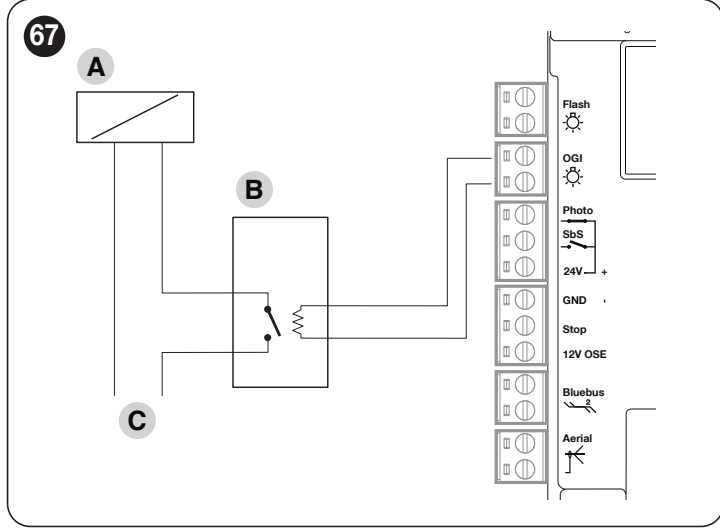

- A Elektrikli kilit
- B Destekli = 24V röle
- C Elektrikli kilit güç kaynağı

## 10.2 ACİL DURUM GÜCÜNÜN BAĞLANMASI VE KURULUMU



**Bataryanın kontrol paneline elektrik bağlantısı, batarya acil durum elektrik kaynağını temsil ettiği için, yalnızca tüm kurulum ve programlama aşamaları tamamlandıktan sonra gerçekleştirilmelidir.**

Bataryayı kurmak ve bağlamak için:

1. ön ayırma parçasını (A) çıkarın ("Şekil 68")

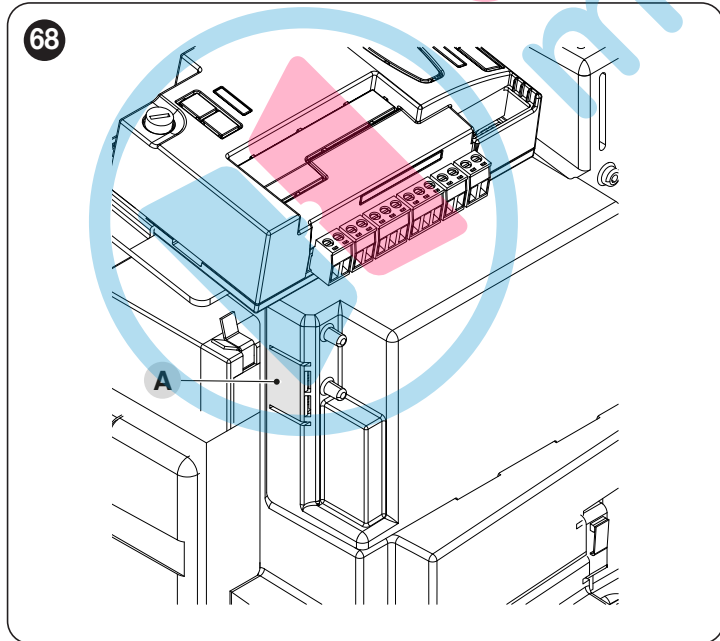

2. uygun kabloyu tampon batarya konektörüne (PS124) bağlayın ("Şekil 69")

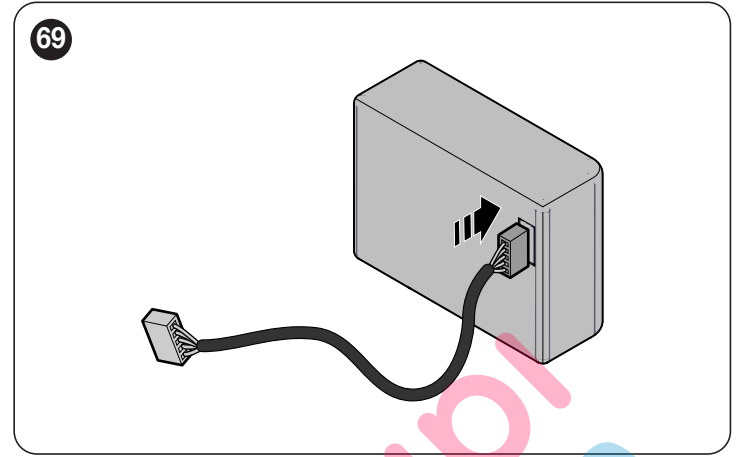

3. ilgili konektörü motor bölmesinden çıkan konektöre (C) takın ("Şekil 70")

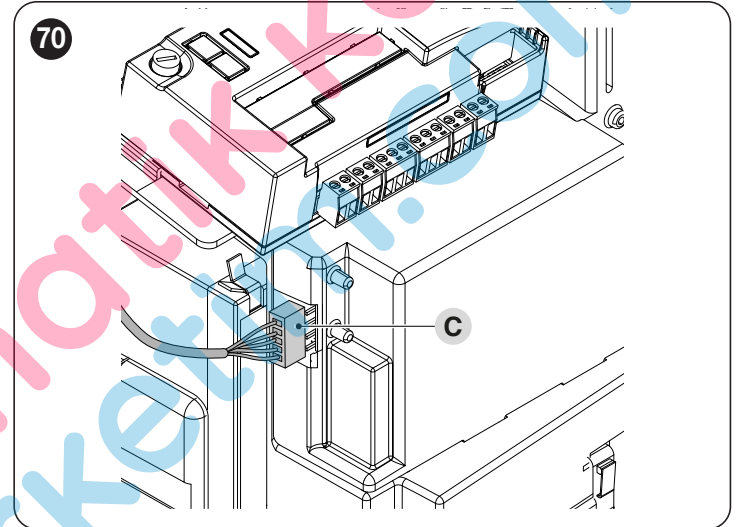

4. tampon bataryayı (D) motor gövdesi içinde sağlanan yuvaya yerleştirin ("Şekil 71").

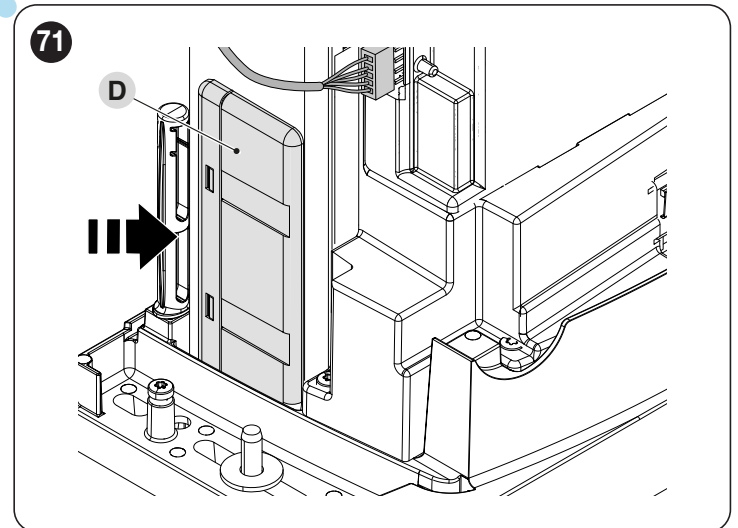

**Dikkat! Tampon batarya kullanılıyorsa, "Tümü" Beklemede fonksiyonu kullanılmamalıdır.**

### 10.3 OVIEW PROGRAMLAYICI BAĞLANTISI

Kontrol paneli üzerinde, IBT4N arayüzü üzerinden, tüm otomasyonun kurulum, bakım ve hata teşhis aşamasının eksiksiz ve hızlı bir şekilde yönetilmesine olanak tanıyan "Oview" programlama birimini bağlanmanın mümkün olduğu bir BusT4 konektörü bulunmaktadır. Konektöre erişmek için şekilde gösterildiği gibi işlem yapmak ve konektörü uygun yuvaya bağlamak gerekir.

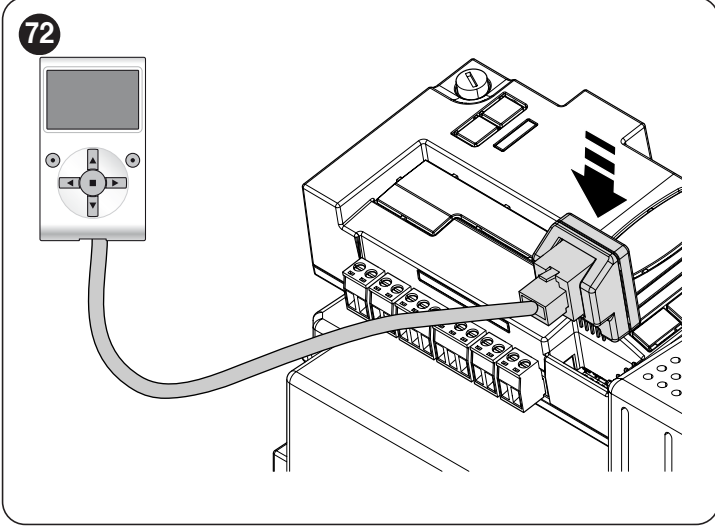

Oview aynı anda birden fazla kontrol paneline bağlanabilir (özel bir önlem alınmadan 16'ya kadar) ve otomasyonun normal çalışması sırasında bile kontrol paneline bağlı kalabilir. Bu durumda, özel "kullanıcı" menüsünü kullanarak komutları doğrudan kontrol paneline göndermek için kullanılabilir.

### 10.4 DİĞER CİHAZ BAĞLANTILARI

Transponder kartları için yakınlık okuyucusu veya anahtarlı seçme düğmesi aydınlatma ışığı gibi harici cihazlara güç verilmesi gerekiyorsa, güç kaynağını şekilde gösterildiği gibi çekmek mümkündür. Besleme voltajı **24V**  $\pm$  **-30% ÷ +50%**'dir ve maksimum mevcut akım 100mA'dır.

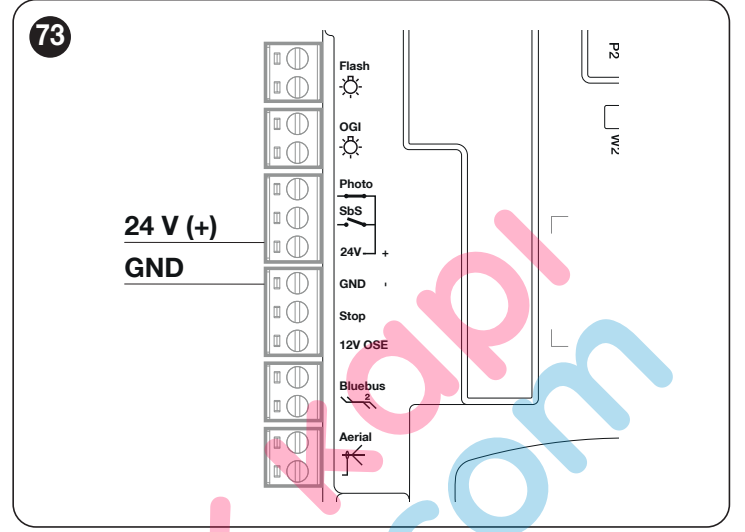

#### 10.4.1 FOTOSELLER EPMOB VE AYDINLATMA IŞIĞI ELMM

**ROBUS 600 HS aksesuarların sabitleme elemanları olmadan tedarik edilir. RBSKITSAFE1 kitinin içinde sabitleme elemanları ve aydınlatma ışığı ELMM mevcuttur.**

**EPMOB fotosellerine alternatif olarak EPMOR refleks fotoseller kurulabilir.**

**Ayrıca ürünle birlikte verilen aksesuarların kendi kılavuzuna da başvurunuz.**

Aksesuarları monte etmek için:

1. birlikte verilen anahtar kullanarak kilitleme kancasını (A) açın
2. vidaları (B) gevşetin
3. kapağı (C) çıkarın ("Şekil 74")

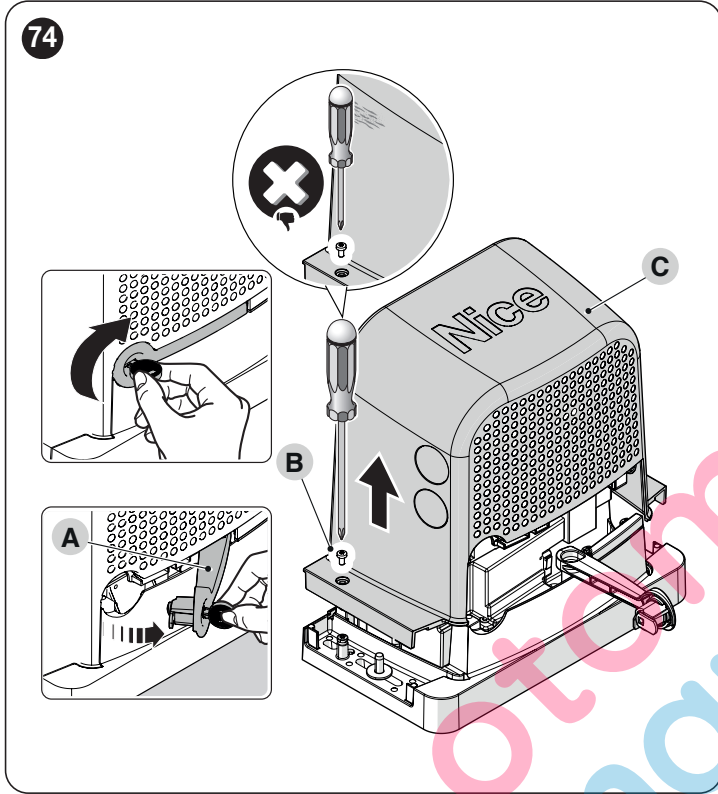

4. braket (D) pimlere (E) takın ("Şekil 75")

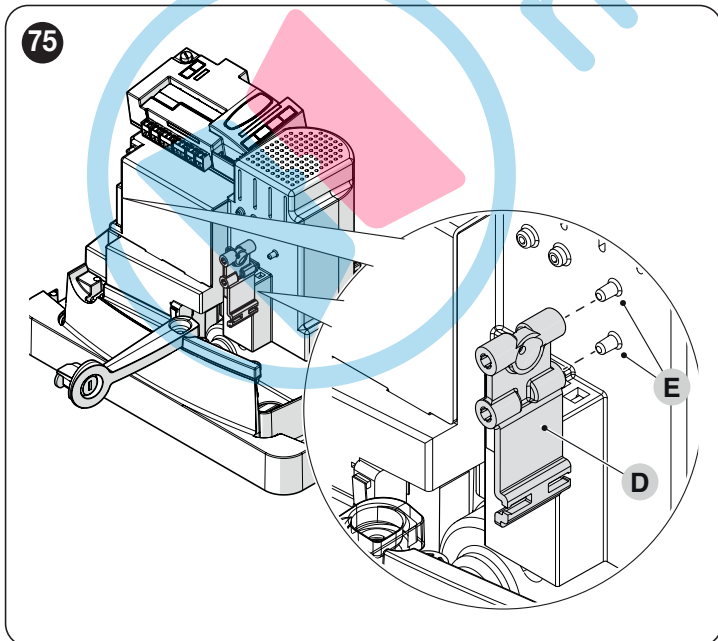

**Aşağıda fotoselin EPMOR kurulumu gösterilmektedir. Daha fazla bilgi için fotosel ile birlikte verilen kılavuza da bakın.**

**Açıklanan prosedür aynı zamanda fotoselin EPMOB kurulumu için de geçerlidir.**

5. vidaları (G) sökerek kapakları (F) yerinden çıkarın ("Şekil 76")

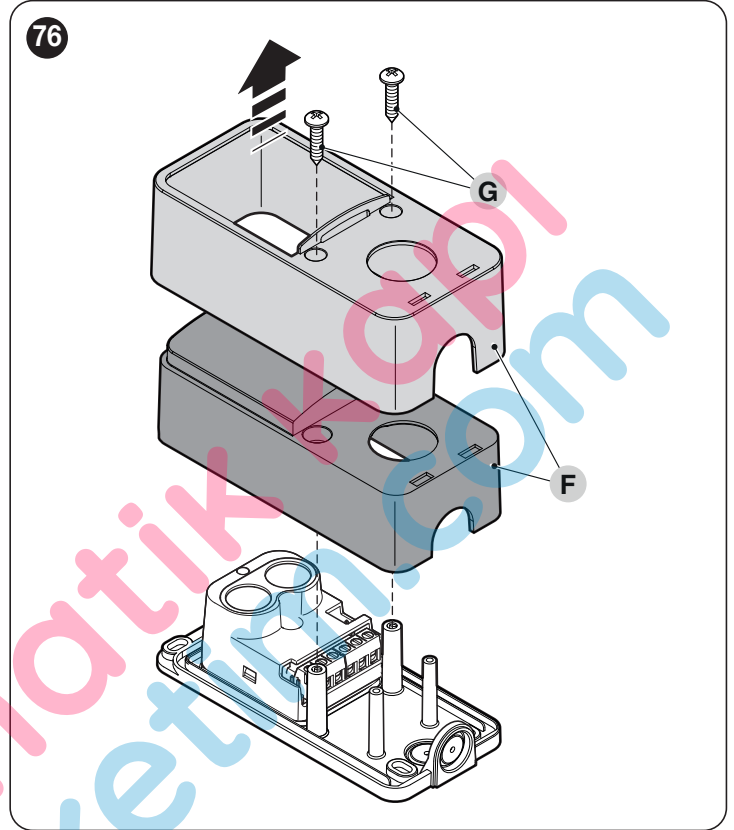

6. vidayı (I) sökerek ve somunu (L) çıkararak fotoseli (H) çıkarın ("Şekil 77")

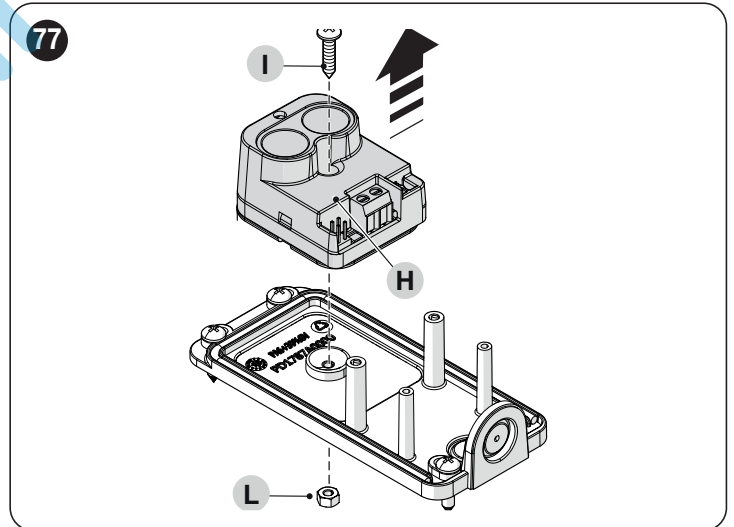

7. daha önce söklm olan aynı vida ve somunu kullanarak fotoseli brakete (M) sabitleyin ("ekil 78")

**! Dikkat! Fotoselin kurulum ynne dikkat edin.**

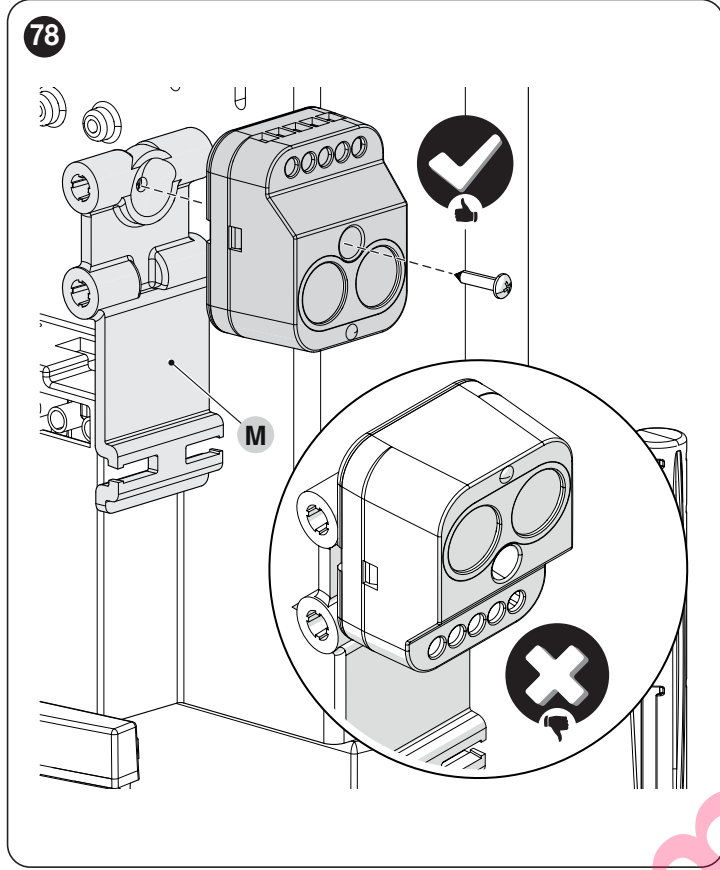

8. elektrik kablo baęlantılarını yapın ("ekil 79")

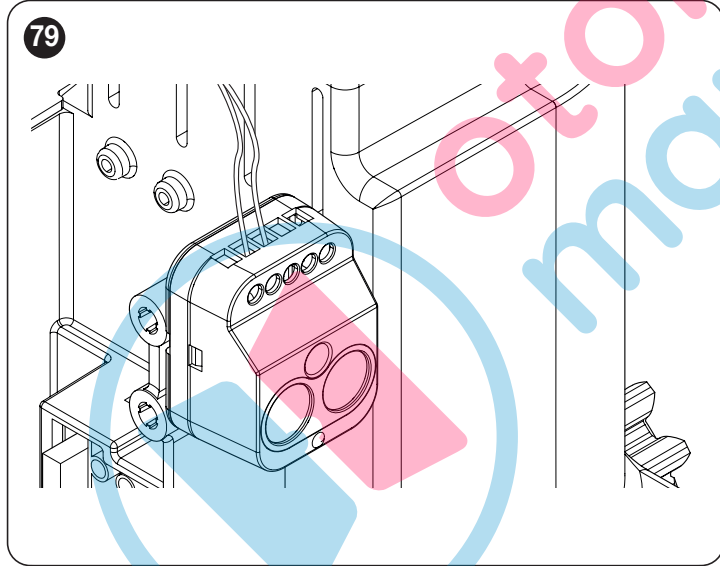

**Dikkat! Kesin sabitleme ilemine gemeden nce, fotoselin yansıtıcı nite (EPMOB) veya (EPMOR) ile hizalı olup olmadığını kontrol edin.**

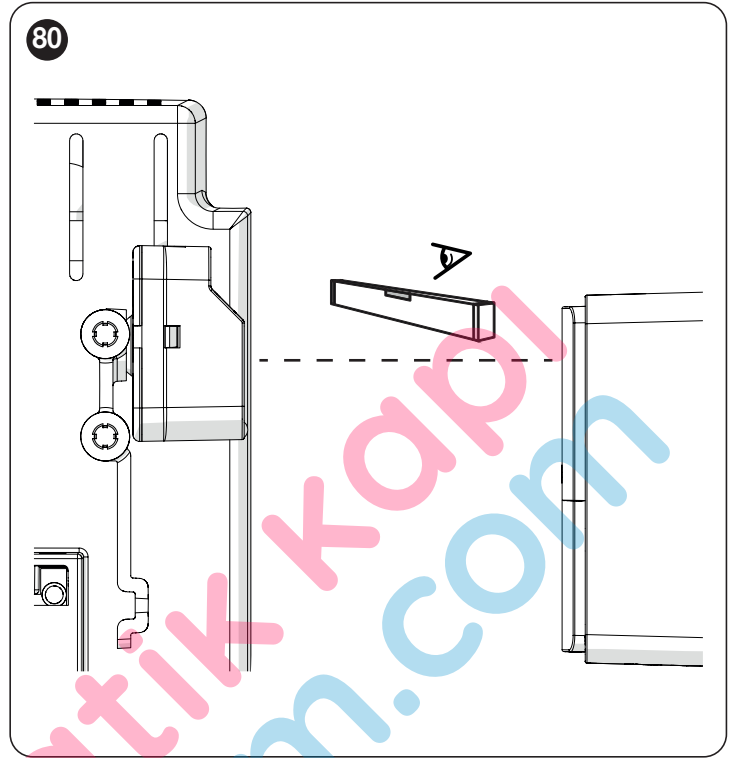

9. fotoseli sabitleme braketine kalıcı olarak sabitleyin.



**Fotoseli braketeye takarken aırı basıncı uygulamayın.**

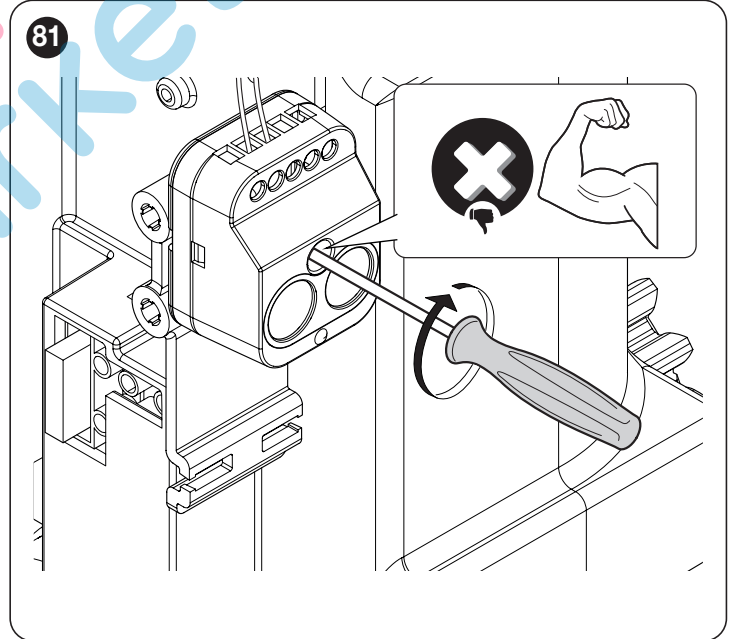

10. aydınlatma ışığının ELM (N) elektrik kablo bağlantılarını yapın ("Şekil 82")

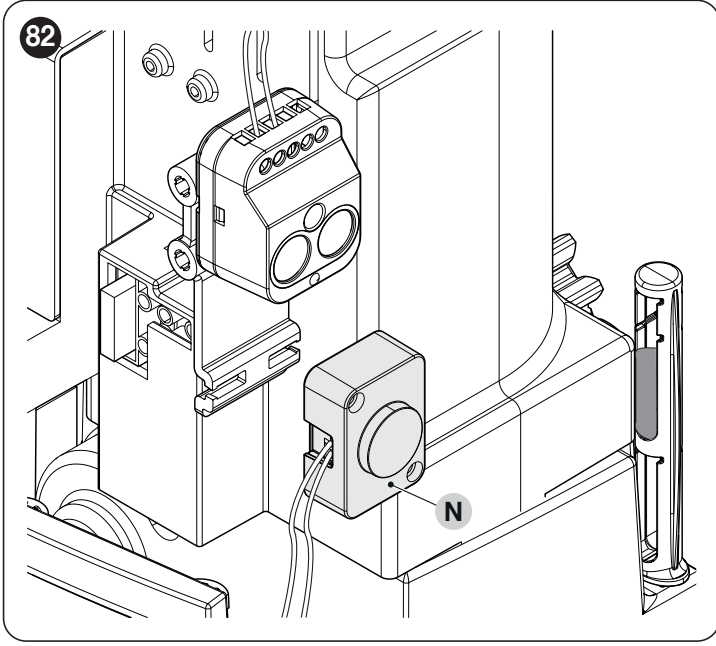

11. klips (O) aracılığıyla aydınlatma ışığını sabitleyin ("Şekil 83")

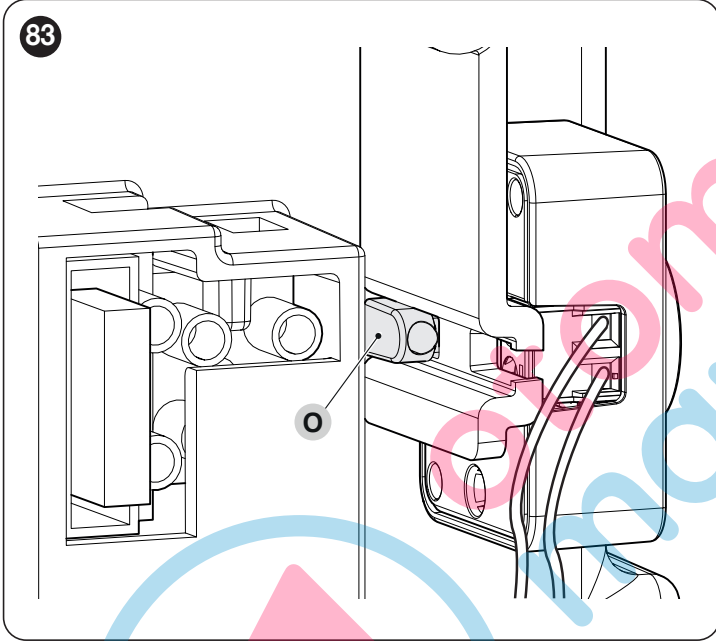

12. kabloları gösterildiği gibi bağlayın ("Şekil 84")

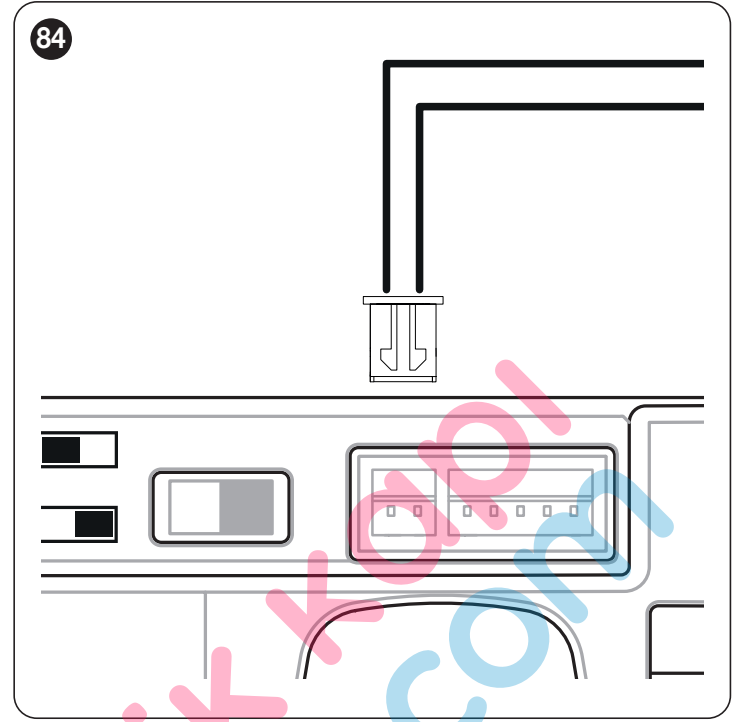

1. kapağı yerleştirin
2. vidaları sıkın
3. kilitleme kancasını kapatın ve anahtarı çıkarın.



Bu bölümde belirtilen tüm teknik özellikler 20°C (± 5°C) değerindeki bir ortam sıcaklığı için verilmiştir. Nice S.p.A. aynı işlevselliği ve kullanım amacını korurken, gerekli gördüğü herhangi bir zamanda üründe değişiklik yapma hakkını saklı tutar.

Tablo 33

DIŞLI MOTOR TEKNİK ÖZELLİKLERİ			
Açıklama	RB400 RB400/V1 RB400/AU01	RB600 RB600/V1 RB600/AU01	RB600HS RB600HS/V1 RB600HS/AU01
Türü	Konut kullanımına yönelik kayar kapıların otomatik hareketi için elektronik kontrol paneliyle tamamlanan elektromekanik dişli motor		
Pinyon	Z15m4	Z15m4	Z15m4
Maksimum çalışma döngüsü frekansı (nominal torkta)	80 döngü / gün (kontrol paneli döngüleri " <b>Tablo 3</b> " de belirtilen maksimum değerle sınırlar.	100 döngü / gün (kontrol paneli döngüleri " <b>Tablo 3</b> " de belirtilen maksimum değerle sınırlar.	100 döngü / gün (kontrol paneli döngüleri " <b>Tablo 3</b> " de belirtilen maksimum değerle sınırlar.
Maksimum sürekli çalışma süresi (nominal torkta)	7 dakika (kontrol paneli sürekli çalışmayı " <b>Tablo 3</b> " de belirtilen maksimum değerle sınırlar.	7 dakika (kontrol paneli sürekli çalışmayı " <b>Tablo 3</b> " de belirtilen maksimum değerle sınırlar.	6 dakika (kontrol paneli sürekli çalışmayı " <b>Tablo 3</b> " de belirtilen maksimum değerle sınırlar.
Kullanım limitleri	Genel olarak ROBUS, " <b>Tablo 1</b> " ile gösterilen limitlere göre kapıları ağırlık veya uzunluk ile otomatikleştirilebilir.		
Dayanıklılık	" <b>Tablo 3</b> " bölümünde belirtilen koşullara göre, 20.000 döngü ile 250.000 döngü arasında tahmin edilir.		
Güç kaynağı (230V)	230V~ (+10% -15%) 50/60Hz	230V~ (+10% -15%) 50/60Hz	230V~ (+10% -15%) 50/60Hz
V1 Versiyonu (120V)	120V~ 50/60Hz	120V~ 50/60Hz	120V~ 50/60Hz
AU01 Versiyonu (250V)	250 V~ 50/60Hz	250V~ 50/60Hz	250 V~ 50/60Hz
Hızlı başlatmada emilen maksimum güç [Ampere karşılık gelir]	330W [2A] [3,9A versiyon /V1] [3.9A versiyon /AU01]	500W [2,5A] [3,9A versiyon /V1] [3.9A versiyon /AU01]	500W [2,5A] [3,9A versiyon /V1] [3.9A versiyon /AU01]
Yalıtım sınıfı	1 (güvenlik topraklaması yapılması gerekir)		
Acil durum güç kaynağı	PS124 isteğe bağlı aksesuar ile		
Flaşör lambası çıkışı [Not 1]	2 adet ELDC LED flaşör lamba veya maksimum 2 adet 12V 21W lamba için		
OGI çıkışı [Not 1]	1 adet lamba 24V maksimum 10W için (çıkış voltajı -%30 ile +%50 arasında değişebilir ve küçük röleleri de kontrol edebilir)		
BLUEBUS çıkışı	Maksimum 15 BLUEBUS ünitesi yüküne sahip bir çıkış		
STOP girişi	Normalde kapalı, normalde açık veya 8,2kΩ sabit dirençli kontaklar için; kendi kendine öğrenmede (hafızaya alınan durumla karşılaştırıldığında bir değişiklik "STOP" komutuna neden olur)		
Sbs girişi	Normalde açık kontaklar için (kantağın kapanması adimli çalışma komutuna neden olur)		
PHOTO girişi	Röleli fotoseller için giriş		
KAPAT girişi	Genişletme kartında (aksesuar) bulunur. Bakınız paragraf " <b>I/O Genişletme Kartı (opsiyonel aksesuar)</b> ".		
AUX_IN girişi	Genişletme kartında (aksesuar) bulunur. Bakınız paragraf " <b>I/O Genişletme Kartı (opsiyonel aksesuar)</b> ".		
Radio bağlantısı	SMX1 veya OXI alıcıları için SM konektörü		
Radio ANTEN girişi	RG58 veya benzeri kablo için 52Ω		
Programlanabilir fonksiyonlar	8 adet ON-OFF tipi fonksiyon ve 8 adet ayarlanabilir fonksiyon. Bakınız paragraf " <b>Birinci seviye programlama (ON-OFF)</b> " ve " <b>İkinci seviye programlama (ayarlanabilir parametreler)</b> ".		
Otomatik öğrenme fonksiyonları	BLUEBUS çıkışına bağlı cihazları otomatik öğrenme "STOP" cihazı tipi otomatik öğrenme (NO, NC kontak veya 8,2kΩ direnç) Otomasyonun uzunluğunun kendi kendine öğrenilmesi ve yavaşlama ve kısmi açılma noktalarının hesaplanması		

**Not 1** Çıkış, diğer işlevlerle (bkz. "**Tablo 19**" sayfa 33 34) veya uyumlu arayüzler aracılığıyla programlanabilir.

DAHİLİ RADYO ALICININ TEKNİK ÖZELLİKLERİ	
Açıklama	Teknik özellikler
Türü	Entegre iki yönlü alıcı
Kodlama	OXIBD: "BD" / "O-code"
Hafızaya alınabilir vericiler	"Mod 1"de hafızaya alınmış ise 100'e kadar
Giriş empedansı	50 $\Omega$
Alım frekansı	433.92 MHz
İletim frekansı	433.92 MHz (sadece BD)
Hassasiyet	- 108 dBm
Yayılan güç (ERP)	< 10 mW (OXIDB)











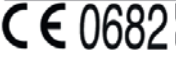



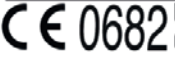









ENTEĞRE WIFI MODÜLÜ TEKNİK ÖZELLİKLERİ (MEVCUT OLDUĞUNDA)	
Açıklama	Teknik özellikler
İç antenli WIFI arayüzü tipi	802.11b/g/n – 2.4GHz
WIFI güvenliği	OPEN/WEP/WPA-PSK/WPA2-PSK
Bluetooth®	v4.2 BR/EDR/BLE
Yayılan güç (EIRP)	P < 20 dBm



otomatik kapı  
marketim.com

## AB Uygunluk beyanı ve "kısmen monte edilmiş makine" beyannamesi

CE uygunluk beyanı [www.niceforyou.com](http://www.niceforyou.com) web sitesinden indirilebilir

<b>Nice</b> Type <b>RBS400</b> Made in Italy P/N:RBS400 Nice SpA Via Callalta,1 31046 Oderzo TV Italy		<b>Nice</b> Type <b>RBS600</b> Made in Italy P/N:RBS600 Nice SpA Via Callalta,1 31046 Oderzo TV Italy		<b>Nice</b> Type <b>RBS600HS</b> Made in Italy P/N:RBS600HS Nice SpA Via Callalta,1 31046 Oderzo TV Italy	
250W	230V 50/60Hz	450W	230V 50/60Hz	450W	230V 50/60Hz
3.6Nm	-20°C/+55°C	9Nm	-20°C/+55°C	5.9Nm	-20°C/+55°C
IP44   10min	30Cycles/h(@55°C)	IP44   7min	30Cycles/h(@55°C)	IP44   7min	30Cycles/h(@55°C)
S/N SERIALNUMBER YEAR		S/N SERIALNUMBER YEAR		S/N SERIALNUMBER YEAR	
   		   		   	
 		 		 	
<a href="http://www.Niceforyou.com">www.Niceforyou.com</a>		<a href="http://www.Niceforyou.com">www.Niceforyou.com</a>		<a href="http://www.Niceforyou.com">www.Niceforyou.com</a>	
 		 		 	
PROGRAMMING		PROGRAMMING		PROGRAMMING	
INSTR. MANUAL		INSTR. MANUAL		INSTR. MANUAL	



otomantik  
marketim



## 13 ÜRÜN BAKIMI

Güvenlik seviyesini sabit tutmak ve otomasyon sisteminin maksimum çalışma ömrünü garantilemek amacıyla her düzenli olarak bakım yapılması gereklidir.

**⚠️ Bakım işlemleri bu kılavuzda belirtilen güvenlik talimatlarına ve yürürlükteki yasa ile standartlara uygun olarak yapılmalıdır.**

Dişli motorun bakımı için:

1. bakımı en geç 6 ay içinde veya önceki bakımdan en geç 2.000 hareket sonra planlayın
2. tampon bataryalar da dahil olmak üzere tüm elektrik güç kaynaklarının bağlantısını kesin
3. otomasyon sistemindeki tüm materyallerin bozulma durumunu kontrol ediniz, yapısal parçaların paslanma veya oksitlenme durumlarına özellikle dikkat edin; yeterli derecede güvenlik sağlamayan parçaları değiştirin
4. hareketli parçaların aşınma durumunu kontrol edin: pinyon, krema- yer ve kapının tüm parçaları, aşınmış parçaları değiştirin
5. güç bağlantılarını tekrar bağlayın ve "Test" (sayfa 24) paragrafında yer alan tüm test ve kontrolleri gerçekleştirin.



## 14 ÜRÜNÜN BERTARAF EDİLMESİ



**Bu ürün kontrol ettiği otomasyon sisteminin ayrılmaz bir parçası olup sistemle birlikte imha edilmelidir.**

Kurulum işlemlerinde de olduğu gibi, ürünün kullanım ömrünün sonunda bertaraf etme işlemi kalifiyeli personel tarafından yapılmalıdır. Bu ürün çeşitli türde malzemelerden yapılmıştır: bazıları geri dönüştürülebilir, diğerleri ise imha edilmelidir. Bu ürün kategorisi için bölgenizde yürürlükte olan yönetmeliklerin öngördüğü geri dönüşüm veya bertaraf etme sistemleri hakkında bilgi edinin.



### DİKKAT

**Ürünün bazı parçaları çevreye bırakıldıkları takdirde çevreye veya insan sağlığına ciddi zararlar verebilecek kirletici veya zararlı maddeler içerebilir.**



**Yan taraftaki sembole de belirtildiği gibi bu ürünün evsel atıklarla birlikte atılması yasaktır. Bölgenizdeki mevcut yasalarca öngörüldüğü gibi, atıkları "ayrı toplama" prosedürünü uygulayarak kategorilerine ayırın veya yeni bir versiyon satın almanız durumunda eski ürünü satıcınıza iade edin.**



### DİKKAT

**Yürürlükteki yasalara göre bu ürünün yasa dışı bir şekilde bertaraf edilmesi durumunda ağır cezalar öngörülebilmektedir.**

Otomasyon sistemini ilk defa kullanmadan önce, kurulum sorumlusundan artık riskler hakkında açıklama isteyin ve kurulum sorumlusu tarafından teslim edilen bu kullanıcı talimatlar kılavuzunu okumak için birkaç dakikanızı ayırın. Gelecekteki herhangi bir şüphemiz için veya yeni otomasyon sistemi sahiplerine vermek amacıyla bu kılavuzu muhafaza edin.



### DİKKAT!

**Otomasyonunuz, komutlarınızı sadakatle yerine getiren bir makinedir. Dikkatsiz ve yanlış kullanım onu tehlikeli hale getirebilir:**

- otomasyon cihazının çalışma menzili içinde kişilerin, hayvanların veya nesnelerin bulunması durumunda otomasyon komutlarını etkinleştirmeyin
- otomasyonun hareket halindeyken parçalarına dokunmak kesinlikle yasaktır
- fotoseller bir güvenlik donanımı değildir, sadece yardımcı bir güvenlik donanımı işlevi görür. Oldukça güvenilir bir teknolojiyle üretilmiştir ancak aşırı durumlarda hatalı işleyebilir, hatta arızalanabilir ve bazı durumlarda arıza hemen fark edilmeyebilir
- fotosellerin doğru çalıştığını düzenli olarak kontrol edin.



**Otomasyon kapanırken geçiş yapmak KESİNLİKLE YASAKTIR! Geçişe yalnızca otomasyonun tamamen açık ve durdurulmuş olması durumunda izin verilir.**



### ÇOCUKLAR

**Otomasyon sistemi yüksek derecede güvenliği garanti eder. Algılama sistemleri ile insan veya eşya varlığında hareketini kontrol eder ve garanti altına alır. Ancak çocukların otomasyonun yakınında oynamasını yasaklamak ve istemsiz etkinleştirmeyi önlemek için uzaktan kumandaları erişebilecekleri yerde bırakmamak ihtiyatlı bir davranış olacaktır. Otomasyon bir oyuncak değildir!**

**Ürünün nasıl kullanılacağı konusundaki uygun talimatlar bu kişilerin güvenliğinden, kontrolünden ve ürünün nasıl kullanılacağı konusundaki talimatlarda sorumlu olan bir kişi aracılığıyla verilmedikçe, bu ürün fiziksel, sensor veya akli becerilerinin eksik olduğu gerekli deneyim ve becerilere sahip olmayan kişiler tarafından (çocuklar dahil) kullanılmamalıdır.**

**Arızalar:** otomasyonun herhangi bir anormal davranışı fark edilirse, otomasyonu manuel olarak çalıştırmak için sisteme giden elektrik güç kaynağının bağlantısını kesin ve motorun kilidini manuel olarak açın (bölüm sonundaki talimatlara bakın). Yetkili teknisyen gelene kadar hiçbir onarım müdahalesinde bulunmayın.



**Sistemi ve kontrol panelinin programlama ve ayar parametrelerini değiştirmeyin: sorumluluk kurulumu yapan kişiye aittir.**

**Güç kaynağının arızalanması veya yokluğu:** Montaj teknisyeninizin müdahalesini veya elektriğin geri gelmesini beklerken, sistemde acil durum güç kaynakları yoksa, motorun kilidini manuel olarak açarak ve otomasyon manuel olarak hareket ettirilerek otomasyon yine de kullanılabilir (bölüm sonundaki talimatlara bakın).

**Güvenlik donanımları kullanım dışı:** bazı güvenlik donanımları düzgün çalışmadığında veya arızalandığında bile otomasyon çalışabilir. Otomasyonu "Deadman" modunda aşağıdaki şekilde ilerleyerek kontrol etmek mümkündür:

1. otomasyonu çalıştırmak için bir verici veya anahtarlı seçme düğmesi vb. aracılığıyla bir komut gönderin. Her şey doğru çalışıyorsa otomasyon sorunsuz bir şekilde hareket edecektir, aksi takdirde flaşör lamba birkaç kez yanıp sönecek ve hareket başlamayacaktır (yanıp sönmeye sayısı hareketin başlayamama nedenine bağlıdır)
2. bu durumda, 3 saniye içinde, komutu tekrar çalıştırın ve çalıştırılmış halde tutun
3. yaklaşık 2 saniye sonra, otomasyon istenen hareketi "Deadman" modunda gerçekleştirir, yani yalnızca komut aktif tutulduğu sürece hareket etmeye devam edecektir.



**Güvenlik donanımları arızalıysa, onarımın mümkün olan en kısa sürede uzman bir teknisyen tarafından yapılması tavsiye edilir.**

Testler, periyodik bakım ve herhangi bir onarım, bunları yapan kişilerce belgelenmelidir ve belgeler sistemin sahibi tarafından muhafaza edilmelidir. Fotosel camını periyodik olarak temizleyin (yumuşak, hafif nemli bir bez kullanın) ve otomasyonu engelleyebilecek yaprak veya taşları kaldırın.



**Herhangi bir bakım çalışması yapmadan önce, herhangi birinin otomasyonu yanlışlıkla etkinleştirmesini önlemek için motorun kilidini manuel olarak açın (bölümün sonundaki talimatlara bakın).**

**Bakım:** güvenlik seviyesini sabit tutmak ve otomasyon sisteminin maksimum çalışma ömrünü garantilemek amacıyla düzenli aralıklarla bakım yapılması gereklidir (en az 6 ayda bir).



**Herhangi bir kontrol, bakım veya onarım sadece kalifiyeli personel tarafından yapılmalıdır.**

**Bertaraf etme:** otomasyon sisteminin kullanım ömrünün sona ermesiyle birlikte, kalifiyeli personel tarafından imha edildiğinden ve materyallerin mevcut yerel standartlara uygun olarak geri dönüşüme veya hurdaya gönderildiğinden emin olun.

**Uzaktan kumanda pilinin değiştirilmesi:** uzaktan kumandanız bir süre sonra daha zayıf çalışıyorsa veya hiç çalışmıyorsa, bunun nedeni pilin bitmiş olması olabilir (kullanıma bağlı olarak bu durum birkaç aydan bir yıla kadar sürebilir). Bunu, iletim onay ışığının yanmamasından, sönük olmasından veya kısa bir süreliğine yanmasından anlayabilirsiniz. Montajı yapan kişiyle iletişime geçmeden önce pili, çalışan başka bir vericinin piliyle değiştirmeyi deneyin: anormalliğin nedeni buysa, pili aynı türden başka bir pille değiştirin.

## Dişli motorun kilidini manuel olarak açma ve kilitleme

Dişli motor, otomasyonun manuel olarak açılıp kapanmasını sağlayan mekanik bir kilit açma sistemi ile donatılmıştır.

Bu manuel işlemlerin, elektrik kesintisi, çalışma arızaları veya kurulum fazlarında gerçekleştirilmesi gerekir.

Kilidi açmak için:

1. Birlikte verilen anahtarı kullanarak kilitleme kancasını (A) açın ("Şekil 85")

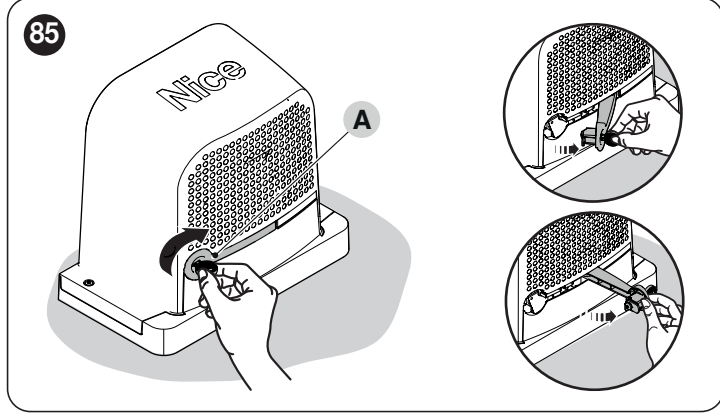

2. Bu noktada otomasyonu manuel olarak istenilen konuma taşımak mümkündür.

Kilitlemek için kilitleme kancasını kapatın, anahtar saat yönünün tersine çevirin ve çıkarn.

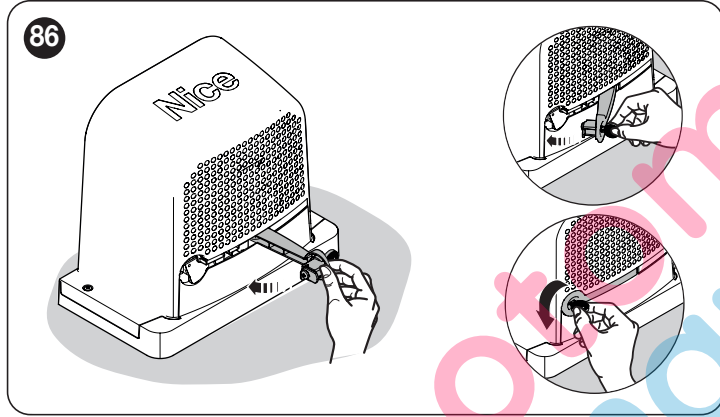

## 15 PROGRAMLANABİLİR PARAMETRELER VE FONKSİYONLAR

İlerleyen sayfalarda kontrol panelinin tüm parametreleri ve fonksiyonları ilgili referans değerleriyle birlikte listelenmektedir. Salt okunur özelliklere sahip bazı parametreler dışında, mevcut parametrelerin neredeyse tamamı tüm Nice uyumlu arayüzler aracılığıyla değiştirilebilir.



**DİKKAT: Nice, referans değerlerini ve işlevlerini önceden haber vermeksizin değiştirme hakkını saklı tutar.**

### 15.1 SEMBOL AÇIKLAMASI

Bu açıklamada, sonraki sayfalarda kullanılan semboller gösterilmekte ve açıklanmaktadır.

Ⓐ = Otomatik prosedür

☞ = Manuel prosedür

☐ = Çoklu sekme parametresi

✕ = Salt okunur parametre - (Parametre değiştirilemez)

### 15.2 GENEL PARAMETRELER

#### Adı

Bu parametre, tanımlamayı kolaylaştırmak için otomasyona orijinalden farklı bir ad atanmış olanak tanır (örn. "kuzey tarafı kapısı"). Boşluklar dahil en fazla 24 karakterden oluşan bir ad kullanabilirsiniz.

#### Küme (0 → 63, varsayılan = 0)

Küme, "ait olduğu alanı" tanımlamak için bir BusT4 ağına potansiyel olarak bağlanabilecek her dişli motora, alıcıya veya diğer cihaza zorunlu olarak atanması gereken bir sayıdır. Daha sonra karmaşık bir sistemde mevcut olan otomasyonlar kullanıldığında aynı set numarasına sahip tüm cihazların aynı anda kontrol edilmesi mümkün olacaktır.

#### Adres (1 → 127, varsayılan = 3)

Adres, bir gruptaki diğer cihazlardan ayırt edilmesi için her dişli motora, alıcıya veya BusT4 ağına potansiyel olarak bağlanabilen diğer cihazlara atanması gereken bir sayıdır. Bu nedenle bir gruptaki cihazların birbirinden farklı adreslere sahip olması gerekir.

#### Grup (0 → 15, varsayılan = 0)

Bu fonksiyon, kontrol edilmesi gereken bir cihaza (örneğin bir dişli motor veya potansiyel olarak BusT4 ağına bağlanabilen başka bir cihaz), bu cihazın belirli bir "kontrol grubuna" ait olmasını sağlayan bir numara atanmaya olanak tanır. Farklı kümelere ait birden fazla cihaz aynı grubun parçası olabilir. 14'e kadar cihaz grubu oluşturmak mümkündür ve özellikle aynı cihaz 4 farklı gruba yerleştirilebilir.

- bazıları farklı kümelere ait olsa bile, bir gruptaki birden fazla cihazı aynı anda kontrol etme;
- bir grubun parçası olan tüm cihazları kontrol etmek için, bu grubun parçası olan cihazlardan birine kurulu tek bir alıcıdan yararlanılır.

#### Aygıt yazılımı sürümü ✕

İşlev, bir cihazda mevcut olan ürün yazılımı sürümünü görüntülemeye olanak tanır.

#### Donanım sürümü ✕

İşlev, bir cihazda mevcut olan donanım sürümünü görüntülemeye olanak tanır.

#### Seri numarası ✕

İşlev, bir cihazı benzersiz şekilde tanımlayan seri numarasını görüntülemeye olanak tanır. Bu numara aynı model olsa bile her cihaz için farklıdır.

## 15.3 KURULUM PARAMETRELERİ



Uyumlu arayüzler aracılığıyla programlama yapılabilir

### Bluebus arama

(0x0A)

Bu fonksiyon Bluebus girişine ve STOP girişine bağlı cihazların öğrenme prosedürünü başlatmanızı sağlar. Ayrıca motorun dönüş yönünü tanımlamak (motor dönüş yönü ile ilgili paragrafa bakın) ve bağlı genişletme kartlarının ilişkilendirilmesini gerçekleştirmek için de kullanılır.

### Pozisyonları programlama

Bu fonksiyon, Kapanma limit anahtarı ile Açılma limit anahtarı arasındaki mesafeyi (otomasyon kanadının uzunluğu) ölçmenizi sağlar. Bu ölçüm, hareketin gerçekleştirilmesi sırasında otomasyon kanadının yavaşlamaya başlaması gereken noktaları (koordinatları) doğru bir şekilde hesaplayabilmek ve kısmi açılma konumlarını belirlemek için kontrol paneli tarafından kullanılır.

Bir pozisyonu arama eylemini çalıştırmak için **"Başlat"** düğmesine basılması gerekir.

- **Seyir hızı** (30 → 100 (%), varsayılan = 40 (%))

Pozisyonları programlama prosedürü sırasında kullanılacak hızı tanımlamayı sağlar.

#### - Maksimum açılış

Öğrenme işlemi tamamlandıktan sonra, açılma limit anahtarının konumunu görüntülemeyi sağlar.

#### - Açılıştaki yavaşlama

Bu fonksiyon metre cinsinde ifade edilir. Açılma hareketinin sonunda, otomasyonun limit anahtarına ulaşmadan önce yavaşlamaya başlamasını istediğiniz noktayı (pozisyonu) tam olarak programlamayı sağlar. İstenilen pozisyonu programladıktan sonra **"OK"** butonunu kullanarak kaydetmek gerekir.

#### - Kapanışta yavaşlama

Bu fonksiyon metre cinsinde ifade edilir. Kapanma hareketinin sonunda, otomasyonun limit anahtarına ulaşmadan önce yavaşlamaya başlamasını istediğiniz noktayı (pozisyonu) tam olarak programlamayı sağlar. İstenilen pozisyonu programladıktan sonra **"OK"** butonunu kullanarak kaydetmek gerekir.

#### - Kısmen açılma 1

Bu fonksiyon metre cinsinde ifade edilir. Bir Açılma hareketi sırasında otomasyonun "Kısmen açılma 1" komutunu takiben hareketini durdurmasını istediğiniz noktayı (pozisyonu) tam olarak programlamaya olanak tanır. İstenilen pozisyonu programladıktan sonra **"OK"** butonunu kullanarak kaydetmek gerekir.

#### - Kısmen açılma 2

Bu fonksiyon metre cinsinde ifade edilir. Bir Açılma hareketi sırasında otomasyonun "Kısmen açılma 2" komutunu takiben hareketini durdurmasını istediğiniz noktayı (pozisyonu) tam olarak programlamaya olanak tanır. İstenilen pozisyonu programladıktan sonra **"OK"** butonunu kullanarak kaydetmek gerekir.

#### - Kısmen açılma 3

Bu fonksiyon metre cinsinde ifade edilir. Bir Açılma hareketi sırasında otomasyonun "Kısmen açılma 3" komutunu takiben hareketini durdurmasını istediğiniz noktayı (pozisyonu) tam olarak programlamaya olanak tanır. İstenilen pozisyonu programladıktan sonra **"OK"** butonunu kullanarak kaydetmek gerekir.



**Aşağıda açıklanan silme prosedürleri geri alınamaz.**

Bu işlev, mevcut seçenekler arasından seçim yaparak kontrol panelinin konfigürasyonunu ve içinde saklanan verileri silmeyi sağlar:

**- Silme yok**

Hiçbir silme işlemi gerçekleştirmez;

**- Bluebus cihazları**

Bluebus cihazlarının, STOP girişinin ve önceden edinilen genişletme kartlarının konfigürasyonunu siler;

**- Pozisyonlar**

Hafızaya alınmış olan tüm pozisyonları siler;

**- Fonksiyon değerleri**

Kontrol panelinin sağladığı fonksiyonların tüm değerlerini ve ayarlarını siler, fabrika değerlerine döndürür;

**- Tümünü sil**

Ayar, adres, donanım sürümü, yazılım sürümü, seri numarası gibi ayrılmış parametreler haricinde, kontrol panelinin belleğinde bulunan tüm verileri silmeyi (fabrika ayarlarına döndürmeyi) sağlar.

**15.4 TEMEL PARAMETRELER****Otomatik kapanma (ON → OFF, varsayılan = OFF)**

(0x80)

Bu fonksiyon, Kontrol panelinde, tam bir açılma hareketinin sonunda otomatik kapanmayı etkinleştirmeyi sağlar.

**Fonksiyon ON** = otomatik kapanma hareketi "duraklama süresi" fonksiyonunda programlanan bekleme süresi sonunda başlar.

**Fonksiyon OFF** = Kontrol Paneli "yarı otomatik" tipte işler.

**Duraklama süresi (0 → 240(s), varsayılan = 30s)**

(0x81)

Bu parametre, Açılma hareketinin sonu ile Kapanma hareketinin başlangıcı arasında geçmesi istenen bekleme süresini tanımlar.



**DİKKAT = Bu parametre yalnızca "otomatik kapanma" fonksiyonu ON ise kullanılır.**

**Fotoselden sonra tekrar kapat (0x86)****- Aktif (ON → OFF, varsayılan = OFF)**

Bu fonksiyon, otomasyonun yalnızca araçların veya insanların geçişi için gerekli olan süre boyunca Açılma konumunda tutulmasını sağlar. Bu sürenin ardından Kapanma hareketi otomatik olarak etkinleşir ve bu da "bekleme süresi" fonksiyonunda programlanan belirli bir sürenin ardından başlar. (Bu özellik, insanların/araçların geçişini tanımlamak ve kapanma hareketlerini tetiklemek için fotoselleri kullanır).

**Fonksiyon ON** = "Fotodan sonra kapat" özelliğini çalıştırır.

**Fonksiyon OFF** = özellik devre dışıdır.



**DİKKAT = Devam eden hareket sırasında hareketi engelleyen bir Stop komutu gönderilirse, "fotoselden sonra kapat" fonksiyonu otomatik olarak engellenir.**

**- Mod (TÜMÜNÜ AÇ → SERBEST KALANA KADAR AÇ, varsayılan = SERBEST KALANA KADAR AÇ)**

Bu parametre fabrikada "serbest kalana kadar aç" moduna ayarlanmıştır. Fonksiyonun 2 işleme şekli mevcuttur:

- **tümünü aç** = kapanma hareketi sırasında güvenlik donanımları (fotoseller) müdahale ederse, otomasyon tam bir Açılma hareketi gerçekleştirilmeye başlar. "Bekleme süresinden" sonra otomasyon otomatik olarak kapanma hareketini başlatır.

- **serbest kalana kadar aç** = kapanma hareketi sırasında güvenlik donanımları (fotoseller) müdahale ederse, otomasyon fotoseller serbest kalana kadar devam eden bir Açılma hareketi gerçekleştirmeye başlar. Bu noktada hareket durur ve "bekleme süresi" fonksiyonunda programlanan bekleme süresi dolduktan sonra otomasyon Kapanma hareketini başlatır. Not – "Otomatik kapanma" aktif değilse, kontrol paneli "tümünü aç" moduna geçer.

- **Bekleme süresi** (0 → 250(s), varsayılan = 5s)

Bu fonksiyon, Açılma hareketinin sonu (veya fotosellerin serbest kalması) ile Kapanma hareketinin başlangıcı arasında geçmesi istenen bekleme süresini kontrol panelinde programlamaya olanak tanır.

## Her zaman kapat

(0x87)

- **Aktif** (ON → OFF, varsayılan = OFF)

Bu fonksiyon, otomasyonun bir elektrik kesintisinin ardından otonom olarak bir kapanma hareketi gerçekleştirmesine olanak tanır. Fonksiyon yalnızca elektrik kesintisinden sonra etkinleşir.

**Fonksiyon ON** = elektrik geldiğinde Kapanma hareketi gerçekleştirilir.

**Fonksiyon OFF** = elektrik geldiğinde otomasyon durmuş halde kalır.



**DİKKAT = Güvenlik nedeniyle, fonksiyon aktif olduğunda Kapanma hareketinden önce, süresi "bekleme süresi" fonksiyonunda programlanan ön yanıp sönme gerçekleşir (aşağıya bakınız).**

- **Mod** (HER ZAMAN KAPAT → OTOMATİK KAPANIŞI KAYDET, varsayılan = HER ZAMAN KAPAT)

Fonksiyonun 2 işleme şekli mevcuttur:

- **her zaman kapat** = elektrik kesintisinden sonra elektrik geldiğinde ve "bekleme süresi" parametresinde belirtilen süre dolduğunda otomasyon Otomatik Kapanma işlemini gerçekleştirir
- **kapanışı kaydet** = bu modu etkinleştirerek, elektrik kesintisinden sonra elektrik geri geldiğinde iki sonuç elde edilebilir:
  - kesinti sırasında yukarıda belirtilen sürenin geri sayımı devam ediyorsa, "ön yanıp sönme süresi" fonksiyonunda programlanan süreye uygun olarak otomatik kapanmanın gerçekleştirilmesi;
  - elektrik kesintisi anında otomatik kapanma devam ediyorsa ve hareket tamamlanmadıysa Kapanış hareketinin gerçekleştirilmesi.

Not – Elektrik kesintisinden önce otomatik kapanma iptal edilmişse (örneğin, Alt komutu gönderilerek), elektrik geldiğinde Kapanma hareketi gerçekleşmez.

- **Bekleme süresi** (0 → 20(s), varsayılan = 5s)

Bu parametre, bir elektrik kesintisine bağlı olarak gerçekleşen yeniden başlatma ile Kapanma hareketinin başlangıcı arasında geçmesi istenen bekleme süresini kontrol panelinde programlamaya olanak tanır. Bu parametre yalnızca "AKTİF" mod ON olarak ayarlandığında yönetilir.

## Kuvvet yönetimi

(0x47)

- **Açılma kuvveti** (10 → 100 (%), varsayılan = 70%)

Bu fonksiyon, motorun açılma hareketi sırasında kullanabileceği kuvveti ayarlamayı sağlar.

- **Açma yavaşlaması kuvveti** (10 → 100 (%), varsayılan = 70%)

Bu fonksiyon, motorun bir açılma hareketinin yavaşlama fazı sırasında kullanabileceği kuvveti ayarlamayı sağlar.

- **Kapanma kuvveti** (10 → 100 (%), varsayılan = 70%)

Bu fonksiyon, motorun kapanma hareketi sırasında kullanabileceği kuvveti ayarlamayı sağlar

- **Kapanma yavaşlaması kuvveti** (10 → 100 (%), varsayılan = 70%)

Bu fonksiyon, motorun bir kapanma hareketinin yavaşlama fazı sırasında kullanabileceği kuvveti ayarlamayı sağlar

- **Kuvvet müdahale süresi** (0 → 500ms, çeşitli varsayılanlar, 4 x )

Fonksiyon, hareketin çeşitli uygulama aşamaları sırasında maksimum müdahale süresini ayarlamaya olanak tanır.

[Sekme 1] - Açılma hareketi sırasında maksimum müdahale süresi (0 → 500ms)

[Sekme 2] - Bir açılma hareketinin yavaşlama fazı sırasında maksimum müdahale süresi (0 → 500ms)

[Sekme 3] - Kapanma hareketi sırasında maksimum müdahale süresi (0 → 500ms)

[Sekme 4] - Bir kapanma hareketinin yavaşlama fazı sırasında maksimum müdahale süresi (0 → 500ms).

- **Açılma hızı** (25 → 100 (%), varsayılan = 60%)

Bu fonksiyon, motorun açılma hareketi sırasında kullandığı hızı programlamaya olanak tanır.

- **Açılma yavaşlaması kuvveti** (22 → 100 (%), varsayılan = 22%)

Bu fonksiyon, motorun bir Açılma hareketinin yavaşlama fazı sırasında kullandığı kuvveti programlamayı sağlar.

- **Kapanma hızı** (25 → 100 (%), varsayılan = 60%)

Bu fonksiyon, motorun bir Kapanma hareketi sırasında sahip olması gereken hızı programlamaya olanak tanır.

- **Kapanma yavaşlaması hızı** (22 → 100 (%), varsayılan = 22%)

Bu fonksiyon, motorun bir kapanma hareketinin yavaşlama fazı sırasında kullandığı kuvveti programlamayı sağlar.

### Hızlı başlatma

(0x8F)

- **Aktif** (ON → OFF, varsayılan = OFF)

Bu fonksiyon, yüksek statik sürtünmenin mevcut olduğu durumlarda (örneğin kar veya buzun otomasyonu engellemesi) kullanışlıdır çünkü çalıştırmanın ilk anlarında kullanılan hızı ve kuvveti anlık olarak artırmaya (hızlı başlatma süresine bakın) olanak tanır

**Fonksiyon ON** = motorun kuvveti ve hızıyla ilgili işlemlere atfedilen değerler, bir hareketin başlangıç aşamasında motora daha fazla güç vermek için (anlık olarak) artırılır

**Fonksiyon OFF** = normal çalışma

- **Hızlı başlatma süresi** (0 → 10 (s), varsayılan = 0s)

Fonksiyon, motorun ilk hızlı başlatma süresini programlamaya olanak tanır

**⚠ DİKKAT! Fonksiyon yalnızca "hızlı başlatma" fonksiyonu ON olarak ayarlandığında etkili olur.**



otomatik kapı  
marketim.com



- **Aktif** (ON → OFF, varsayılan = OFF)

Bu fonksiyon, tehlikeli bir duruma karşı önceden uyarıda bulunmak için her harekete başlamadan önce bir ön yanıp sönme oluşturmayı sağlar. Her hareket yönü için ön yanıp sönme sürelerini yapılandırmak mümkündür.

**Fonksiyon ON** = yanıp sönen ikaz lambasının yanması ile Açılma veya Kapanma hareketinin başlaması arasında geçen yanıp sönme süresini etkinleştirir

**Fonksiyon OFF** = yanıp sönen ikaz lambasının yanması hareketin başlaması ile aynı anda gerçekleşir

- **Açılmada süre** (1 → 10 (s), varsayılan = 3s)

Bu fonksiyon, bir açılma hareketinin yakında başlayacağını işaret eden yanıp sönme süresini programlamaya olanak tanır; "ön yanıp sönme" fonksiyonu ile ilişkilidir.

- **Kapanmada süre** (1 → 10 (s), varsayılan = 3s)

Bu fonksiyon, kapanma hareketinin yakında başlayacağını işaret eden yanıp sönme süresini programlamaya olanak tanır; "ön yanıp sönme" fonksiyonu ile ilişkilidir.

## Standby

(0x8B)

- **Aktif** (ON → OFF, varsayılan = OFF)

Bu fonksiyon, her hareketin sonunda "bekleme süresi" geçtikten sonra çıkışlar, dahili çevre birimleri ve durum LED'leri kapatılacağı için elektrik tüketimini mümkün olduğunca azaltmaya olanak tanır.

**Fonksiyon ON** = "Mod"da seçilen profile göre bekleme işlevini etkinleştirir. Bu fonksiyon özellikle batarya ile çalışma durumunda faydalıdır

**Fonksiyon OFF** = otomasyon cihazının normal çalışması

- **Mod** (güvenlikler → Bluebus → tümü, Wifi dışında tümü, varsayılan = güvenlikler)

Standby çalışma modunun 4 işleme şekli mevcuttur:

- **güvenlikler** – Kontrol paneli Bluebus fotosel vericilerini ve daha yavaş yanıp sönecek olan Bluebus LED'i dışındaki tüm LED'leri kapatır.
- **bluebus** – Kontrol paneli Bluebus çıkışı (cihazlar) ve daha yavaş yanıp sönen Bluebus LED'i dışındaki tüm LED'leri kapatır.
- **tümü** – Kontrol paneli kapanır: Bluebus çıkışı (cihazlar), kontrol panelinin çıkışları (ve herhangi bir genişletme modülü), 12V kullanım üniteleri voltajı, Wifi modülü (varsa) ve aşağıdakiler hariç tüm LED'ler: Bluebus LED'i bunun yerine çok daha yavaş yanıp sönecektir.
- **Wifi dışında tümü** – Kontrol paneli kapanır: Bluebus çıkışı (cihazlar), kontrol panelinin çıkışları (ve herhangi bir genişletme modülü), 12V kullanım üniteleri voltajı ve Bluebus hariç tüm LED'ler, Bluebus LED'i ise çok daha yavaş yanıp sönecektir. **Bu modda entegre wifi modülü kapanmaz.**



**DİKKAT!** Kontrol paneli herhangi bir hareket komutu aldığı anda normal çalışmaya geri döner. Hareketin sonunda, eğer bu çalışma modu ON ise, kontrol paneli Standby modunu yeniden etkin duruma getirir.

- **Bekleme süresi** (5 → 250 (s), varsayılan = 60s)

Fonksiyon bir hareketin gerçekleştirilmesinin sona ermesi ile "bekleme" fonksiyonunun başlaması arasında geçmesi gereken süreyi programlamaya olanak tanır.

- **MASTER SLAVE modu**

"L4" LED'i bu modun etkin olduğunu göstermesine rağmen slave üzerinde tümü ve Wifi dışında tümü engellenir (bkz. "Bağlantı şeması" paragrafı veya "Tablo 18" tablosu)

## Otomasyon engellemesi (ON → OFF, varsayılan = OFF)

(0x9A)

Fonksiyon, otomasyonun hareketlerini engellemeyi sağlar.

**Fonksiyon ON** = "Yüksek öncelikli Adımlı çalışma", "Kilidi aç", "Kilidi aç ve kapat" ve "Kilidi aç ve aç" dışında başka gönderilen hiçbir komut gerçekleştirilmez.

**Fonksiyon OFF** = normal çalışma

**Düğmelerin kilitlemesi (ON → OFF, varsayılan = OFF)****(0x9C)**

Fonksiyon, kontrol panelindeki düğmelerin çalışmasını devre dışı bırakmayı sağlar. Bu fonksiyon özellikle çocukların olduğu durumda faydalıdır

**Fonksiyon ON** = kontrol paneli, kontrol paneli düğmeleriyle gerçekleştirilen herhangi bir komutu engeller

**Fonksiyon OFF** = normal çalışma



**Dikkat! Radyo düğmesi aktif kalır**

**Dahili Radyo Engelleme (ON → OFF, varsayılan = OFF)****(0x9B)**

Fonksiyon, dahili radyonun çalışmasını engellemeyi sağlar. Bu fonksiyon özellikle OXI, OXIBD vb. aileye ait SM bağlantılı (isteğe bağlı aksesuarlar) harici bir alıcı kullanılıyorsa faydalıdır.

**Fonksiyon ON** = dahili alıcının çalışmasını devre dışı bırakır

**Fonksiyon OFF** = normal çalışma (dahili radyo etkin)

**Kısa tersine çevirme değeri (0,5 → 5 (s), varsayılan = 3 (s))****(0x31)**

Bu fonksiyon, bir engelin algılanmasının veya bir "Alt" komutunun gönderilmesinin ardından bir güvenlik hareketi olarak kontrol panelinin komut verdiği kısa ters çevirme süresini programlamayı sağlar.

**Maksimum Çalışma Süresi (10 → 250 (s), varsayılan = 120 (s))****(0xA7)**

Bu fonksiyon, her hareket için mevcut maksimum süreyi tanımlamayı sağlar. Bu sürenin sonunda kontrol paneli otomatik olarak bir STOP gerçekleştirerek devam eden hareketi bloke eder. Bu fonksiyon özellikle elektrik motorunun bütünlüğünü korumak için faydalıdır.

**Elektrikli kilit süresi (0,1 → 10 (s), varsayılan = 2 (s))****(0x5A)**

Bu parametre, bir kapanma hareketinin sonu ile bir Açılma hareketinin başlangıcı arasında geçmesi gereken istenen süreyi Kontrol Panelinde programlamayı sağlar.

**Vantuz süresi (0,1 → 10 (s), varsayılan = 2 (s))****(0x5C)**

Bu parametre, vantuz serbest kaldığında, bir kapanma hareketinin sonu ile bir Açılma hareketinin başlangıcı arasında geçmesi gereken istenen süreyi Kontrol Panelinde programlamayı sağlar.

**Aydınlatma ışığı süresi (0 → 240 (s), varsayılan = 60 (s))****(0x5B)**

Bu parametre, her hareketin sonunda veya bir "Aydınlatma Işığı Zamanlayıcısı" komutunun ardından aydınlatma ışığının istenen süre boyunca açık kalacağı süreyi programlamayı sağlar

**Oview programlayıcının kullanımı ile programlanabilir fonksiyonlar****Slave modu:**

Bu parametre ON / OFF tipidir; fabrikada ayarlanan değer "OFF" dur. Bir kapının veya kapının iki kanadından birine monte edilen, senkronize çalışması gereken iki dişli motorun varlığında, birinin ana (Master) ve diğerinin ikincil (Slave) olarak görev yapması gerekir. Bu konfigürasyonu gerçekleştirmek için Master motoru "OFF" ve Slave motoru "ON" olarak ayarlayın.



## 16 MEVCUT KOMUTLAR

Aşağıdaki tablolarda kontrol paneli tarafından kullanılabilen ve yorumlanabilen tüm komutlar listelenmektedir.

Bu komutlar **TEMEL** ve **GENİŞLETİLMİŞ** komutlar olarak ikiye ayrılır ve herhangi bir kaynaktan (radyo kumandası, terminal bloğundaki kablolu girişler, Nice uyumlu arayüzler...) kullanılabilir

### 16.1 TEMEL KOMUTLAR

Standart bir kurulumda kullanılan komutlar

Tablo 36

TEMEL KOMUTLARIN AÇIKLAMASI	
Komut konfigürasyonu	Açıklama
<b>Aç</b>	Bir açılma hareketini gerçekleştirmek için temel komuttur.
<b>Kapat</b>	Bir kapanma hareketini gerçekleştirmek için temel komuttur.
<b>Stop</b>	Otomasyonun hareketini durdurmak için temel komuttur.
<b>Kısmen Aç 1</b>	Kontrol paneli, "kısmen açılma 1" fonksiyonunda programlanan pozisyona ulaşılan kadar uygulamaya Açılma hareketini uygular.
<b>Adımlı çalışma</b>	Kontrol paneli, komutun programlanan sıralamasında öngörülen hareket sırasına göre uygulamanın daha önce gerçekleştirdiği (veya halen devam etmekte olan) hareketi gerçekleştirmesini sağlar.

### 16.2 GENİŞLETİLMİŞ KOMUTLAR

Daha karmaşık ihtiyaçlarda kullanılan komutlar (siteler, şirketler...)

Tablo 37

GENİŞLETİLMİŞ KOMUTLARIN AÇIKLAMASI	
Komut konfigürasyonu	Açıklama
<b>Yüksek öncelikli Adımlı çalışma</b>	Kontrol paneli, programlanan sıralamada öngörülen hareket sırasına göre daha önce gerçekleştirdiği (veya halen devam etmekte olan) hareketi gerçekleştirmesini sağlar. Önemli = Bu komut, kontrol panelinde "kilitle" komutu ayarlanmış olsa bile yürütülür.
<b>Site (site adımlı çalışma modu)</b>	Kontrol paneli, maksimum açılma pozisyonuna ulaşıncaya kadar uygulamanın "kapat - durdur - aç - aç" sırasını yürütmesini sağlar. Kapatma komutu ancak maksimum açılma pozisyonuna ulaşıldıktan sonra verilebilir.
<b>Kısmen Aç 2</b>	Kontrol paneli, "kısmen açılma 2" fonksiyonunda programlanan pozisyona ulaşılan kadar uygulamaya Açılma hareketini uygular.
<b>Kısmen Aç 3</b>	Kontrol paneli, "kısmen açılma 3" fonksiyonunda programlanan pozisyona ulaşılan kadar uygulamaya Açılma hareketini uygular.
<b>Kilitle</b>	Kontrol paneli kilitletir ve "Yüksek öncelikli Adımlı çalışma", "Kilidi aç", "Kilidi aç ve kapat" ve "Kilidi aç ve aç" dışında artık başka hiçbir komut gerçekleştirmez.
<b>Aç ve Kilitle</b>	Kontrol paneli, "açılma" olarak programlanan pozisyona ulaşılan kadar uygulamaya Açılma hareketini uygular ve ardından otomasyonu kilitletir.
<b>Kapat ve Kilitle</b>	Kontrol paneli, "kapanma" olarak programlanan pozisyona ulaşılan kadar uygulamaya Kapanma hareketini uygular ve ardından otomasyonu kilitletir.
<b>Kilidi aç</b>	Kontrol panelinin kilidi açılır ve normal çalışmasına geri döner (gönderilen tüm komutlar yürütülebilir).
<b>Kilidi aç ve Aç</b>	Otomasyonun kilidini açar ve bir Açılma hareketi uygular.
<b>Kilidi aç ve Kapat</b>	Otomasyonun kilidini açar ve Kapanma hareketi uygular.
<b>Aydınlatma ışığı ON/OFF</b>	Bu komut, kontrol panelindeki aydınlatma ışığının açık ve kapalı durumunu tersine çevirmeyi sağlar. Aydınlatma ışığı maksimum 240 saniye (4 dakika) süreyle aktif kalabilir ve sonrasında otomatik olarak kapatılacaktır.
<b>Aydınlatma ışığı zamanlayıcı</b>	Bu komut, kontrol panelindeki iç aydınlatma ışığını zaman ayarlı olarak etkinleştirmeyi sağlar. Yanma süresi maksimum 240 saniyeye (4 dakika) kadar özelleştirilebilir.
<b>Otomatik açılmayı çalıştır</b>	Bu komutla bluebus kontrol fotosellerinin fonksiyonunu ve "site aç" modunda yapılandırılmış girişleri etkinleştirebilirsiniz. Örnek: Kontrol fotoselleri devreye girdiğinde kontrol paneli otomasyonun bir açılma hareketi yapmasına neden olur.
<b>Otomatik açılmayı devre dışı bırak</b>	Bu komut yukarıda açıklanan "otomatik açılmayı etkinleştir" modunu devre dışı bırakmayı sağlar.

## 17.1 STANDART KONFIGÜRASYONLAR

Bu bölüm, kullanılabilir ve Kontrol panelinde mevcut olan girişlerle (tüm genişletme kartları dahil) ilişkili konfigürasyonları bir araya getirir.



**Önemli! Kontrol panelinin doğru çalışabilmesi için, istenilen komutun girişlerle ilişkilendirilmesi ve ardından istenilen çalışma modunun ilişkilendirilmesi gerekmektedir.**



**DİKKAT! Komutun davranışı "çalışma modu" listesindeki yöntemlere göre yönetilir. Varsayılan yapılandırma kalın harflerle vurgulanmıştır.**

Tablo 38

KOMUTLARIN İŞLEME MODU		
KOMUT	AÇIKLAMA	İŞLEME MODU (varsayılan ayar kalın harflerle)
Hiçbir komut yok	Herhangi bir komutu yürütmez (terminal bloğundaki bir girişin etkileşimini engellemek için faydalıdır)	Uygulanamaz
<b>Adımlı çalışma</b> (Giriş NO olarak yönetilir)	Kontrol paneli, daha önce gerçekleştirdiği (veya halen devam etmekte olan) hareketi gerçekleştirmesini sağlar	Aç - stop - kapat - stop <b>Aç - stop - kapat - aç</b> Aç - kapat - aç - kapat Site adımlı çalışma modu 1 Site adımlı çalışma modu 2 Adımlı çalışma 2 Deadman "Sanayi" modu
<b>Kısmen aç 1</b> (Giriş NO olarak yönetilir)	Kontrol paneli, uygulamaya, "kısmen açılma 1" da programlanan pozisyona ulaşılan kadar bir Açılma hareketi uygular	Aç - stop - kapat - stop <b>Aç - stop - kapat - aç</b> Aç - kapat - aç - kapat Site adımlı çalışma modu 1 Site adımlı çalışma modu 2 Deadman "Sanayi" modu
<b>Aç</b> (Giriş NO olarak yönetilir)	Kontrol paneli, uygulamaya, "açılma" da programlanan pozisyona ulaşılan kadar bir Açılma hareketi uygular	<b>Aç - stop - aç</b> Site aç 1 Site aç 2 Aç 2 Deadman aç
<b>Kapat</b> (Giriş NO olarak yönetilir)	Kontrol paneli, uygulamaya, "kapanma" da programlanan pozisyona ulaşılan kadar bir Kapanma hareketi uygular	<b>Kapat - stop - kapat</b> Site kapat 1 Site kapat 2 Deadman kapat
<b>Stop</b> (Giriş NO olarak yönetilir)	Kontrol paneli devam eden hareketi bloke eder ve "mevcut konfigürasyonlar" üzerinde programlanan eylemi gerçekleştirir	Stop ve kısa geri dönüş <b>Stop</b>
<b>Photo NC olarak yönetilen giriş</b>	Kontrol paneli girişi bir güvenlik olarak yönetir	<b>Stop ve geri dönüş (komple)</b> Stop ve kısa geri dönüş Stop Geçici stop
<b>Foto1 NC olarak yönetilen giriş</b>	Kontrol paneli girişi bir güvenlik olarak yönetir	<b>Stop ve geri dönüş (komple)</b> Stop ve kısa geri dönüş Stop Geçici stop
<b>Foto2 NC olarak yönetilen giriş</b>	Kontrol paneli girişi bir güvenlik olarak yönetir	<b>Stop ve geri dönüş (komple)</b> Stop ve kısa geri dönüş Stop Geçici stop
<b>Foto3 NC olarak yönetilen giriş</b>	Kontrol paneli girişi bir güvenlik olarak yönetir	Stop ve geri dönüş (komple) Stop ve kısa geri dönüş Stop <b>Geçici stop</b>
<b>Açılmada Alt</b>	Giriş (ALT olarak yapılandırılmıştır) bir açılma hareketi sırasında durum değiştirdiğinde kontrol paneli ilgili komutu yürütür	Alt <b>Alt ve kısa geri dönüş</b> Alt ve geri dönüş
<b>Kapanmada Alt</b>	Giriş (ALT olarak yapılandırılmıştır) bir kapanma hareketi sırasında durum değiştirdiğinde kontrol paneli ilgili komutu yürütür	Alt <b>Alt ve kısa geri dönüş</b> Alt ve geri dönüş
<b>Acil durumda Açılma</b>	Kontrol paneli yalnızca ana şebekenin elektrik enerjisi kesildiğinde Açma komutunu zorlar.  Dikkat = İşlevsellik yalnızca ikincil bir güç kaynağının (örnek: pil takımı) mevcut olması durumunda etkinleştirilir.	<b>Site Aç</b>

KOMUTLARIN İŞLEME MODU		
KOMUT	AÇIKLAMA	İŞLEME MODU (varsayılan ayar kalın harflerle)
<b>Acil durumda Kapanma</b>	Kontrol paneli yalnızca ana şebekenin elektrik enerjisi kesildiğinde Kapatma komutunu zorlar.  Dikkat = İşlevsellik yalnızca ikincil bir güç kaynağının (örnek: pil takımı) mevcut olması durumunda etkinleştirilir.	<b>Site Kapat</b>
<b>Açılmada engel algıla</b>	Kontrol paneli, bir açılma hareketi sırasında bir engel algılandığında ilgili komutu yürütür.	Alt Alt ve kısa geri dönüş <b>Alt ve geri dönüş</b>
<b>Kapanmada engel algıla</b>	Kontrol paneli, bir Kapanma hareketi sırasında bir engel algılandığında ilgili komutu yürütür.	Alt Alt ve kısa geri dönüş <b>Alt ve geri dönüş</b>

## 17.2 GÜVENLİK İŞLEMLERİ KONFIGÜRASYONU

Aşağıda listelenen parametreler herhangi bir fiziksel girişle ilişkilendirilemez ancak otomasyon tarafından kesinlikle güvenlikle ilgili tüm işlemler için kullanılır. Özellikle, **bir hareket sırasında** bir **STOP** girişinin (ve ALT olarak yapılandırılmış tüm girişlerin) müdahalesi durumunda veya bir **engel algılama** durumunda kontrol paneli tarafından hangi komutun uygulamaya konulacağı tanımlanabilir.

Aşağıdaki komutlar, komutlar bölümünde mevcuttur ve yapılandırılabilir.

Tablo 39

KOMUTLARIN İŞLEME MODU		
İŞLEYİŞ	AÇIKLAMA	İŞLEME MODU (varsayılan ayar kalın harflerle)
<b>Açılmada Alt</b>	Giriş (ALT olarak yapılandırılmıştır) bir açılma hareketi sırasında durum değiştirdiğinde kontrol paneli ilgili komutu yürütür.	Belirtilmedi <b>Alt</b> Alt ve kısa geri dönüş Alt ve geri dönüş
<b>Kapanmada Alt</b>	Giriş (ALT olarak yapılandırılmıştır) bir kapanma hareketi sırasında durum değiştirdiğinde kontrol paneli ilgili komutu yürütür.	Belirtilmedi Alt <b>Alt ve kısa geri dönüş</b> Alt ve geri dönüş
<b>Açılmada engel algıla</b>	Kontrol paneli, bir açılma hareketi sırasında bir engel algılandığında ilgili komutu yürütür.	Belirtilmedi Alt Alt ve kısa geri dönüş <b>Alt ve geri dönüş</b>
<b>Kapanmada engel algıla</b>	Kontrol paneli, bir Kapanma hareketi sırasında bir engel algılandığında ilgili komutu yürütür.	Belirtilmedi Alt Alt ve kısa geri dönüş <b>Alt ve geri dönüş</b>

## 17.3 KOMUT MODU AÇIKLAMASI

Aşağıdaki liste, kontrol panelinde mevcut olan komutların çeşitli çalışma modlarını açıklamaktadır.

Tablo 40

KOMUTLARIN KONFIGÜRASYONU	
İŞLEME MODU	AÇIKLAMA
<b>“Sanayi” modu</b>	Şu işlem sırası uygulanır: - “yarıotomatikte aç” - “deadman’de kapat”.
<b>Deadman</b>	Açılma veya Kapanma hareketi yalnızca komut ısrarcı kaldığında (deadman) gerçekleştirilir. Komut bırakıldığında kontrol paneli bir STOP komutunu uygular.
<b>Kapat - stop - kapat</b>	Açıklanan sıra uygulanır.
<b>Site kapat 1</b>	“Kapat-kapat” sırası uygulanır. Komut birkaç kez gönderilirse maksimum kapanma konumuna ulaşılan kadar bu dikkate alınmaz.
<b>Site kapat 2</b>	“Kapat-kapat” sırası uygulanır. Komut birkaç kez gönderilirse maksimum kapanma konumuna ulaşılan kadar bu dikkate alınmaz.  Dikkat = Komutun 2 saniyeden uzun süre devam etmesi durumunda kontrol paneli bir "Stop" komutunu uygular.
<b>Deadman kapat</b>	Kapanma hareketi yalnızca komut ısrarcı kaldığında (deadman) gerçekleştirilir. Komut bırakıldığında kontrol paneli bir STOP komutunu uygular.
<b>Aç - stop - kapat - stop</b>	Açıklanan sıra uygulanır.
<b>Aç - stop - kapat - aç</b>	Açıklanan sıra uygulanır.
<b>Aç - kapat - aç - kapat</b>	Açıklanan sıra uygulanır.
<b>Aç - stop - aç</b>	Açıklanan sıra uygulanır.

<b>İŞLEME MODU</b>	<b>AÇIKLAMA</b>
<b>Site aç 1</b>	"Aç-aç" sırası uygulanır. Komut birkaç kez gönderilirse maksimum açılma konumuna ulaşılan kadar bu dikkate alınmaz.
<b>Site aç 2</b>	"Aç-aç" sırası uygulanır. Komut birkaç kez gönderilirse maksimum açılma konumuna ulaşılan kadar bu dikkate alınmaz. Dikkat = Komutun 2 saniyeden uzun süre devam etmesi durumunda kontrol paneli bir "Stop" komutunu uygular.
<b>Aç 2</b>	Açılma hareketi uygulanır. DİKKAT = Komutun 2 saniyeden uzun süre devam etmesi durumunda kontrol paneli "kısmen açılma 1" komutunu uygular.
<b>Deadman aç</b>	Açılma hareketi yalnızca komut ısrarcı kaldığında (deadman) gerçekleştirilir. Komut bırakıldığında kontrol paneli bir STOP komutunu uygular.
<b>Site adımlı çalışma</b>	Maksimum açılma pozisyonuna ulaşıncaya kadar, "kapat - stop - aç - aç" sırasını uygulanır. Bu komutun ardından başka bir komut gönderilirse, uygulama aynı sıra ile Kapanma hareketini gerçekleştirir.
<b>Site adımlı çalışma modu 2</b>	Maksimum açılma pozisyonuna ulaşıncaya kadar "kapat - stop - aç - aç" sırasını uygulanır. Bu komutun ardından başka bir komut gönderilirse, uygulama aynı sıra ile Kapanma hareketini gerçekleştirir. DİKKAT = Komutun 2 saniyeden uzun süre devam etmesi durumunda kontrol paneli bir "Stop" komutu uygular
<b>Adımlı çalışma 2</b>	"Aç - stop - kapat - aç" sırası uygulanır. DİKKAT = Komutun 2 saniyeden uzun süre devam etmesi durumunda kontrol paneli "kısmen açılma 1" komutunu uygular
<b>Stop</b>	Kontrol paneli komutu aldığı anda, yapılmakta olan hareketi kademeli olarak ve kısa sürede (hemen değil) durdurur.
<b>Stop ve kısa geri dönüş</b>	Kontrol paneli devam eden hareketi durdurur ve otomasyonun ters yönde kısa bir geri dönüş yapmasını sağlar
<b>Stop ve geri dönüş</b>	Kontrol paneli devam eden hareketi kilitler ve ters yönde komple geri dönüşü etkinleştirir. Kontrol paneli devam eden hareketi kilitler ve ters yönde komple geri dönüşü etkinleştirir.
<b>Geçici stop</b>	Kontrol paneli, komut aktif olana kadar devam eden hareketi bloke eder. Bunun yerine, komut artık aktif olmadığı anda kontrol paneli uygulamaya bir açma hareketi yaptırır. DİKKAT = Açma hareketinin yürütülmesi sırasında bu komut göz ardı edilir
<b>Alt</b>	Kontrol paneli komut aldığı anda yapılan hareketi anında bloke eder.
<b>Alt ve kısa geri dönüş</b>	Kontrol paneli komutu aldığı anda, yapılmakta olan hareketi anında durdurur ve otomasyonun hareketi ters yönde kısa bir süreliğine tersine çevirmesini sağlar.
<b>Alt ve geri dönüş</b>	Kontrol paneli komutu aldığı anda, yapılmakta olan hareketi anında durdurur ve otomasyonun hareketi ters yönde komple geri döndürür



otomarketim.com

## 18 GİRİŞLERİN KONFIGÜRASYONU

Bu öge, kontrol panelinde ve herhangi bir genişletme kartında (isteğe bağlı aksesuarlar) mevcut olan ve mevcut girişlerle ilişkili işlevleri bir arada gruplandırır.

Kontrol paneli terminal kartındaki girişler şu şekilde tanımlanır:

- **GİRİŞ 1** (0x71) (Varsayılan = **Adımlı çalışma**)
- **GİRİŞ 2** (0x72) (Varsayılan = **Photo**)

Genişletme kartlarında bulunan girişler şu şekilde tanımlanır:

- **GİRİŞ 3** (0x73) (mevcut olduğunda) (Varsayılan = **Aç**)
- **GİRİŞ 4** (0x74) (mevcut olduğunda) (Varsayılan = **Kapat**)
- **GİRİŞ 5** (0x7C) (mevcut olduğunda) (Varsayılan = **Kısmen aç 1**)
- **GİRİŞ 6** (0x7D) (mevcut olduğunda) (Varsayılan = **Acil durumda Açılma**)



“**Temel parametreler**” ve “**Genişletilmiş komutlar**” paragraflarında açıklanan temel ve genişletilmiş komutlara ek olarak, terminal bloğundaki girişler için aşağıdaki tabloda belirtilen fonksiyon sağlanmıştır

Tablo 41

GİRİŞLERİN KONFIGÜRASYONU	
FONKSİYON	AÇIKLAMA
<b>Photo</b> <b>(NC olarak yönetilen giriş)</b>	Kontrol paneli, girişi bir güvenlik cihazı olarak yönetir ve giriş anahtarlama işlemini "PHOTO" fotosel müdahalesi olarak yorumlar.
<b>Photo 1</b> <b>(NC olarak yönetilen giriş)</b>	Kontrol paneli, girişi bir güvenlik cihazı olarak yönetir ve giriş anahtarlama işlemini "PHOTO1" fotosel müdahalesi olarak yorumlar.
<b>Photo 2</b> <b>(NC olarak yönetilen giriş)</b>	Kontrol paneli, girişi bir güvenlik cihazı olarak yönetir ve giriş anahtarlama işlemini "PHOTO2" fotosel müdahalesi olarak yorumlar.
<b>Photo 3</b> <b>(NC olarak yönetilen giriş)</b>	Kontrol paneli, girişi bir güvenlik cihazı olarak yönetir ve giriş anahtarlama işlemini "PHOTO3" fotosel müdahalesi olarak yorumlar.
<b>Acil durumda Açılma</b> <b>(NC olarak yönetilen giriş)</b>	Kontrol paneli, girişin açıldığı anda bir Açılma komutu zorlar. Acil durum girişi ile başlatılan hareketi hiçbir komut kesintiye uğratamayacak ve yalnızca bir güvenlik cihazının (fotoseller veya ALT girişi) müdahalesi talebi askıya alabilecektir. Dikkat = Güvenlik müdahalesi durumunda kontrol paneli birkaç kez hareket girişiminde bulunur. Tekrarlanan müdahalelerde hareket durdurulur.
<b>Acil durumda kapanma</b> <b>(NC olarak yönetilen giriş)</b>	Kontrol paneli, girişin açıldığı anda bir kapanma komutu zorlar. Acil durum girişi ile başlatılan hareketi hiçbir komut kesintiye uğratamayacak ve yalnızca bir güvenlik cihazının (fotoseller veya ALT girişi) müdahalesi talebi askıya alabilecektir. Dikkat = Güvenlik müdahalesi durumunda kontrol paneli birkaç kez hareket girişiminde bulunur. Tekrarlanan müdahalelerde hareket durdurulur.



**Önemli = Kontrol panelinin doğru çalışabilmesi için, her bir komuta bir komut veya işlevsellik ilişkilendirilmesi ve ardından “Komut modu açıklaması”e göre istenilen çalışma modu nun ilişkilendirilmesi gerekmektedir. Tüm parametreler fabrikada önceden ayarlanmıştır ancak gerekirse değiştirilebilir.**



# 19 ÇIKIŞLARIN KONFIGÜRASYONU

Bu bölümde, kontrol panelinde ve eğer varsa bir genişletme kartında (isteğe bağlı aksesuarlar) bulunan çıkışlarda bulunan fonksiyonlar listelenmektedir.

## 19.1 KONTROL PANELİ ÇIKIŞLARI KONFIGÜRASYONU

Bu öge, bir otomasyonun kontrol panelinde bulunan ve mevcut çıkışlarla ilişkilendirilebilir fonksiyonları gruplandırır.

Kontrol panelinin çıkışları şu şekilde tanımlanır:

- ÇIKIŞ 1 (0x51) (Varsayılan = Flaşör lamba)
- ÇIKIŞ 2 (0x52) (Varsayılan = Sca/OGI)



**DİKKAT!** çıkışlar 24Vdc – 10W ile sınırlıdır

Tablo 42

KONTROL PANELİ ÇIKIŞLARI KONFIGÜRASYONU		
FONKSİYON	ID	AÇIKLAMA
Belirtilmedi (Hiçbiri)		Kontrol paneli çıkışı kapalı olmaya zorlar. Kontrol panelinden gelen hiçbir komut veya etkileşim çıkışın durumunu değiştiremez.
SCA/OGI (kapı açık ışığı)	(0x01)	Programlanan ışık kontrol panelinin çalışma durumlarını gösterir: lamba sönmük = uygulama maksimum Kapanma pozisyonunda; yavaş yanıp sönmek = uygulama Açma hareketi uygulaması fazında; hızlı yanıp sönmek = uygulama Kapanma uygulaması fazında; lamba sabit yanar = uygulama maksimum Açılma pozisyonunda.
Kapı açık	(0x02)	Programlanan ışık kontrol panelinin çalışma durumlarını gösterir: lamba yanıyor = uygulama maksimum Açılma pozisyonunda ışık sönmük = uygulama diğer pozisyonlarda.
Kapı kapalı	(0x03)	Programlanan ışık kontrol panelinin çalışma durumlarını gösterir: ışık yanıyor = uygulama maksimum Kapanma pozisyonunda; ışık sönmük = uygulama diğer pozisyonlarda. Çıkış aktif 24 Vdc / max 10 W.
Bakım	(0x04)	Programlanan ışık, gerçekleştirilen hareket sayısını ve dolayısıyla sistemde bakım işleminin gerekli olup olmadığını gösterir: açılma hareketinin başlangıcında ışık 2 saniye boyunca açık = hareket sayısı %80'den az; tüm hareketin gerçekleştirilmesi sırasında yanıp sönen ışık = hareket sayısı %80 ila %100 arasında; ışık her zaman yanıp sönmüyor = hareket sayısı %100'den fazla.
FotoTest	(0x25)	Çıkış, röleli fotosellere güç verir ve hareket başladığında bunların sağlamlığını doğrular. Etkileşim türü kesinlikle PHOTO, PHOTO1 ve PHOTO2 olarak yapılandırılan girişlerin konfigürasyonuna bağlıdır.
Yanıp sönen	(0x05)	Bu fonksiyon, flaşörlü gösterge lambasının gerçekleştirilmekte olan hareketin gerçekleştirildiğini göstermesini sağlar. Yanıp sönmeler düzenli aralıklarla (0,5 saniye açık; 0,5 saniye kapalı) gerçekleşir. Bu mod, çıkışı 12Vdc voltaja kontrol etmeyi sağlar.
Flaşör lamba1	(0x13)	Bu fonksiyon, motorun durumuna bakılmaksızın çıkışın açık/kapalı duruma getirilmesini sağlar. Etkinleştirmeler düzenli aralıklarla (0,5 saniye açık; 0,5 saniye kapalı) gerçekleşir.
Flaşör lamba 24V	(0x17)	Bu fonksiyon, flaşörlü gösterge lambasının gerçekleştirilmekte olan hareketin gerçekleştirildiğini göstermesini sağlar. Yanıp sönmeler düzenli aralıklarla (0,5 saniye açık; 0,5 saniye kapalı) gerçekleşir. Bu mod çıkışı 24Vdc voltaja kontrol eder.
Aydınlatma ışığı	(0x06)	Çıkış, kontrol panelinde bulunan aydınlatma ışığının durumunu takip eder. Çıkış, hareket yönünden bağımsız olarak motor hareketinin durumunu takip eder:
Bağlantı noktası durumu	(0x1E)	ışık yanıyor = motor hareket halinde ışık sönmük = motor duruyor.
Varlık	(0x23)	Otomasyon durdurulduğunda, herhangi bir fotoselin müdahalesi çıkışı 5 saniyeye eşit bir süre boyunca etkinleştirir (süre programlanamaz).
Elektrikli kilit 1 [not 1]	(0x07)	Bu fonksiyon programlandığında, Açma hareketi gerçekleştirildiğinde elektrikli kilit, "elektrikli kilit süresi" fonksiyonunda programlanan süreye eşit bir süre boyunca etkinleştirilir.
Elektrikli kilitleme 1 [not 1]	(0x09)	Çıkışa, mandallı bir elektrikli kilit mekanizması (yalnızca elektromıknatıslı veya elektronik cihaz olmayan versiyonlar) bağlanabilir. Açma hareketi sırasında elektrikli kilit etkinleştirilir ve otomasyonun serbest bırakılması ve hareketin gerçekleştirilmesi için etkin kalır. Kapanma hareketi sırasında elektrikli kilidin mekanik olarak yeniden devreye girdiğinden emin olun.



KONTROL PANELİ ÇIKIŞLARI KONFIGÜRASYONU		
FONKSİYON	ID	AÇIKLAMA
<b>Vantuz 1</b> [not 1]	(0x0B)	Bu fonksiyon programlandığında, uygulama maksimum Kapanma pozisyonunda olduğunda çıkış etkinleştirilir. Not – Diğer tüm durumlarda çıkış devre dışı bırakılır. Vantuz devre dışı bırakıldığında, bir açma hareketi başlamadan önce "vantuz süresi" fonksiyonunda programlanan süre devreye girer
<b>Tek yönlü ikaz lambası</b>	(0x1A)	"Tek yönlü ikaz lambası" olarak programlanmış ise: ışık yanıyor = uygulama maksimum açılma pozisyonunda ışık sönmük = uygulama herhangi bir diğer pozisyonda.
<b>Kırmızı ikaz lambası</b>	(0x0D)	Bu fonksiyon, Kapanma hareketinin aşamaları sırasında uygulamanın etkinliğini gösterir: yavaş yanıp sönmek = Kapanma hareketinin uygulanması; sabit ışık = uygulama maksimum Kapanma pozisyonunda; ışık sönmük = uygulama diğer pozisyonlarda.
<b>Yeşil ikaz lambası</b>	(0x0E)	Bu fonksiyon, Açılma hareketinin aşamaları sırasında uygulamanın etkinliğini gösterir: yavaş yanıp sönmek = Açılma hareketinin uygulanması; sabit ışık = uygulama maksimum Açılma pozisyonunda; ışık sönmük = uygulama diğer pozisyonlarda.
<b>Sesli ikaz cihazı</b>	(0x1D)	Bu fonksiyon, işlevsellik UL325 etkinse (varsa) sesli alarmı etkinleştirir.
<b>Radio kanalı n°1</b> <b>Radio kanalı n°2</b> <b>Radio kanalı n°3</b> <b>Radio kanalı n°4</b>	(0x0F) (0x10) (0x11) (0x12)	Bu radyo kanalı çıkış konfigürasyonu için ayarlanmışsa, vericiyle bir komut gönderildiğinde bu çıkış etkinleştirilir ve komut devam ettiği sürece bu şekilde kalır. Tek bir verici ile kontrol edilmek üzere aynı sisteme harici cihazların (örneğin bir yardımcı ışık) kurulması faydalı olur.  DİKKAT = Bu radyo kanalı, daha önce bir komutla depolandığı gibi kontrol panelinin alıcısında boş değilse, kanal verici ile etkinleştirildiğinde, kontrol paneli motora verilen komutu göz ardı ederek yalnızca programlanan çıkışı etkinleştirir.  DİKKAT = Bu işlevsellik şu anda BIDİ ailesine ait vericilerde mevcut değildir.

[not 1] = Yalnızca yalnızca elektromıknatis içeren cihazlar bağlanabilir

## 19.2 ÇIKIŞ KONFIGÜRASYONU - GENİŞLETME MODÜLLERİ

Bu öge, genişletme kartlarında mevcut olan ve mevcut çıkışlarla ilişkili olan işlevleri bir arada gruplandırır. Genişletme kartlarının çıkışları şu şekilde tanımlanır:

- **ÇIKIŞ 3** (0x53) (mevcut olduğunda) (Varsayılan = **Sca/OGI**)
- **ÇIKIŞ 4** (0x54) (mevcut olduğunda) (Varsayılan = **MLAE22 = Varlık ışığı**, **MLEA44 = Kapı kapalı**)
- **ÇIKIŞ 5** (0x55) (mevcut olduğunda) (Varsayılan = **Radio kanalı 4**)
- **ÇIKIŞ 6** (0x56) (mevcut olduğunda) (Varsayılan = **FotoTest**)

**⚠ DİKKAT! çıkışlar 24Vdc – 10W ile sınırlıdır**

Tablo 43

GENİŞLETME MODÜLLERİNİN ÇIKIŞLARININ KONFIGÜRASYONU		
FONKSİYON	ID	AÇIKLAMA
<b>Belirtilmedi</b> (Hiçbiri)		Kontrol paneli çıkışı kapalı olmaya zorlar. Kontrol panelinden gelen hiçbir komut veya etkileşim çıkışın durumunu değiştiremez.
<b>SCA/OGI</b> (kapı açık ışığı) [not 2]	(0x01)	Programlanan ışık kontrol panelinin çalışma durumlarını gösterir: lamba sönmük = uygulama maksimum Kapanma pozisyonunda; yavaş yanıp sönmek = uygulama Açılma hareketi uygulaması fazında; hızlı yanıp sönmek = uygulama Kapanma uygulaması fazında; lamba sabit yanar = uygulama maksimum Açılma pozisyonunda.
<b>Kapı açık</b>	(0x02)	Programlanan ışık kontrol panelinin çalışma durumlarını gösterir: lamba yanıyor = uygulama maksimum Açılma pozisyonunda ışık sönmük = uygulama diğer pozisyonlarda.
<b>Kapı kapalı</b>	(0x03)	Programlanan ışık kontrol panelinin çalışma durumlarını gösterir: ışık yanıyor = uygulama maksimum Kapanma pozisyonunda; ışık sönmük = uygulama diğer pozisyonlarda. Çıkış aktif 24 Vdc / max 10 W.
<b>Bakım</b> [not 2]	(0x04)	Programlanan ışık, gerçekleştirilen hareket sayısını ve dolayısıyla sistemde bakım işleminin gerekli olup olmadığını gösterir: açılma hareketinin başlangıcında ışık 2 saniye boyunca açık = hareket sayısı %80'den az; tüm hareketin gerçekleştirilmesi sırasında yanıp sönen ışık = hareket sayısı %80 ila %100 arasında; ışık her zaman yanıp sönmüyor = hareket sayısı %100'den fazla.

GENİŞLETME MODÜLLERİNİN ÇIKIŞLARININ KONFIGÜRASYONU		
FONKSİYON	ID	AÇIKLAMA
<b>FotoTest</b>	(0x25)	Çıkış, röleli fotosellere güç verir ve hareket başladığında bunların sağlamlığını doğrular. Etkileşim türü kesinlikle PHOTO, PHOTO1 ve PHOTO2 olarak yapılandırılan girişlerin konfigürasyonuna bağlıdır.
<b>Flaşör lamba1 [not 2]</b>	(0x13)	Bu fonksiyon, motorun durumuna bakılmaksızın çıkışın açık/kapalı duruma getirilmesini sağlar. Etkinleştirmeler düzenli aralıklarla (0,5 saniye açık; 0,5 saniye kapalı) gerçekleşir.
<b>Flaşör lamba 24V</b>	(0x17)	Bu fonksiyon, flaşörlü gösterge lambasının gerçekleştirilmekte olan hareketin gerçekleştirildiğini göstermesini sağlar. Yanıp sönmeler düzenli aralıklarla (0,5 saniye açık; 0,5 saniye kapalı) gerçekleşir. Bu mod çıkışı 24Vdc voltajla kontrol eder.
<b>Aydınlatma ışığı</b>	(0x06)	Çıkış, kontrol panelinde bulunan aydınlatma ışığının durumunu takip eder.
<b>Varlık</b>	(0x23)	Otomasyon durdurulduğunda, herhangi bir fotoselin müdahalesi çıkışı 5 saniyeye eşit bir süre boyunca etkinleştirir (süre programlanamaz).
<b>Elektrikli kilit 1 [not 1] [not 3]</b>	(0x07)	Bu fonksiyon programlandığında, Açma hareketi gerçekleştirildiğinde elektrikli kilit, "elektrikli kilit süresi" fonksiyonunda programlanan süreye eşit bir süre boyunca etkinleştirilir.
<b>Elektrikli kilitleme 1 [not 1] [not 2]</b>	(0x09)	Çıkışa, mandallı bir elektrikli kilit mekanizması (yalnızca elektromıknatıslı veya elektronik cihaz olmayan versiyonlar) bağlanabilir. Açma hareketi sırasında elektrikli kilit etkinleştirilir ve otomasyonun serbest bırakılması ve hareketin gerçekleştirilmesi için etkin kalır. Kapanma hareketi sırasında elektrikli kilidin mekanik olarak yeniden devreye girdiğinden emin olun.
<b>Vantuz 1 [not 1] [not 2]</b>	(0x0B)	Bu fonksiyon programlandığında, uygulama maksimum Kapanma pozisyonunda olduğunda çıkış etkinleştirilir. Not – Diğer tüm durumlarda çıkış devre dışı bırakılır. Vantuz devre dışı bırakıldığında, bir açma hareketi başlamadan önce "vantuz süresi" fonksiyonunda programlanan süre devreye girer.
<b>Tek yönlü ikaz lambası</b>	(0x1A)	"Tek yönlü ikaz lambası" olarak programlanmış ise: lamba yanıyor = uygulama maksimum açılma pozisyonunda lamba sönmük = uygulama herhangi bir diğer pozisyonda.
<b>Kırmızı ikaz lambası</b>	(0x0D)	Bu fonksiyon, Kapanma hareketinin aşamaları sırasında uygulamanın etkinliğini gösterir: yavaş yanıp sönmek = Kapanma hareketinin uygulanması; sabit ışık = uygulama maksimum Kapanma pozisyonunda; ışık sönmük = uygulama diğer pozisyonlarda.
<b>Yeşil ikaz lambası</b>	(0x0E)	Bu fonksiyon, Açılma hareketinin aşamaları sırasında uygulamanın etkinliğini gösterir: yavaş yanıp sönmek = Açılma hareketinin uygulanması; sabit ışık = uygulama maksimum Açılma pozisyonunda; ışık sönmük = uygulama diğer pozisyonlarda.
<b>Radio kanalı n°1 Radio kanalı n°2 Radio kanalı n°3 Radio kanalı n°4</b>	(0x0F) (0x10) (0x11) (0x12)	Bu radyo kanalı çıkış konfigürasyonu için ayarlanmışsa, vericiyle bir komut gönderildiğinde bu çıkış etkinleştirilir. Tek bir verici ile kontrol edilmek üzere aynı sisteme harici cihazların (örneğin bir yardımcı ışık) kurulması faydalı olur. DİKKAT = Bu radyo kanalı, daha önce bir komutla depolandığı gibi kontrol panelinin alıcısında boş değilse, kanal verici ile etkinleştirildiğinde, kontrol paneli motora verilen komutu göz ardı ederek yalnızca programlanan çıkışı etkinleştirir. DİKKAT = Bu işlevsellik şu anda BIDI ailesine ait vericilerde mevcut değildir.

[not 1] = Yalnızca yalnızca elektromıknatıs içeren cihazlar bağlanabilir.

[not 2] = İşlevsellik güç çıkışında mevcut değildir.

[not 3] = Harici bir röle ve destekleyici güç kaynağı kullanın.

## NOTLAR

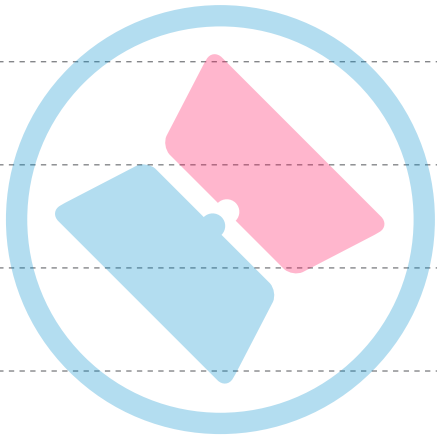

otomatik kapı  
marketim.com



Otomatik Kapı  
marketim.com

**Nice**

**Nice SpA**  
Via Callata, 1  
31046 Oderzo TV Italy  
info@niceforyou.com

[www.niceforyou.com](http://www.niceforyou.com)